

WORKTOP

Bruksanvisning

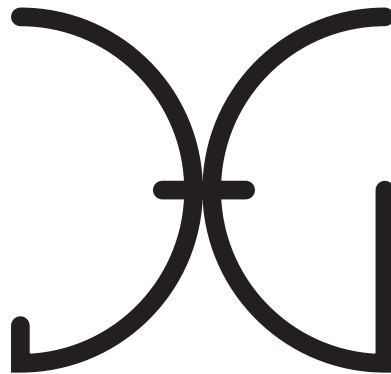

IM7002 INT-IM7003 INT

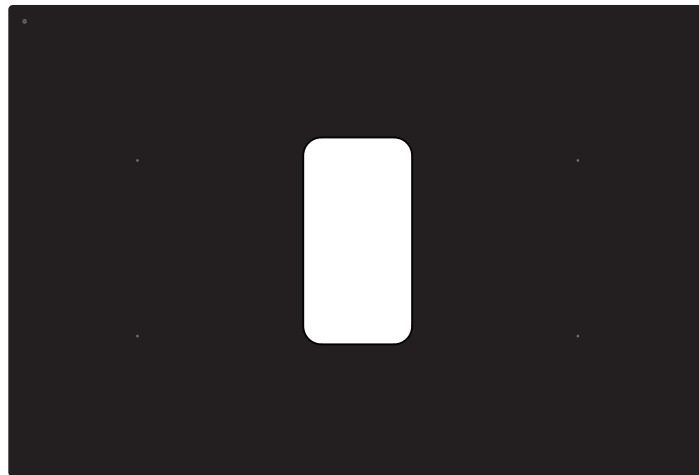

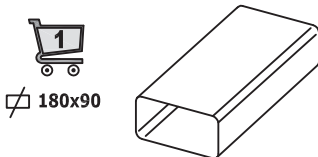
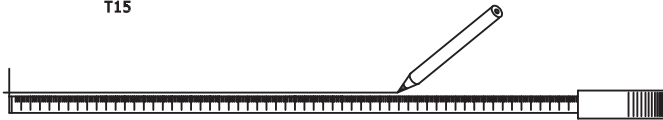
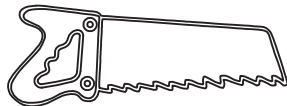
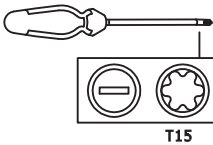
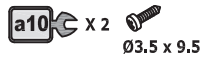
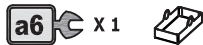
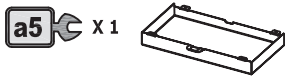
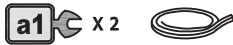
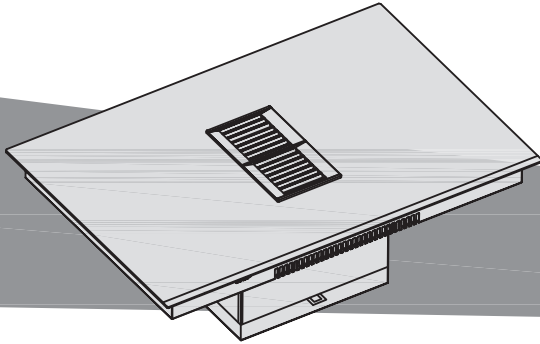
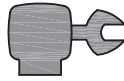

P1

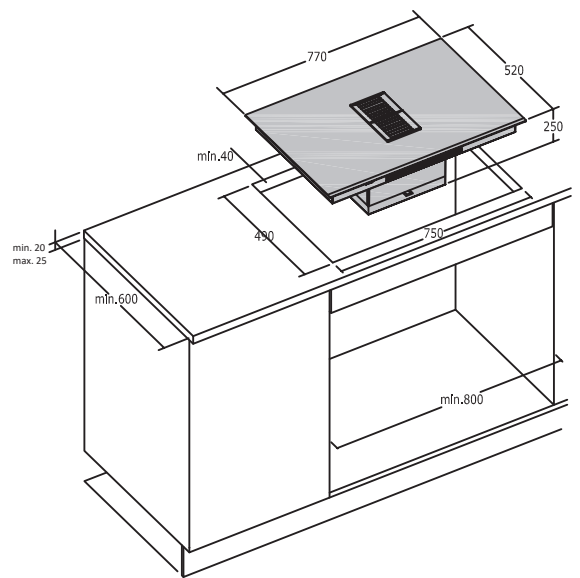
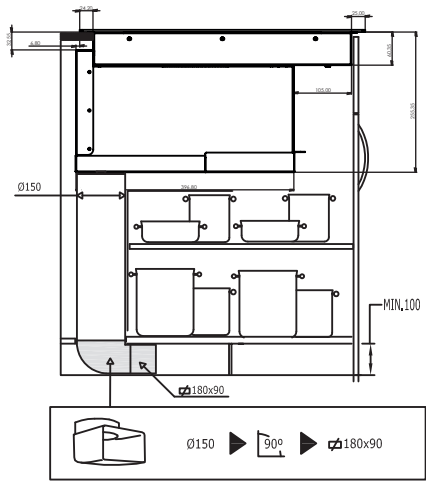

P2

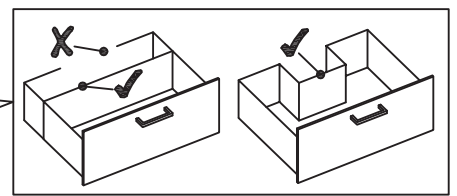
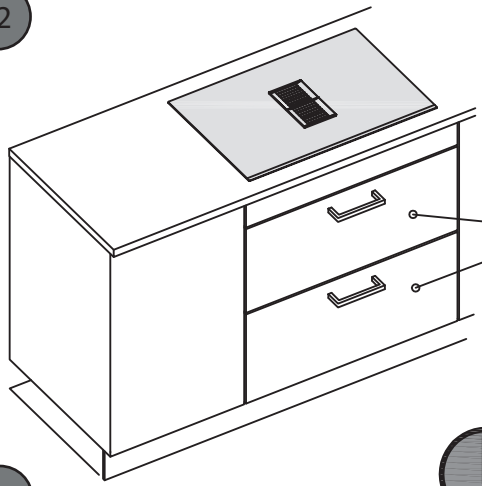

P3

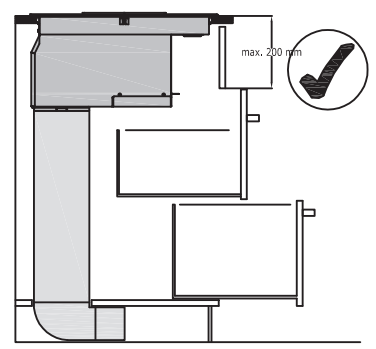
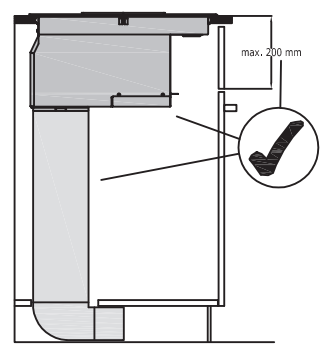
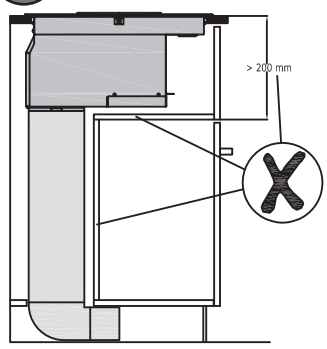

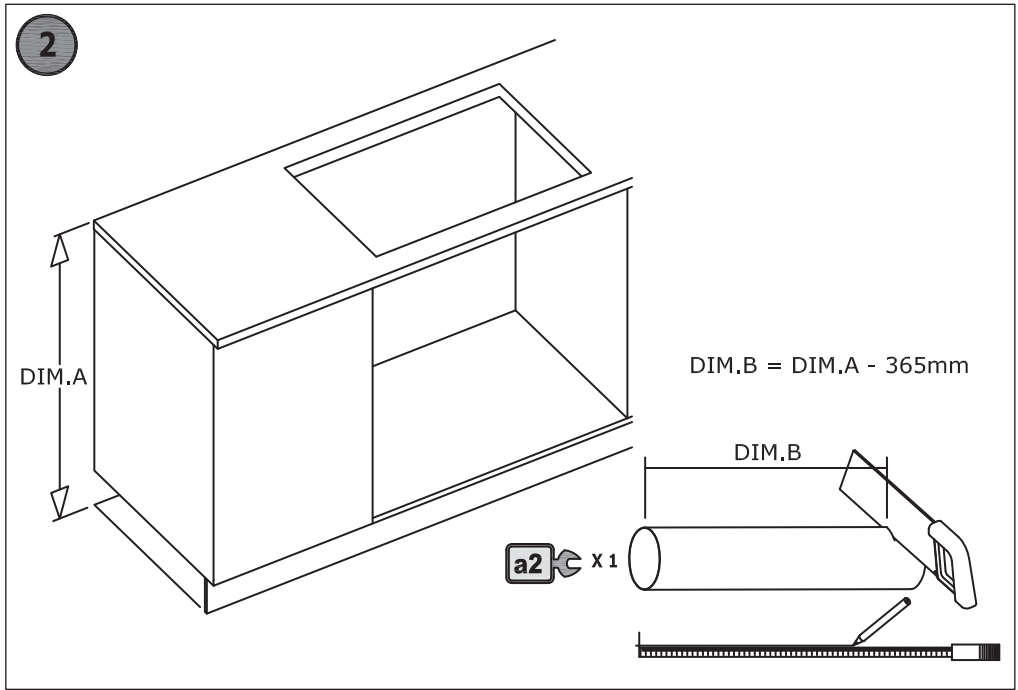
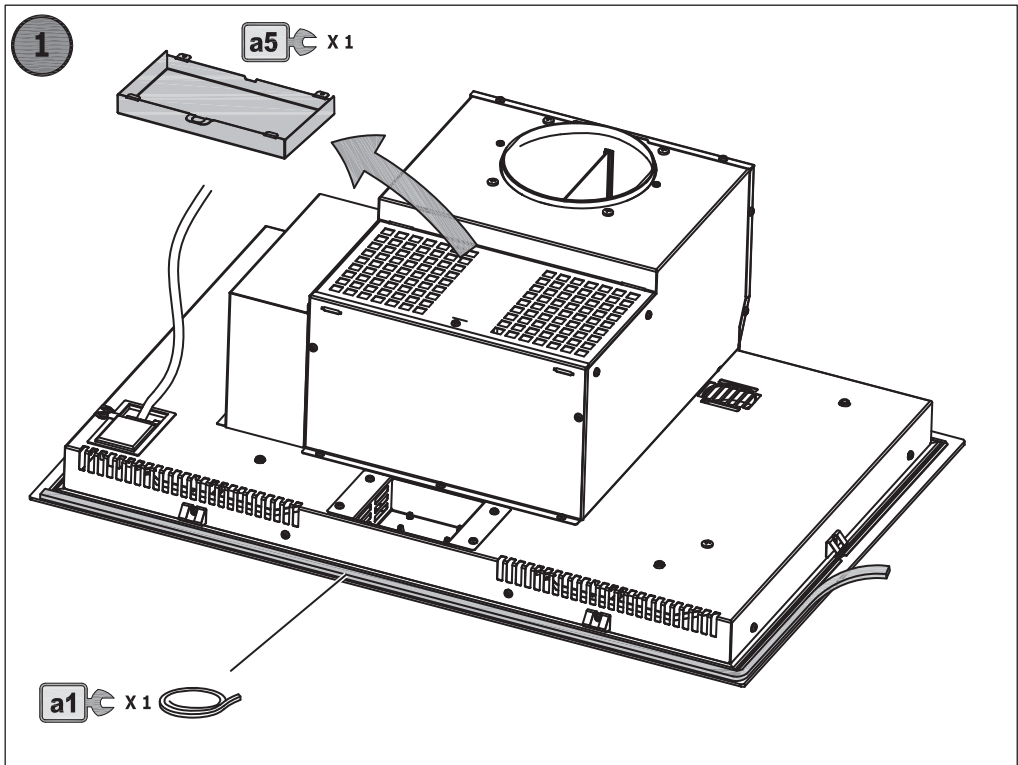

3

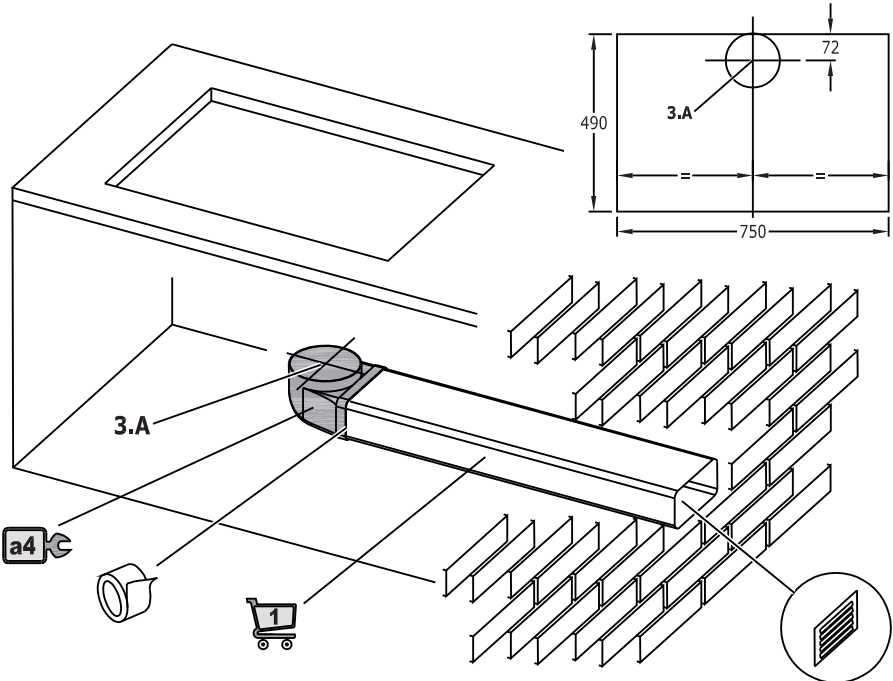

4

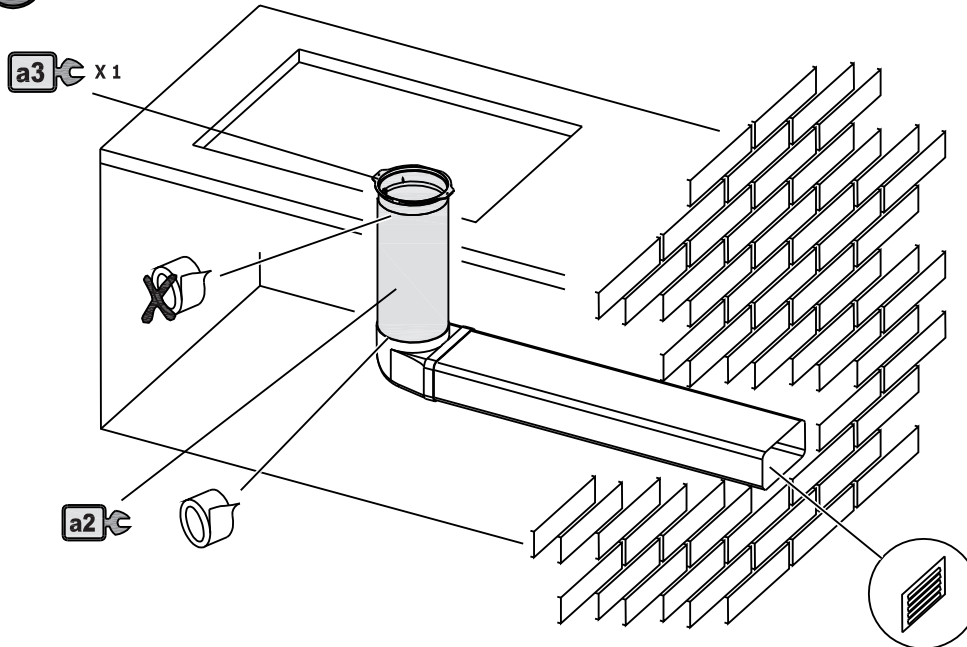

5

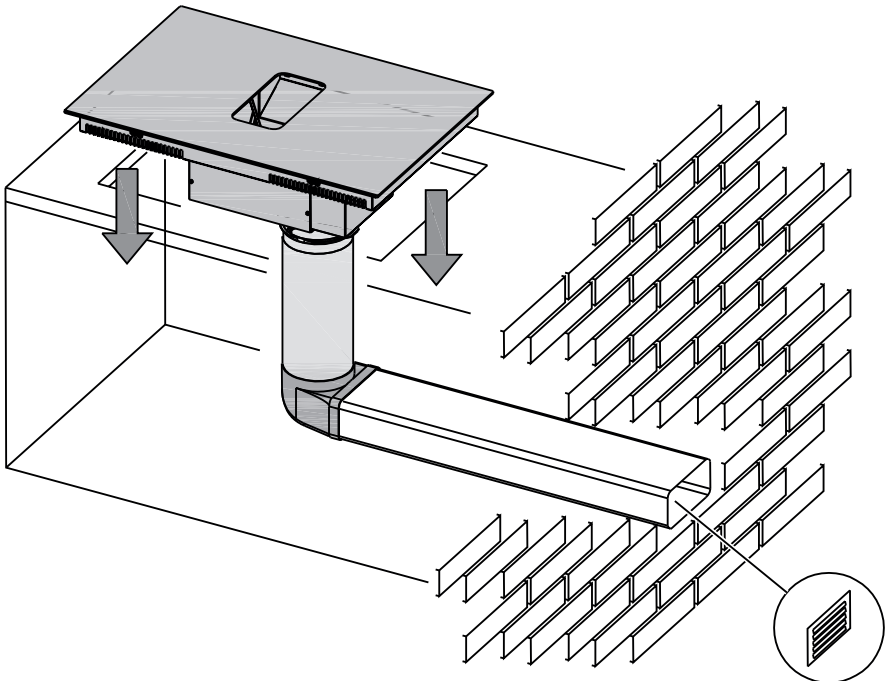

6

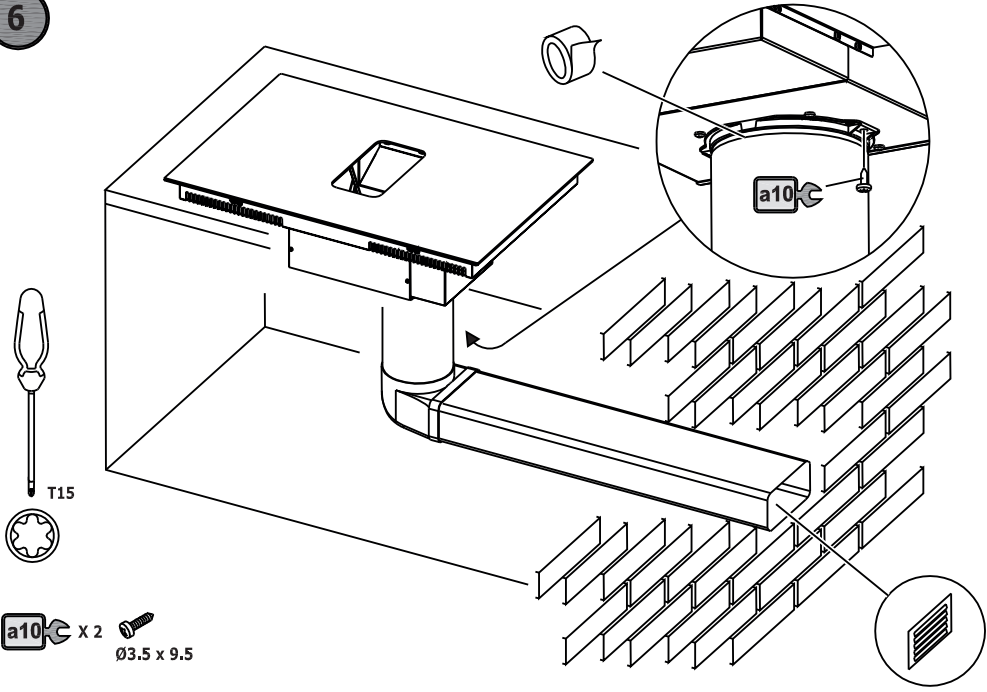

7

a5  x 1

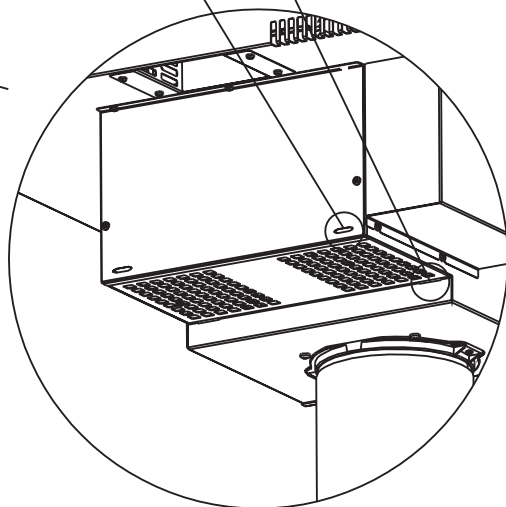
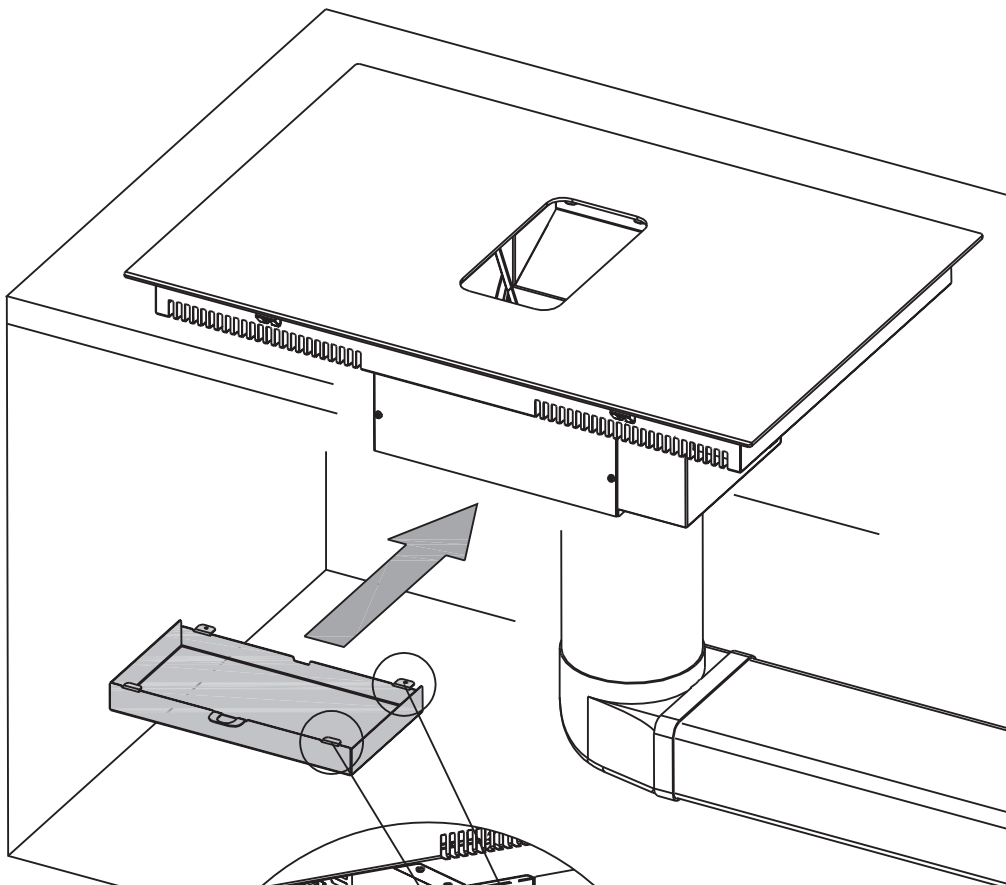
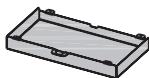

Vätskeuppsamlaren kan diskas i diskmaskin

8

a6 x1

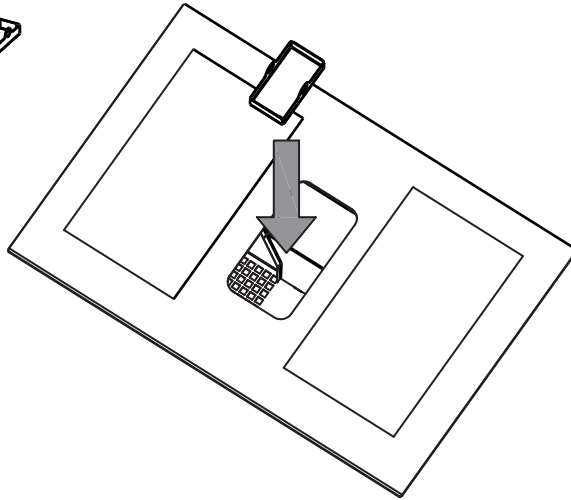

9

a8 x2

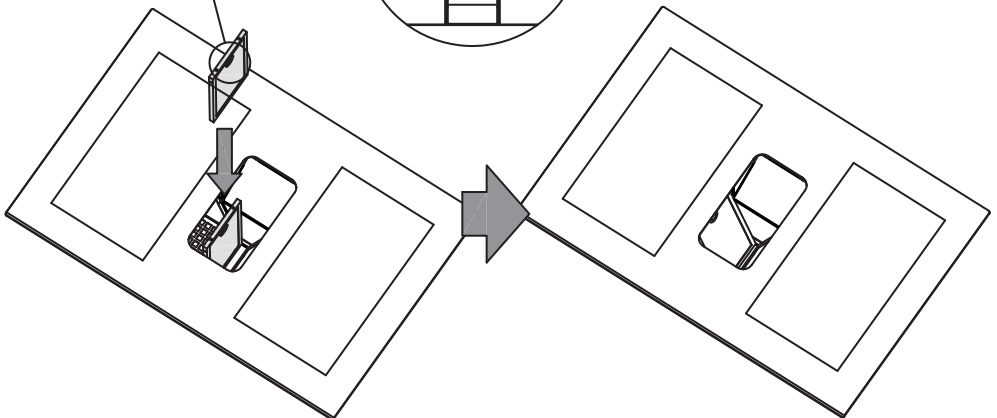
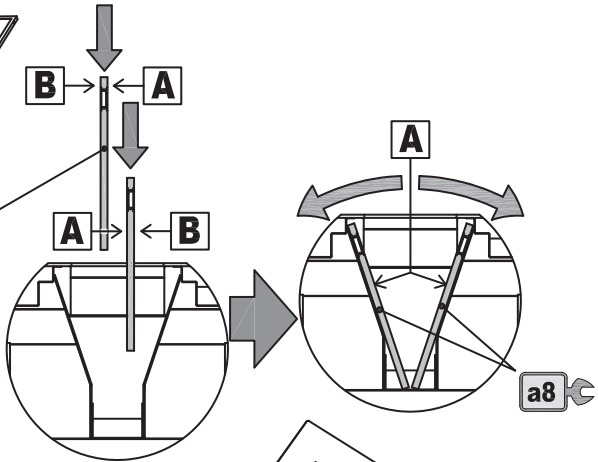
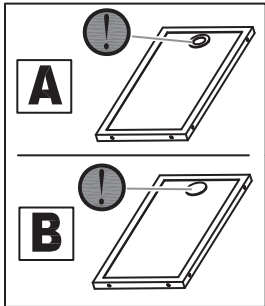

9

a8 x2

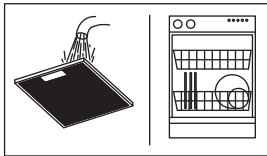
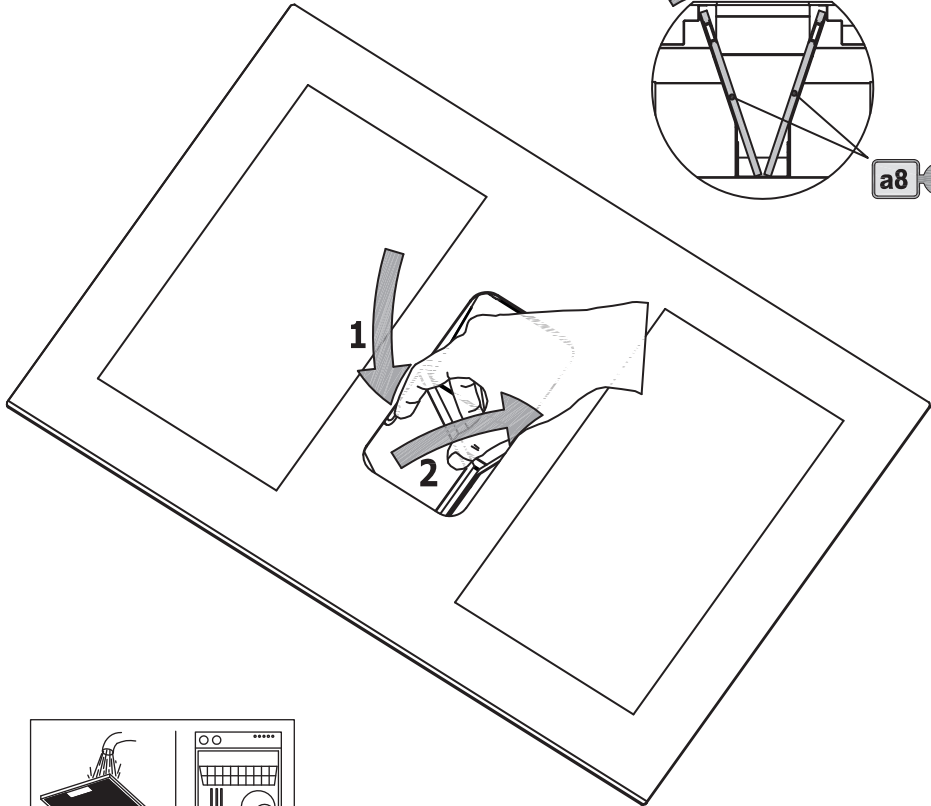
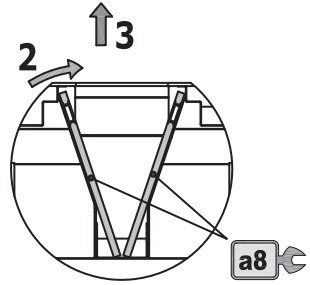

Rengöra fettfiltrena

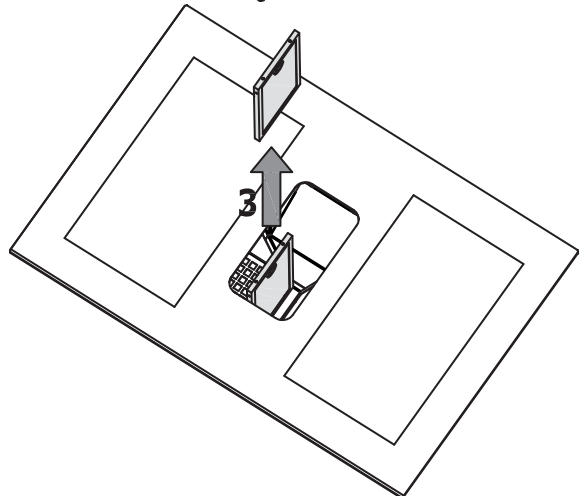

10

a9 x 1



Gallret måste placeras i visad riktning

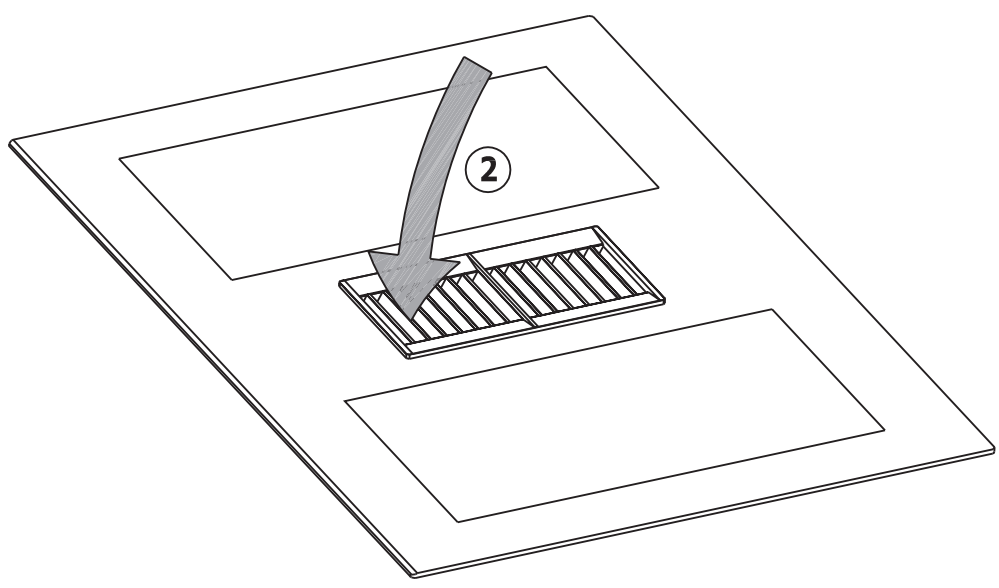
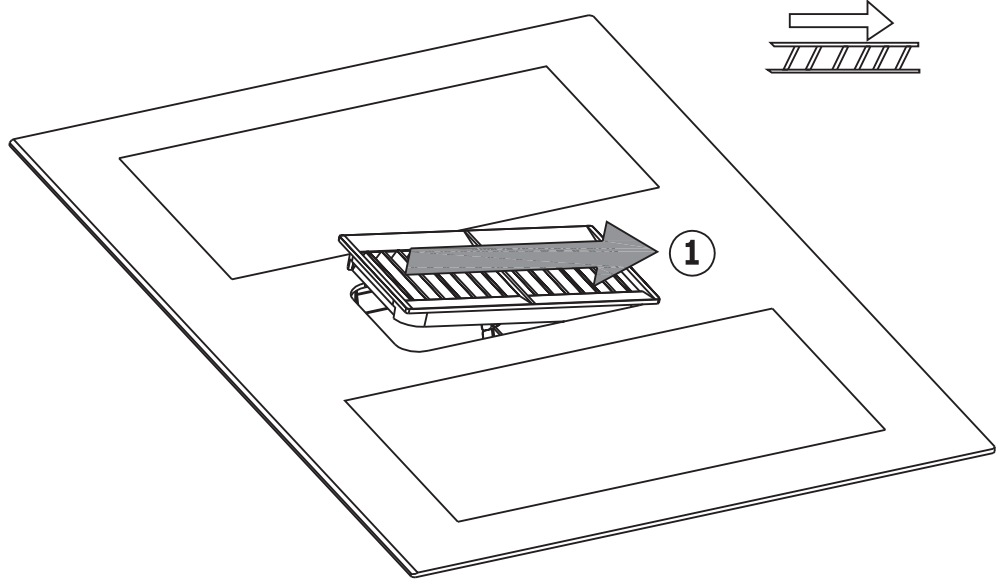
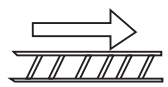

11

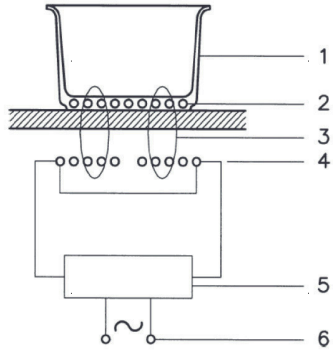

12

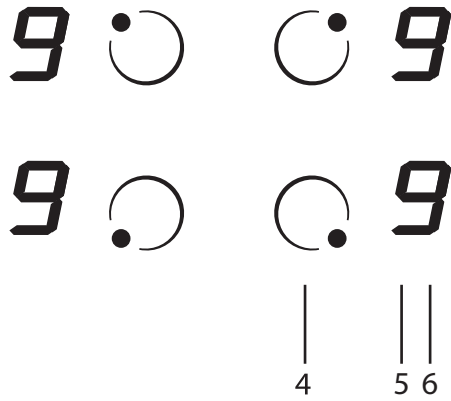

13

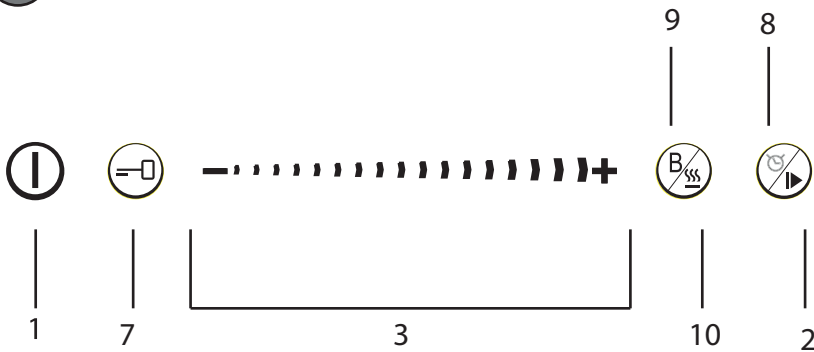

14

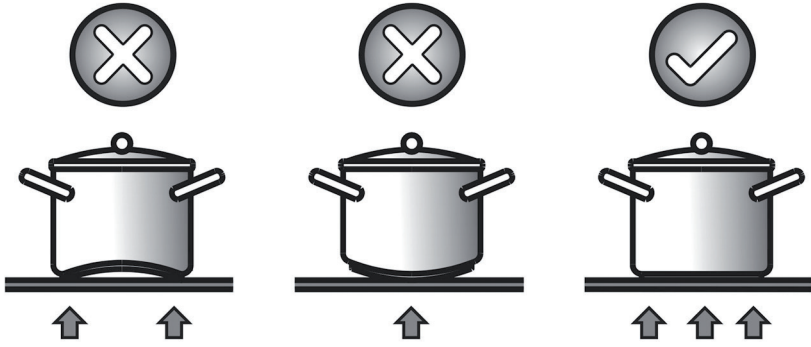

15

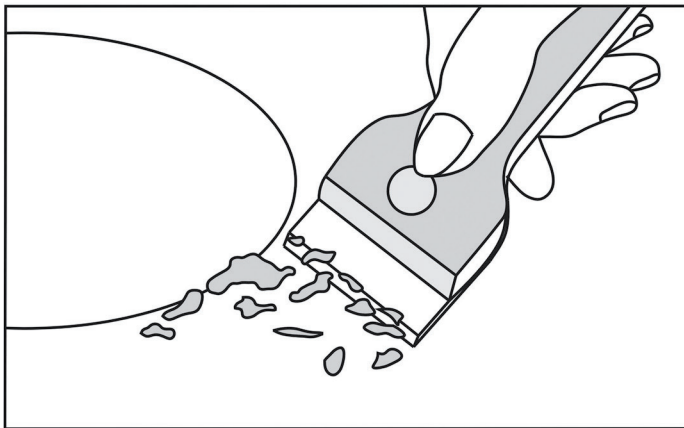

16

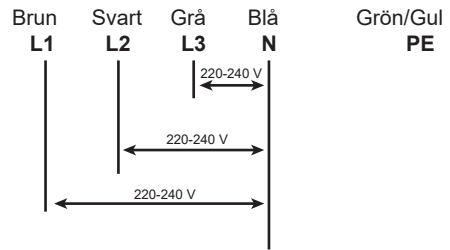
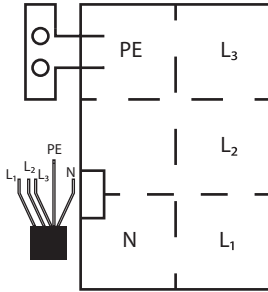

17

7-a

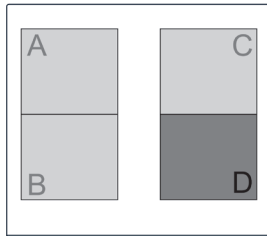

7-b

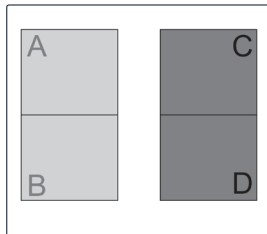

**DENNA APPARAT ÄR
ENDAST AVSEDD FÖR PRIVATBRUK.
TILLVERKAREN SKA INTE HÅLLAS
ANSVARIG PÅ NÅGOT SÄTT
VID SKADOR SOM ORSAKAS AV FEL
INSTALLATION ELLER
GENOM OLÄMPLIG, FEL ELLER EJ AVSEDD
ANVÄNDNING.**

Tillverkaren intygar att denna produkt uppfyller alla väsentliga krav för elektriskt lågspänningsmaterial som anges i det europeiska direktivet 2014/35/EU och för elektromagnetisk kompatibilitet enligt det europeiska direktivet 2014/30/EU.

FÖRSIKTIGHETSÅTGÄRDER

- Håll allt magnetiserbart borta från hällen när den används.
- Använd ej aluminiumfolie och placera inga metallföremål som knivar, gafflar, skedar och lock på hällens yta eftersom de kommer att värmas upp.
- När du lagar mat i en non-stick panna utan smaksättning, överskrid inte 1-2 minuters förvärmningstid.
- När du lagar mat som lätt kan fastna, börja med en låg effektnivå och öka sedan långsamt under regelbunden omrörning. Vrid ner till "0" och lita inte på panoreringsensorn.
- Om hällens yta är skadad, koppla omedelbart bort apparaten från elnätet för att förhindra risk för elektriska stötar.
- Använd aldrig en ångtvätt för att rengöra hällen.
- Apparaten och åtkomliga delar kan vara varma under drift.
- Var försiktig så att du inte rör vid värmeelementen.

- Barn under 8 år bör hållas på säkert avstånd om de inte övervakas vid matlagningen.
- Denna apparat får användas av barn som är 8 år eller äldre och av personer med nedsatt fysisk, sensorisk eller mental förmåga eller bristande erfarenhet och kunskap, om de övervakas och har fått lämpliga instruktioner om säker användning av apparaten och inser riskerna. Barn får ej leka med apparaten. Användarunderhåll och rengöring bör ej utföras av barn utan konstant uppsikt.
- Att laga mat med fett eller olja kan vara farligt och orsaka eldsvåda vid oförsiktighet. Släck aldrig eld i olja med vatten. Dra ut stickkontakten och täck över elden med ett lock t ex.

Tillagningsprocessen måste övervakas. En kortvarig tillagningsprocess måste övervakas kontinuerligt. Öövervakad matlagning på häll med fett eller olja

- Brandrisk: förvara ej något på matlagningsytorna.
- Endast bänkskydd avsedda för användning med matlagningsapparaten och som anges i tillverkarens instruktioner bör användas. Användning av olämpliga skydd kan orsaka olyckor.
- VARNING: Tillgängliga delar blir varma när de används. För att undvika brännskador och skällningar bör barn hållas borta.

Kontakten eller den flerpoliga strömbrytaren måste vara lätt att nå på den installerade utrustningen.

Denna apparat är ej avsedd att användas tillsammans med en extern timer eller ett fjärrkontrollsystem. Tillverkarna fransäger sig allt ansvar i händelse av bristande efterlevnad av vad som beskrivs ovan och om olycksförebyggande normer ej respekteras eller följs.

Tillverkaren ansvarar inte för eventuell underlåtenhet att följa instruktionerna i denna manual och gällande säkerhetsföreskrifter för korrekt användning av utrustningen.

För att undvika fara, om strömkabeln blir skadad, får den endast bytas ut av tillverkaren, av ett auktoriserat servicecenter eller av en behörig elektriker.

Spolens (induktorn som producerar det elektromagnetiska fältet) förlust av värme är minimal (hög verkningsgrad).

- systemet stannar automatiskt när kärlet tas bort eller - till och med bara lyfts från hällen
- justeringar.

Det är lämpligt att låta apparaten vara igång 15 minuter efter tillagningen av maten för att helt avlägsna ångorna.

Installation

Elektrisk anslutning bör utföras av utbildad personal i enlighet med gällande regler.

Slå PÅ/AV touchkontroll

Efter att nätspänningen aktiverats initieras styrningen i ca 1 sekund innan den är klar för drift. Efter en återställning lyser alla displayer och lysdioder i ca 1 sekund. Efter det är släcks alla displayer och lysdioder och kontrollen är i standby-läge. Tryck på ON/OFF-knappen (1) för att aktivera touchkontrollen. Kokzonens displayer visar en statisk "0".

Om en kokzon är i "het"-status, visar displayen ett statiskt "H" istället för "0". Den nedre högra punkten blinkar med 1 sekunds intervall på alla kokzonsdisplayer för att indikera att ingen kokzon är vald för tillfället.

Efter påslagning förblir den elektroniska styrningen aktiverad i 20 sekunder. Om inget val av kokzon eller timer görs inom denna tidsperiod växlar den elektroniska styrningen automatiskt tillbaka till standby-läge. Styrningen kan endast slås på om den identifierar att ON/OFF-knappen ensam manövreras. Om barnsäkerhetsfunktionen är aktiv när den slås på visar alla kokzoner "L", (LÅST). Om kokzonerna är i "het"-status visar displayen "L" och "H" omväxlande. När Touch Control är PÅ kan den stängas av närsomhelst genom att trycka på PÅ/AV-knappen. Detta gäller även om reglaget är låst (aktiverad barnsäkerhetsfunktion). PÅ/AV-knappen har alltid prioritet i avstängningsfunktionen.

Automatisk avstängning

När kontrollen är PÅ stängs den av automatiskt efter 20 sekunder om ingen kokzon eller väljarknapp har använts inom denna tidsperiod. Om du väljer en kokzon består den automatiska avstängningstiden av 10 sekunders frånvalstid för en kokzon vid inställningen "0" och 10 sekunders avstängningstid.

Slå PÅ och AV en kokzon

Placera först kokkärlet i den valda kokzonen. Utan kokkärlet kan systemet ej startas på motsvarande zon.



Om touchkontrollen är påslagen kan kokzonen väljas genom att trycka på knappen (4) för motsvarande zon. Displayen (5) för den valda zonen lyser, medan de återstående displayerna är nedtonade. Om kokzonen är "het", visas "H" och "0" omväxlande. Tryck på skjutreglaget (3) för att välja en inställning och zonen börjar värmas upp. När kokzonen har valts kan inställningen väljas genom att hålla skjutreglaget (3) nedtryckt.

Inställningen börjar på nivå 1 och ökar med 1 nivå var 0,4:e sekund. När inställningen "9" nås kommer inställningen inte att ändras ytterligare.

Om inställningsnivån har valts med skjutknapp (3), kan startnivån är "9" (maximal nivå). Håll knappen intryckt för att sänka den aktiva nivån med 1 var 0,4:e sekund. När inställningen "0" nås, kommer ingen ytterligare inställning att ändras. Inställningen kan endast ändras genom att trycka på skjutknappen (3) igen. Stänga av en kokzon

Välj den sektion som ska stängas av med motsvarande knapp (4). Displayen (5) för den valda sektionen lyser, medan de återstående visningarna är nedtonade. Tryck samtidigt på knapparna Kokzon (4) och MINUS (2) och zonen inställningsnivå ändras till 0. Alternativt kan MINUS-knappen (2) användas för att minska inställningsnivån till 0. Om en kokzon är "het", kommer "H" och "0" att visas omväxlande. Stänger AV alla kokzoner
Omedelbar avstängning av alla kokzoner kan uppnås när som helst med hjälp av ON/OFF-knappen. I standby-läge visas ett "H" på alla kokzoner som är "heta". Alla andra kokzonsdisplayer är inte upplysta. Vattinställningar
Kokzonernas effekt kan ställas in i 9 steg som indikeras med siffrorna "1" till "9" med hjälp av LED-sjusegmentdisplayer.

I kokzonen som är placerad fram till vänster, vid val av effektnivå 9 och efter 30 minuters drift, kommer effekten att minska något av säkerhetsskäl. Om mer kraft krävs, välj boostnivån ("P")

Aktivera fläkten

Du kan aktivera huven genom att trycka på huvknappen (10) och justera sedan huvens effektnivå genom att trycka på skjutreglaget (3). Stänga av fläkten

Du kan aktivera huven genom att sedan trycka på huvknappen (10). Justera motorhuvens effektnivå "0" genom att trycka på skjutreglaget (3).

Flexzoner

Det finns flera möjliga kokzonskombinationer:

Flexibel yta är gjord av två oberoende induktorer som kan styras separat. När du arbetar som en enda zon, en kokkäril flyttas från en zon till den andra inom det flexibla området med samma effektnivå som den zon där kokkärlet ursprungligen placerades, och den del som inte täcks av kokkäril stängs automatiskt av.

1. För att aktivera flexibelt område som en enda stor zon, tryck på den valda zonknappen (4) och samtidigt för den vänstra gruppen eller tryck på den valda zonknappen (4) samtidigt och tid för den högra gruppen.
2. Den flexibla zonindikatorn bredvid effektnivåindikatorn kommer att lysa upp. **1**
3. Beroende på uppvärmningszonen där kokkärlet är placerat, justera värmeinställningen genom att röra den främre vänstra zonen "+" eller "-"-reglering (3).
4. Om kokkärlet flyttas från den främre till den bakre delen (eller vice versa), känner det flexibla området automatiskt av den nya positionen och behåller samma kraft.

Boostfunktion

Aktivera boost-funktionen: välj värmezonen genom att trycka på zonvalsknappen (4); tryck på knappen för boostkontroll (9), zonindikatorn visar "P." och effekten når Max.

Avbryt boost-funktionen: genom att trycka på den önskade zonvalsknappen (4) som du vill avbryta. Om du trycker på skjutreglaget (3) för att avbryta Boost-funktionen återgår kokzonen till nivå 9.

1b. Genom att trycka på "- och +" samtidigt, stängs kokzonen av och boost-funktionen avbryts automatiskt.
Boostfunktionen fungerar i vilken kokzon som helst. Kokzonen återgår till nivå 9 efter 5 minuter.

Strömhanteringen bygger på principen att den sista posten begärs av induktionen som högsta prioritet. Det betyder att tidigare åtgärder och inställningar som också gjorts för de andra kokzonerna vänds automatiskt om det behövs. Om induktion identifierar behovet av att reducera effekten vid en kokzon blinkar det valda tillagningssteget på den kokzonen och ger en korrigeringsperiod på 3 sekunder innan effekten automatiskt reduceras till ett minimalt tillagningssteg.
- Om inställningen justeras inom korrigeringsperioden kontrollerar strömhanteringen inställningarna igen. Skulle en ny inställning leda till ytterligare effektminskning startar korrigeringsperioden igen.
- Om ingen automatisk korrigering behöver göras för kokzonen kvarstår den som en konstant indikering på displayen. Skulle situationen förändras igen på den effektreducerade kokzonen sker ingen automatisk effekttökning.

OBS: när du väljer Boost-funktionen på något av de bakre områdena (vänster eller höger) stängs det främre området på samma sida automatiskt av (om det redan var påslaget) för att fokusera all effekt på det bakre området. Detta gör att du kan dra nytta av en extra kraftfull Boost. Men när du väljer Boost-funktionen på något av de främre områdena (vänster eller höger) kan det bakre området på samma sida drivas upp till effektnivå 8 eftersom det inte kommer att kräva lika mycket effekt.

Restvärmeindikator: Denna är avsedd att indikera för användaren att glaskeramiken har en hög beröringstemperatur i omkretsen av en kokzon. Temperaturen kommer att bestämmas efter en matematisk modell och återstående restvärme kommer att indikeras med hjälp av "H" på motsvarande 7-segmentsdisplay. Uppvärmning och nedkylning kommer att beräknas beroende på: · den valda inställningen ("0" till "9").

PÅ/AV:

Efter avstängning av kokzonen visar respektive display "H" tills den tilldelade kokzonens temperatur är matematiskt på en okritisk nivå. (+/-60°C).

Automatisk avstängning (driftstidsbegränsning)

För varje aktiverad kokzon är max drifttid definierad. Max drifttid beror på det valda tillagningsstadiet. Efter utgången av max drifttid stängs kokzonen av automatiskt.

Varje aktivering av kokzonens status (ändring av tillagningsnivå etc) återställer nedräkningstimern till det ursprungliga startvärdet. Timerinställningar har prioritet jämfört med driftstidsbegränsningar för hög inställning av tillagningsstadiet.

Skydd mot oavsiktlig inkoppling

· Om den elektroniska styrningen realiserar en kontinuerlig funktion i ca 10 sekunder stängs den av automatiskt. Styrningen sänder ut en hörbar felsignal i 10 sekunder så att användaren kan ta bort föremålet som av misstag har placerats på spishällen. Displayen visar felkoden " E R 0 3 ". Om felet pågår i mer än 10 sekunder kommer endast koden "ER 0 3 " att visas så länge felet kommer att kännas igen av den elektroniska styrningen. Om kokzonen är i "het" status, kommer "H" att visas på displayen samtidigt som felmeddelandet.

· Om ingen kokzon aktiveras inom 20 sekunder efter påslagning med hjälp av Power-knappen växlar kontrollen tillbaka från PÅ-läget till stand-by-läget.

- När kontrollen slås PÅ har ON/OFF-knappen prioritet över alla andra tangenter så att kontrollen kan stängas av när som helst, även vid flera eller kontinuerliga tangenter.
- I beredskapsläget kommer en kontinuerlig drift inte att signaleras. Innan den elektroniska styrningen kan slås på igen måste den dock känna igen att alla objekt inte är manövrerade.

BARNLÅS

- Du kan låsa kontrollerna för att förhindra oavsiktlig användning (till exempel barn som av misstag slår på kokzonerna).
- När kontrollerna är låsta är alla kontroller utom OFF-kontrollen avaktiverade.

För att låsa kontrollerna

Tryck på barnlåsknappen (7) i 3 sekunder. Indikatorn nära barnlåset kommer att lysa och timerindikatorn visar "Lo".

För att låsa upp kontrollerna

 Tryck på och håll ned knapplåskontrollen en stund.

Pausfunktion:

Hällen har en praktisk omstartsfunktion för att pausa och starta om tillagningsprocessen om du blir avbruten.

1. När hällen är påslagen och fungerar, tryck på pausknappen (H) och håll den intryckt i 3 sekunder, alla kokzoner slutar fungera, och alla LED-indikatorer kommer att visa symbolen "=".
2. Tryck på pausknappen (H) och håll nere i 3 sekunder igen, alla inställningar kommer att starta om vid föregående inställning.

När du har lagat mat klart;

Tryck på skjutreglaget (D) för att minska effekten till nivån "0".

Timerfunktion (frivillig)

Du kan använda timern på två olika sätt:

- Du kan använda den som en minutur. I detta fall kommer timern inte att stänga av någon kokzon när den inställda tiden är slut.
- Du kan ställa in den så att den stänger av en kokzon när den inställda tiden är slut.
- Du kan ställa in timern på upp till 99 minuter.

Använda timern som en minutmätare

Om du inte väljer någon kokzon

1. Se till att minst en kokplatta är påslagen.
2. Obs! Du kan använda minuturet även om du inte väljer någon kokzon.
3. Tryck på Timer-knappen (8). Timerindikatorn börjar blinka och "10" visas i timerdisplayen.
4. Ställ in tiden genom att trycka på "-" eller "+"-kontrollen på timern
5. Tips: Tryck på "-" eller "+"-kontrollen på timern en gång för att minska eller öka med 1 minut.
6. Tryck på och håll ned "-" och "+"-kontrollerna på timern för att minska eller öka med 10 minuter.
7. Om du trycker på "-" och "+" samtidigt avbryts timern och timerindikatorn släcks.

8. När tiden är inställd börjar den räkna ner omedelbart. Displayen visar den återstående tiden.
9. Summern ljuder i 30 sekunder och timerindikatorn släcks när inställningstiden är klar.

Ställa in timern för att stänga av en eller flera kokzoner. Om timern är inställd på en zon:

1. Välj den aktuella kokzonen genom att trycka på zonvalsknappen (4).
2. Tryck på Timerknappen (8), tidsindikatorn blinkar och du kan ställa in timern vid denna tidpunkt.

3. Med hjälp av "+" och "-" knapparna kan du realisera inställningen av timing från 1 till 99 minuter.

Tips: Tryck på "-" eller "+"-kontrollen på timern en gång för att minska eller öka med 1 minut.

Peka och håll ned "-" eller "+"-kontrollen för timern kommer att minska eller öka med 1 minut.

Peka och håll ned "-" eller "+"-kontrollen för timern kommer att minska eller öka med 10 minuter.

Om du pekar på "-" och "+" samtidigt avbryts timern och timerindikatorn släcks.

4. När tiden är inställd börjar den räknas ner omedelbart.

Displayen visar återstående tid och timerindikatorn blinkar i 5 sekunder. OBS: Den röda punkten bredvid effektnivåindikatorn kommer att tändas för att indikera att zonen är vald.

5. När tillagningstidern går ut, stängs motsvarande kokzon av automatiskt.

Annan matlagning kommer att fortsätta fungera om de har slagits på tidigare.

6. När du använder "timern som ett larm" och "timern för att stänga av sektionerna" tillsammans, kommer displayen att visa återstående tid utanför zonerna" tillsammans visar displayen den återstående larmtiden som första prioritet. Tryck på kokzon för att visa återstående tid för omkopplaren

Kokkärl (Fig. 14)

- platta och tjockbottnade kärl

- ett magnetattraherande kärl kan vara ett lämpligt kärl för induktion

- kokkärl som är särskilt deklarerade att vara lämpliga för induktionstillagning rekommenderas

- kärl med samma diameter som zonerna säkerställer maximalt utnyttjande av effekten

- ett mindre kärl minskar effektutnyttjandet men orsakar ingen energiförlust. Vi rekommenderar i alla fall inte användning av kärl med diameter mindre än 14 cm.

- kärl av rostfritt stål med flerskikt- eller ferritiskt rostfritt stål

- gjutjärn helst emaljbottnade kärl för att undvika repor på pyroceramytan

- vi rekommenderar inte användning av kärl av glas, keramik, lergods, aluminium, koppar eller icke-magnetiska (austenitiska) rostfria stålkärl.

Underhåll (Fig. 7,8,9,10,15)

Ta omedelbart bort eventuella bitar av aluminiumfolie, matspill, fettstänk, sockermärken och annan mat med hög sockerhalt från ytan med hjälp av en skrapa för att undvika skador på hällen. Rengör sedan ytan med en handduk och lämplig rengöringsprodukt, skölj med vatten och torka med en ren trasa. Under inga omständigheter bör svampar eller slipande trasor användas; undvik också att använda aggressiva kemiska rengöringsmedel som ugnssprayer och fläckborttagningsmedel.

Fettfilter: För att undvika bränder, rengör noggrant en gång i månaden eller närhelst kontrollampen på displayen indikerar så. För att göra det, ta bort filtren och tvättar med varmt vatten och diskmedel. Om du använder en diskmaskin, placera filtren vertikalt för att förhindra att fasta rester avsätts på dem. Använd inte polish för att rengöra eller skina.

Aktiva kolfilter: byt ut var tredje månad. Viktigt: öka frekvensen för rengöring/byte av filter om fläkten används mer än 2 timmar om dagen. Använd alltid originalfilter från tillverkaren.

Monteringsinstruktioner Installation (Fig. P1, P2, P3)

Dessa instruktioner är avsedda för en kvalificerad tekniker som en vägledning för installation, justering och underhåll, enligt gällande lagar och standarder. Dessa åtgärder måste alltid utföras när apparaten har kopplats bort från det elektriska systemet.

Positionering (bild 1, 2, 3, 4, 5, 6)

Armatyren är speciellt utformad för att passa in i en bänkskiva som visas i motsvarande bild. Placera det medföljande tätningssmedlet längs hällens omkrets.

Det är förbjudet att installera hällen över en ugn.

Elektrisk anslutning (Fig. 16)

Innan du utför den elektriska anslutningen, se till att anläggningens egenskaper är sådana att de följer vad som anges på matrisplattan som är placerad i botten av arbetsområdet. Se också till att anläggningen är försedd med en effektiv jordanslutning enligt gällande normer och lagbestämmelser. Jordanslutningen är obligatorisk enligt lagen.

Om det inte finns någon kabel och/eller stickpropp på utrustningen, använd även lämpligt absorptionsmaterial för arbetstemperaturen, som anges på matrisplattan. Kabeln får under inga omständigheter nå en temperatur över 50°C av omgivningstemperaturen.