



MIG 2301

Brugermanual
User manual



Scandomestic A/S · Thrigesvej 2 · DK-8600 Silkeborg
T + 45 7242 5571 · F + 45 8622 5571 · scandomestic.dk

Dansk **page 3**
English **Page 10**

Læs denne brugsanvisning omhyggeligt!

Kære kunde!

- Læs denne brugsanvisning før du tager produktet i brug første gang. Det vil hjælpe dig med at bruge og vedligeholde det korrekt samt forlænge levetiden.
- Gem brugsanvisningen til senere brug, hvis dette skulle blive nødvendigt og sørg for, at vejledningen følger, hvis produktet skifter ejermand.

Denne brugsanvisning indeholder sikkerhedsinstruktioner, betjeningsvejledninger, installationsinstruktioner og tips til problemløsning mm.

Før du ringer efter service:

- Gennemgå afsnittet om tips til problemløsning. Dette vil hjælpe dig med selv at løse nogle de mest almindelige problemer.
- Hvis du ikke selv kan løse problemerne, ring da efter hjælp fra professionelle teknikere.

Når De ringer op:

- Skal De angive apparatets fulde reference (model, type, serienummer). Disse oplysninger står på typeskiltet, der sidder på apparatet.
- Skal De opgive, hvor og hvilken forhandler produktet er købt hos, samt oplyse købsdatoen.

Uberettiget tilkaldelse af teknisk service:

Inden service tilkaldes, kontrolleres de fejlmuligheder, det er muligt selv at udbedre. Såfremt kravet om udbedring er uberettiget, påhviler det kunden selv at betale de omkostninger, der er forbundet med at have tilkaldt service.

Reklamationsfrist:

Reklamationsfrist omfatter udelukkende fabriksnye produkter indkøbt i Danmark. Reklamationsfristen er gyldig 24 mdr. fra købsdato, når der forevises kvittering, regning eller tilsvarende, hvoraf købsdatoen fremgår. Funktionsvigt på produkterne, der skyldes installationsmæssige forhold, dækkes ikke af reklamationsfristen. Reklamationsfristen indskrænker ikke købers rettigheder iflg. lovgivningen.

Reklamationsfristen omfatter ikke:

- Fejl eller skader opstået direkte eller indirekte som følge af overlast, fejlbetjening, misbrug, skødeløs behandling, mangelfuld vedligeholdelse, fejlagtig indbygning, opstilling og tilslutning, spændingsvariationer eller elektriske forstyrrelser eller ved reparation udført af andre end Scandomestic A/S autoriserede teknikere.
- Fejl eller skader opstået som følge af erhvervs-mæssig eller anden brug af produkter, der er beregnet til private husholdninger.
- Erstatning for eventuelle følgeskader, herunder skader på andre genstande, drifttab etc., medmindre andet er lovmæssigt fastlagt

Transportskader:

En transportskade, der konstateres ved forhandlerens levering hos kunden, er primært en sag mellem kunden og forhandleren. I tilfælde, hvor kunden selv har stået for transporten af produktet, påtager leverandøren sig ingen forpligtelser i forbindelse

med evt. transportskade. Evt. transportskader skal anmeldes omgående og senest 24 timer efter, at varen er leveret. I modsat fald vil kundens krav kunne afvises.

Erhvervskøb:

Erhvervskøb er ethvert køb af produkter, der ikke skal bruges i en privat husholdning, men anvendes til erhverv eller erhvervs-ligende formål (restaurant, café, kantine etc.) eller bruges til udlejning eller anden anvendelse, der omfatter flere brugere. I forbindelse med erhvervskøb ydes ingen garanti, da dette produkt udelukkende er beregnet til almindelig husholdning.

Vigtigt!

Vær opmærksom på, at producenten, som følge af konstant udvikling og ajourføring af produktet, kan foretage ændringer uden forudgående varsel.

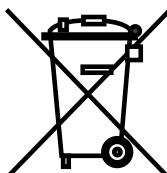

Bortskaffelse

Bortskaf produktets emballage korrekt.

I henhold til WEEE's direktiver må dette produkt ikke smides i skraldespanden. Det skal afleveres på en genbrugsstation. På den måde hjælper du med at beskytte miljøet.

ADVARSEL!

Emballagen kan være farlig for børn!

Plastdele er mærket med de internationale standardforkortelser:

PE - polyethylen, f.eks. indpakningsfolien

PS - polystyren, f.eks. polstringsmaterialet

PO M - polyoxymethylen, f.eks. plastclips

PP - polypropylen, f.eks. salttragten

AB S - acrylonitril-butadien-styren, f.eks. kontrolpanelet.

Elektrisk og elektronisk udstyr (EEE) indeholder materialer, komponenter og stoffer, der kan være farlige og skadelige for menneskers sundhed og for miljøet, når affaldet af elektrisk og elektronisk udstyr (WEEE) ikke bortskaffes korrekt.

Produkter, der er mærket med nedenstående "overkrydsede skraldespand", er elektrisk og elektronisk udstyr. Den krydsede skraldespand symboliserer, at affald af elektrisk og elektronisk udstyr ikke må bortskaffes sammen med usorteret husholdningsaffald, men skal indsamles særskilt.

Til dette formål har alle kommuner etableret indsamlingsordninger, hvor affald af elektrisk og elektronisk udstyr gratis kan afleveres af borgerne på genbrugsstationer eller andre indsamlingssteder eller hentes direkte fra husholdningerne. Nærmere information skal indhentes hos kommunens tekniske forvaltning.

Læs denne betjeningsvejledning grundigt før du bruger din mikrobølgeovn og følg den nøje.

Hvis du følger anvisningerne, vil du få glæde af din ovn i mange år.

GEM DISSE INSTRUKTIONER OMHYGGELIGT

FORHOLDSREGLER FOR AT UNDGÅ MULIG EKSPONERING AF FOR MEGET MIKROBØLGE-ENERGI

- A Forsøg ikke at betjene ovnen med åben dør, da dette kan resultere i skadelig udsættelse for mikrobølgeenergi. Det er vigtigt ikke at ødelægge eller manipulere sikkerhedslåsene.
- B Placer ikke nogen ting mellem ovnens forside og døren, og lad ikke snavs eller rester af rengøringsmiddel ophobe sig ved de forseglende overflader.
- C **ADVARSEL:** Hvis døren eller dørens forsegling er beskadiget, må ovnen må ikke benyttes, før den er blevet repareret af en kompetent person.

Hvis apparatet ikke er vedligeholdt og i god, rengjort tilstand, kan dets overflade forringes, hvilket kan påvirke apparatets levetid og føre til en farlig situation.

Specifikationer

Model:	MIG 2301
Nominal spænding:	230 V ~ 50 Hz
Nominal effekt (mikroovn):	1250W
Nominal udgangseffekt (mikroovn):	800W
Ovnkapacitet:	23 ltr.
Drejeskivens diameter:	Ø270 mm
Ydre mål:	485x405x293 mm
Nettovægt:	14 kg.
Nominal effekt (grill):	1000W

VIGTIGE SIKKERHEDSINSTRUKTIONER

ADVARSEL: For at reducere risikoen for brand, elektrisk stød, personskader eller udsættelse for overdreven mikrobølgeenergi ifm. brug af apparatet, skal du følge de grundlæggende sikkerhedsforanstaltninger nedenfor:

- 1 **ADVARSEL:** Væsker og andre fødevarer må ikke opvarmes i forseglede beholdere, da disse kan eksplodere.
- 2 **ADVARSEL:** Det er farligt for alle andre end en kompetent person, at udføre enhver type af service eller reparation, der indebærer fjernelse af et dæksel, der giver beskyttelse mod eksponering for mikrobølgeenergi.
- 3 Dette apparat kan bruges af børn i alderen fra 8 år og opefter samt personer med nedsatte fysiske, sensoriske eller mentale evner eller manglende erfaring og viden, såfremt de er under overvågning eller har modtaget instruktion om

sikker brug af apparatet og forstår de involverede risici. Børn må ikke lege med apparatet. Rengøring og vedligeholdelse må ikke udføres af børn, medmindre de er ældre end 8 år og under opsyn.

- 4 Hold apparatet og dens ledning utilgængelige for børn under 8 år.
- 5 Brug kun redskaber, der er egnet til brug i mikrobølgeovne.
- 6 Ovnens bør rengøres regelmæssigt og alle madaflejringer bør fjernes.
- 7 Læs og følg specifikt: "FORHOLDSREGLER FOR UNDGÅ MULIG EKSPONERING FOR OVERDREVEN MIKROBØLGE-ENERGI".
- 8 Når du opvarmer mad i plast- eller papircontainere, skal du holde øje med ovnen pga. muligheden for antænding.
- 9 Hvis der udsendes røg, skal du slukke apparatet, tage stikket ud og holde døren lukket for at kvæle enhver ild.
- 10 Opvarm ikke fødevarer længere end nødvendigt.
- 11 Brug ikke ovnrummet til opbevaringsformål. Opbevar ikke ting som brød, kager etc. i ovnen.
- 12 Fjern metallukkere og -håndtag fra papir- eller plastposer og -beholdere før du kommer dem i ovnen.
- 13 Installer eller placer kun denne ovn iht. installationsvejledningen.
- 14 Æg i skal og hele hårdkogte æg må ikke opvarmes i mikrobølgeovnen, da de kan eksplodere, - selv efter mikrobølgeovnens opvarmning er slut.
- 15 Dette apparat er beregnet til husholdningsbrug og til lignende formål som:
 - personalekøkkener i butikker, kontorer og andre arbejdsmiljøer;
 - kunder i hoteller, moteller og andre bolig-mæssige miljøer;
 - landbrug;
 - bed & breakfast-miljøer.
- 16 Hvis netledningen er beskadiget, skal den udskiftes af producenten, dennes serviceagent eller tilsvarende, sagkyndige personer for at undgå en fare.
- 17 Opbevar og benyt ikke apparatet udendørs.
- 18 Brug ikke denne ovn i nærheden af vand, i en fugtig kælder eller nær en swimmingpool.
- 19 Temperaturen på tilgængelige overflader kan være høj, mens apparatet er i drift. Overfladerne kan blive varme under brug. Hold ledningen væk fra varme overflader, og dæk ikke nogen af ovnens ventilationsåbninger.
- 20 Lad ikke ledningen hænge hen over kanten på bord eller disk.
- 21 Undladelse af holde ovnen i ren tilstand kan føre til forringelse af dens overflade, hvilket kan forringe apparatets levetid og evt. resultere i en farlig situation.
- 22 Indhold af sutteflasker og babymad skal omrøres eller -rystes og temperaturen skal kontrolleres før indtagelse for at undgå forbrændinger.
- 23 Mikrobølgeopvarmning af drikkevarer kan resultere i forsinket opkogning. Derfor skal der udvises forsigtighed ifm. håndtering af beholdere.

- 24 Apparatet er ikke beregnet til brug af personer (herunder børn) med nedsatte fysiske, sensoriske eller mentale evner, eller manglende erfaring og viden, medmindre de er under opsyn eller har modtaget instruktion om anvendelsen af apparatet af en person, der er ansvarlig for deres sikkerhed.
- 25 Børn bør overvåges for at sikre, at de ikke leger med apparatet.
- 26 Apparaterne er ikke beregnet til brug vha. en ekstern timer eller et separat fjernbetjeningsystem.
- 27 Tilgængelige dele kan blive varme under brug. Små børn bør holdes væk.
- 28 Damprenser må ikke benyttes.
- 29 Apparatet bliver varmt under brug. Der bør udvises forsigtighed ift. at undgå berøre varmeelementerne i ovnen.
- 30 Brug kun den temperatursonde, der er anbefalet til denne ovn. (Til ovne, der er forsynet med mulighed for at bruge en temperatursonde.)
- 31 ADVARSEL: Apparatet og dets tilgængelige dele bliver varme under brug. Forsigtighed bør udvises ift. at undgå at berøre varmeelementer. Børn under 8 år skal holdes væk fra apparatet, medmindre de overvåges løbende.
- 32 Mikrobølgeovnen skal benyttes med pyntedøren åben. (Til ovne med pyntelåge.)
- 33 Apparatets bagside skal placeres mod en væg.
- 34 Mikrobølgeovnen må ikke placeres i et skab.
- 35 Mikrobølgeovnen er beregnet til opvarmning af mad og drikkevarer. Tørring af mad eller tøj og opvarmning af varmepuder, tøfler, svampe, fugtige klud og lignende kan medføre risiko for skader, antænding eller brand.

LÆS OMHYGGELIGT OG BEHOLD TIL FREMTIDIG REFERENCE

For at reducere risikoen for personskade, skal der benyttes installation med jordforbindelse

FARE

Risiko for elektrisk stød!

- Berøring af visse interne komponenter kan forårsage alvorlig personskade eller død. Adskil ikke dette apparat.
- Forkert brug af jord kan resultere i elektrisk stød. Tilslut ikke en stikkontakt før end apparatet er korrekt installeret og jordet.
- Dette apparat skal være jordforbundet. I tilfælde af en elektrisk kortslutning. Jordforbindelse reducerer risikoen for elektrisk stød ved at levere afledning af elektrisk strøm.
- Dette apparat er udstyret med en ledning med jordforbindelse og et jordforbindelsesstik. Stikket skal sættes i en stikkontakt, der er installeret korrekt og jordet.

Konsulter en kvalificeret elektriker eller reparatør såfremt instruktionerne om jordforbindelse ikke er helt forstået eller der eksisterer tvivl om hvorvidt apparatet er jordet. Hvis det er nødvendigt at bruge en forlængerledning, brug da maksimalt 3 meter forlængerledning.

- En kort netledning medfølger for at reducere risikoen for at blive viklet ind i - eller snuble over en længere ledning.

- Hvis der benyttes en forlængerledning:
- Klassificeringen af netledningen eller forlængerledningen skal være mindst lige så god som den elektriske klassificering af apparatet.
- Forlængerledningen skal være en 3-faset ledning med jordforbindelse.
- Forlængerledningen skal placeres således, at den ikke vil hænge over bord eller disk, hvor den kan blive trukket i af børn eller snublet over ved et uheld.

Rengøring

Sørg for at frakoble apparatet fra strømforsyningen.

- 1 Rengør ovnrømmet efter brug vha. let fugtig klud.
- 2 Rengør tilbehør på normal vis i sæbevand.
- 3 Dørkarmen og forseglings tilstødende dele skal rengøres omhyggeligt med en fugtig klud når de er snavsede.
- 4 Brug ikke groft slibende rengøringsmidler eller skarpe metalskrabere til at rense ovnens dørglas, da dette kan ridse overfladen, hvilket kan medføre brud på glasset.
- 5 Rengøringstip --- For let rengøring af ovnrømmets vægge, der berøres af tilberedt mad: Placer en halv citron i en skål, tilføj 300ml (1/3 liter) vand og opvarm på 100% mikrobølgeeffekt i 10 minutter. Tør ovnen af vha. en blød, tør klud.

KØKKENREDSKABER

FORSIGTIG Fare for personskade

Det er farligt for alle andre end en kompetent person at udføre enhver type service eller reparation, der indebærer fjernelse af et dæksel, der giver beskyttelse mod eksponering af mikrobølgeenergi.

Se vejledningen på "Materialer du må eller ikke må bruge i mikrobølgeovnen." Der kan være visse ikke-metalliske redskaber, som ikke er sikre i en mikrobølgeovn. Hvis du er i tvivl, kan du teste det pågældende køkkenredskab vha. nedenstående fremgangsmåde.

Test af køkkenredskaber:

- 1 Fyld en mikrobølgeovn-sikker beholder med 1 kop koldt vand (250ml) og placer det pågældende redskab i vandet.
- 2 Opvarm på maksimal effekt i 1 minut.
- 3 Føl forsigtigt på køkkenredskabet. Hvis det tomme køkkenredskab er varmt, så brug det ikke til madlavning i mikroovn.
- 4 Overstig ikke 1 minuts opvarmningstid.

Materialer du kan bruge i mikrobølgeovn

Aluminiumsfolie

Kun til dække. Små glatte stykker kan bruges til at dække tynde dele af kød eller fjerkræ til undgå overtilberedning. Gnister kan opstå, hvis folien er for tæt på ovnens vægge. Folien skal være mindst 2,5 cm fra ovnens vægge.

Bruningsfad

Følg fabrikantens anvisninger. Bunden af bruningsfadet skal være mindst 5 mm over drejeskiven. Forkert brug kan ødelægge drejeskiven.

Service

Kun mikrobølgeovn-sikkert. Følg producentens anvisninger. Brug ikke revnet eller skåret service.

Glaskrucker

Fjern altid låget. Bruges kun til at opvarme mad til det er lunt. De fleste glas er ikke varmeresistente og kan gå i stykker.

Glasprodukter

Kun varmebestandige glasprodukter uden metalliske lukkemekanismer. Brug revnede eller skårede produkter.

Ovn madlavning

Følg producentens anvisninger. Luk ikke med metalbånd. Lav revner i poser så dampen kan slippe ud.

Pap-service

Bruges kun til kortvarig madlavning/opvarmning. Efterlad ikke ovnen uden opsyn under madlavning.

Papirservietter

Bruges til at dække mad under genopvarmning for at absorbere fedt. Brug kun under overvågning og til kortvarig tilberedning.

Pergamentpapir

Bruges som dække for at undgå sprøjt eller til omvikling ved dampning.

Plast

Kun mikrobølgeovn-sikker. Følg producentens anvisninger. Skal være mærket "Mikrobølgeovnsikker". Nogle plastbeholdere blødgøres, efterhånden som maden inden i bliver varm. "Kogeposer" og stramt lukkede plastikposer skal snittes, gennemhulles eller ventileres som vist på pakken.

Plastfolie

Kun mikrobølgeovn-sikker. Bruges til at dække mad med under tilberedning for at bevare fugten. Tillad ikke at plastikfolien rører maden.

Termometre

Kun mikrobølgeovn-sikre termometre (kød- og sliktermometre).

Vokspapir

Bruges som dække for at undgå sprøjt og til at fastholde fugtighed.

Materialer, der skal undgås i mikrobølgeovn

Alu-bakker

Kan forårsage gnistdannelse. Kom mad i en mikrobølgeovn-sikker skål.

Madkarton med metalhåndtag

Kan forårsage gnistdannelse. Kom mad i en mikrobølgeovn-sikker skål.

Metal/metalpyntede redskaber

Metal skærmer mad fra mikrobølger. Metalpynt kan forårsage gnistdannelse.

Metalridere

Kan forårsage gnistdannelse og brand i ovnen.

Papirposer

Kan forårsage brand i ovnen.

Skumplast

Skumplast kan smelte eller forurene flydende indhold når det udsættes for høje temperaturer.

Træ

Træ tørrer ud, når det bruges i mikrobølgeovnen og kan revne eller knække.

OPSÆTNING AF DIN OVN

Navne på ovnens dele og tilbehør

Fjern ovnen og alle materialer fra kartonen og ovnrummet.

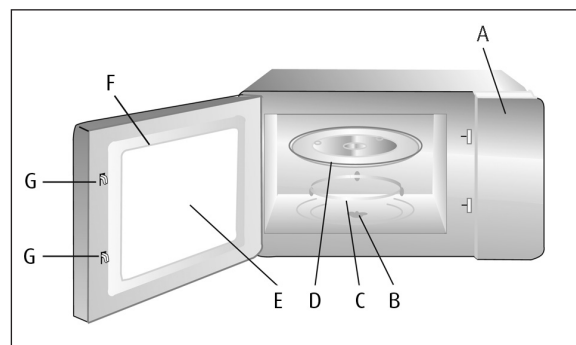

Din ovn leveres med følgende tilbehør:

- A) Kontrolpanel
- B) Drejeskiveaksel
- C) Drejeskive samlering
- D) Glasfad
- E) Observationsvindue
- F) Dørmontering
- G) Sikkerhedsafflåsningssystem

Drejeskive og løbering

- A Anbring aldrig glasfadet omvendt. Glasfadet bør aldrig blokeres.
- B Både glasfad og løbering skal anvendes under tilberedning.
- C Alle fødevarer og -beholdere skal altid placeres på glasfadet under tilberedning.

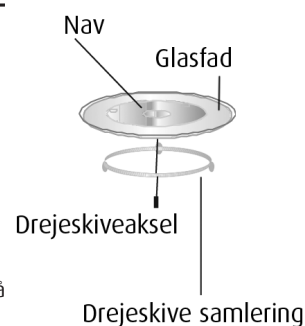

- D Kontakt dit nærmeste autoriserede servicecenter, hvis glasfad eller løbering revner eller knuses.

Køkkenbords-installation

Fjern al emballage og tilbehør.

Undersøge ovnen for enhver skade som fx buler eller defekt dør. Installer den ikke hvis ovnen er beskadiget.

Kabinet:

Fjerne al beskyttende film fra mikrobølgeovnkabinettets overflade.

Fjern ikke det lysebrune Mica-cover, der er monteret i ovenrummet for at beskytte magnetronen.

Installation

- Vælg en plan overflade med tilstrækkelig fri plads til indsugning og/eller aftrækskanaler.
- Mindste installationshøjde er 85cm.
- Bagsiden af apparatet skal anbringes mod en væg.
Sørg for en minimumsfrihøjde på 30cm over ovnen. Der kræves en minimumsfrihøjde på 20 cm mellem ovnen og alle tilstødende vægge. v
- Fjern ikke benene fra bunden af ovnen.
- Blokering af ovenns luftindtag og -aftræk kan beskadige ovnen.
- Placer ovnen så langt væk fra radio og TV som muligt. Brug af mikrobølgeovnen kan forårsage interferens i din radio- eller TV-modtagelse.
- Tilslut din ovn til en standard husholdnings-stikkontakt. Sørg for at spænding og frekvens er identisk med spænding og frekvens på typeskiltet.

Bemærk: Installer ikke ovnen over en kogeplade eller andre varmeproducerende apparater. Dette kan beskadige ovnen og gøre garantien ugyldig.

Tilberedning i mikroovn

Indstilling af ur

Når der er strøm til mikroovnen, viser displayet "0:00", ringemekanismen ringer én gang.

- 1 Tryk på "Clock/Pre-set", timetallene blinker, og indikatoren for uret begynder at lyse.
- 2 Drej på vælgeren for at indstille timetallene, inputtiden bør være inden for 0-23.
- 3 Tryk på "Clock/Pre-set", minuttallet begynder at blinke.
- 4 Drej på vælgeren for at justere minuttallene, inputtiden bør være inden for 0-59.
- 5 Tryk på "Clock/Pre-set" for at afslutte indstilling af uret. Indikatoren for uret går ud, ":" begynder at blinke, og tiden begynder at lyse.

Tilberedning af mad

Tryk på "Micro./grill/Combi" én gang, "P100" begynder at blinke. Drej på vælgeren for at vælge funktion du gerne vil. Tryk for at bekræfte og derpå "Micro./grill/Combi" og drej vælgeren for at vælge tilberedningstid. Tryk på "Start/Express Cook" for at begynde at tilberede.

Eksempel: Hvis du bruger mikroovnen på 80 % effekt til at tilberede i 20 minutter, kan du bruge ovnen som følger:

- 1 Tryk på "Micro./grill/Combi" én gang, skærmen viser "P100".
- 2 Drej på vælgeren for at indstille til 80 % mikroeffekt, indtil ovnen viser "P 80".
- 3 Tryk på "Micro./grill/Combi" for at bekræfte, skærmen viser "P 80".
- 4 Drej på vælgeren for at indstille tilberedningstiden, indtil ovnen viser "20:00".
- 5 Tryk på "Start/Express Cook" for at begynde tilberedningen, eller tryk på "Stop/Clear" for at annullere indstillingerne.

BEMÆRK: Trinindstillingerne for indstillingen af indkodningskontakten er som følger:

0 - 1 min: 5 sekunder
1 - 5 min: 10 sekunder
5 - 10 min: 30 sekunder
10 - 30 min: 1 minut
30 - 95 min: 5 minutter

Bestil	Display	Mikroeffekt	Grill effekt
1	P100	100%	
2	P80	80%	
3	P50	50%	
4	P30	30%	
5	P10	10%	
6	G	0%	100%
7	C-1	55%	45%
8	C-2	36%	64%

Bemærk: Hvis halvdelen af grilltiden går, sættes ovnen på pause og ringer to gange, hvilket er normalt.

Men for at grille maden bedre, bør du dreje mad over, lukke lågen og derefter trykke på "Start/Express Cook" for at fortsætte tilberedningen. Hvis der ikke er noget brug kører ovnen automatisk og ringer én gang.

Forhåndsindstillet program

- 1 Indstil først uret. (Se anvisningerne til indstilling af uret.)
- 2 Angiv tilberedelsesprogram. Der kan højst indstilles tre trin. Optøning bør altid være første trin.
- 3 Tryk på "Clock/Pre-set", timetallene blinker, og indikatoren for uret begynder at lyse.
- 4 Drej på vælgeren for at indstille timetallene, inputtiden bør være inden for 0-23.

- Tryk på **"Clock/Pre-set"**, minuttallet begynder at blinke.
- Drej på vælgeren for at justere minuttallene, inputtiden bør være inden for 0-59.
- Tryk på **"Clock/Pre-set"** for at afslutte indstillingen. Indikatoren for uret begynder at blinke. Hvis lågen er lukket, ringes der to gange, når tiden er der, derpå påbegyndes tilberedningen automatisk, og indikatoren for uret går ud.

Start/lynstart

Når ovnen er i ventetilstand, skal du trykke på **"Start/Express Cook"** for at begynde at tilberede manden med fuld effekt i 1 minut. Hvert tryk øger tiden med 1 minut. Den maksimale tilberedelsestid er 95 minutter.

Optøning efter W.T.

- Tryk på **"Weight/defrost"**-knappen. Skærmen viser **"dEF1"**, "Microwave" og "Defrost" begynder at lyse.
- Drej på vælgeren for at vælge madens vægt, **"G"** begynder at lyse. Vægten er fra 100 g til 2000 g.
- Tryk på **"Start/Express Cook"** for at starte optøning. "Microwave" og "Defrost" begynder at lyse.

Optøning efter tid

- Tryk på **"Time/Defrost"**-knappen. Skærmen viser **"dEF2"**. Microwave" og "Defrost" begynder at lyse.
- Drej på vælgeren for at vælge tilberedelsestid. Den maksimale tid er 95 minutter.
- Tryk på **"Start/Express Cook"** for at starte optøning. "Microwave" og "Defrost" begynder at lyse.

Spørgfunktion

- I tilberedning i én fase skal du trykke på **"Micro./grill/combi"**, den nuværende mikroovnseffekt vises i fire sekunder. Efter fire sekunder vender ovnen tilbage til den tidligere tilstand;
- Tryk på **"CLOCK/PRE-SET"** ved forudindstilling for at se tiden for forsinket start på tilberedning. Den forudindstillede tid blinker i fire sekunder, hvorefter ovnen viser klokkeslættet igen.
- Tryk på **"CLOCK/PRE-SET"** under tilberedning for at se den nuværende tid. Den vises i fire sekunder.

Tilberedning med flere valg

Der kan højst foretages tre valg for tilberedning. I tilberedning med flere valg, hvis en er optøning, placeres optøning først automatisk.

Eksempel: Hvis du vil bruge "20 minutter på 80 % mikroovnseffekt + 5 minutter på 50 % mikroovnseffekt" til tilberedning.

- Tryk på **"Micro./grill/combi"** én gang, skærmen viser **"P100"**.

- Drej på vælgeren for at indstille til 80 % mikroeffekt, indtil ovnen viser **"P 80"**.
- Tryk på **"Micro./grill/combi"** for at bekræfte, skærmen viser **"P 80"**.
- Drej på vælgeren for at justere tilberedningstiden, indtil ovnen viser **"20:00"**.
- Tryk på **"Micro./grill/combi"** én gang, skærmen viser **"P100"**.
- Drej på vælgeren for at indstille til 50 % mikroeffekt, indtil ovnen viser **"P 50"**.
- Tryk på **"Micro./grill/combi"** for at bekræfte, skærmen viser **"P 50"**.
- Drej på vælgeren for at justere tilberedningstiden, indtil ovnen viser **"5:00"**.
- Tryk på **"Start/Express Cook"** for at begynde tilberedningen, eller tryk på **"Stop/Clear"**.

Automatisk menu

- Tryk på **"Auto Menu"** én gang, ovnen viser **"A-1"**, "Microwave" og "Defrost" begynder at lyse.
- Drej på vælgeren for at vælge den ønskede funktion.
- Tryk på **"Auto Menu"**-knappen for at bekræfte.
- Drej på vælgeren for at vælge vægt for fisken. **"G"** eller **"ML"** begynder at lyse.
- Tryk på **"Start/Express Cook"** for at starte. **"G"** eller **"ML"** slukkes, "Microwave" og "Defrost" begynder at lyse.

Låsefunktion for børn

Lås: Tryk på **"Stop/Clear"** i tre sekunder i ventetilstand, hvorefter der lyder et langt bip, som angiver, at den nu er låst for børn.

Afslut låsetilstand: I låst tilstand skal du trykke på **"Stop/Clear"** i tre sekunder, hvorefter der lyder et langt bip, som angiver, at der er låst op.

Auto Menu

Menu	Valg	Wægt	Display
A1 Auto genopvarming	1	200g	200g
		400g	400g
		600g	600g
A2 Grøntsager	2	200g	200g
		300g	300g
		400g	400g
A3 Fisk	3	250g	250g
		350g	350g
		450g	450g

A4 Kød	4	250g	250g
		350g	350g
		450g	450g
A5 Pasta	5	50g	50g
		100g	100g
A6 Kartoffler	6	200g	200g
		400g	400g
		600g	600g
A7 Pizza	7	200g	200g
		400g	400g
A8 Suppe	8	200 ml	200 ml
		400 ml	400 ml

Fejlfinding

Normalt

Mikrobølgeovn forstyrrer tv-signal

Radio og tv-signal kan forstyrres, når mikrobølgeovnen er i drift. Det er lig forstyrrelsen fra små el-apparater som røremaskine, støvsuger og elektrisk ventilator. Det er normalt.

Svagt lys i ovnen

Ved madlavning i mikrobølgeovn ved lav styrke kan ovnens lys blive svagt. Det er normalt.

Der ophobes damp på lågen, varm luft ud af ventilatorerne

Når der tilberedes, kan der komme damp ud af maden. Det meste vil komme ud gennem ventilatorerne. Men noget kan ophobes på kolde steder så som en ovndør. Det er normalt.

Ovnen går i gang ved uheld uden mad

Det er forbudt at bruge enheden uden mad. Det er meget farligt.

Problem	Mulig årsag	Løsning
Ovnen kan ikke startes	Ledningen sidder løst	Tag stikket ud. Sæt det i igen efter 10 sekunder
	Sikringen er gået eller HPFI-relæet er slået fra	Udskift sikringen eller nulstil relæet (kan repareres af vores firmas professionelle medarbejdere)
	Problemer med stikkontakten	Test stikkontakten med andre elektriske apparater
Ovn bliver ikke varm	Dør ikke er lukket ordentligt	Luk døren korrekt
Glasdrejeskiven støjer når mikrobølgeovnen kører.	Snavs på løberulsen og/eller i ovnens bund	Se "vedligeholdelse af mikrobølgeovn" om rengøring af beskidte dele.

Instruction Manual

Read these instructions carefully before using your microwave oven, and keep it carefully.

If you follow the instructions, your oven will provide you with many years of good service.

SAVE THESE INSTRUCTIONS CAREFULLY

PRECAUTIONS TO AVOID POSSIBLE EXPOSURE TO EXCESSIVE MICROWAVE ENERGY

- 1 Do not attempt to operate this oven with the door open since this can result in harmful exposure to microwave energy. It is important not to break or tamper with the safety interlocks.
- 2 Do not place any object between the oven front face and the door or allow soil or cleaner residue to accumulate on sealing surfaces.
- 3 **WARNING:** If the door or door seals are damaged, the oven must not be operated until it has been repaired by a competent person.

ADDENDUM

If the apparatus is not maintained in a good state of cleanliness, its surface could be degraded and affect the lifespan of the apparatus and lead to a dangerous situation.

Specifications

Model:	MIG 2301
Rated Voltage:	230V~50Hz
Rated Input Power(Microwave):	1250W
Rated Output Power(Microwave):	800W
Oven Capacity:	23 L
Turntable Diameter:	Ø270mm
External Dimensions:	485x405x293mm
Net Weight:	14 kg
Rated Input Power(Grill):	1000W

Important safety instructions

Warning:

To reduce the risk of fire, electric shock, injury to persons or exposure to excessive microwave oven energy when using your appliance, follow basic precautions, including the following:

- 1 **WARNING:** Liquids and other foods must not be heated in sealed containers since they are liable to explode.
- 2 **WARNING:** It is hazardous for anyone other than a competent person to carry out any service or repair

operation that involves the removal of a cover which gives protection against exposure to microwave energy.

- 3 This appliance can be used by children aged from 8 years and above and persons with reduced physical, sensory or mental capabilities or lack of experience and knowledge if they have been given supervision or instruction concerning use of the appliance in a safe way and understand the hazards involved. Children shall not play with the appliance. Cleaning and user maintenance shall not be made by children unless they are older than 8 and supervised.
- 4 Keep the appliance and its cord out of reach of children less than 8 years.
- 5 Only use utensils that are suitable for use in microwave
- 6 The oven should be cleaned regularly and any food deposits should be removed.
- 7 Read and follow the specific: "PRECAUTIONS TO AVOID POSSIBLE EXPOSURE TO EXCESSIVE MICROWAVE ENERGY".
- 8 When heating food in plastic or paper containers, ovens.
- 9 If smoke is emitted, switch off or unplug the appliance and keep the door closed in order to stifle any flames.
- 10 Do not overcook food.
- 11 Do not use the oven cavity for storage purposes. Do not store items, such as bread, cookies, etc. inside the oven.
- 12 Remove wire twist-ties and metal handles from paper or plastic containers/bags before placing them in the oven.
- 13 Install or locate this oven only in accordance with the installation instructions provided.
- 14 Eggs in the shell and whole hard-boiled eggs should not be heated in microwave ovens since they may explode, even after microwave heating has ended.
- 15 This appliance is intended to be used in household and similar applications such as:
 - staff kitchen areas in shops, offices and other working environments;
 - by clients in hotels, motels and other residential type environments;
 - farm houses;
 - bed and breakfast type environments.
- 16 If the supply cord is damaged, it must be replaced by the manufacturer, its service agent or similarly qualified persons in order to avoid a hazard.
- 17 Do not store or use this appliance outdoors.
- 18 Do not use this oven near water, in a wet basement or near a swimming pool.
- 19 The temperature of accessible surfaces may be high when the appliance is operating. The surfaces are liable to get hot during use. Keep cord away from heated or keep an eye on the oven due to the possibility of ignition.
- 20 Do not let cord hang over edge of table or counter.
- 21 Failure to maintain the oven in a clean condition could lead to deterioration of the surface that could adversely affect the life of the appliance and possibly result in a hazardous situation.

- 22 The contents of feeding bottles and baby food jars shall be stirred or shaken and the temperature checked before consumption, in order to avoid burns.
- 23 Microwave heating of beverages can result in delayed eruptive boiling, therefore care must be taken when handling the container.
- 24. The appliance is not intended for use by persons (including children) with reduced physical, sensory or mental capabilities, or lack of experience and knowledge, unless they have been given supervision or instruction concerning use of the appliance by a person responsible for their safety.
- 25 Children should be supervised to ensure that they do not play with the appliance.
- 26 The appliances are not intended to be operated by means of an external timer or separate remote-control system.
- 27 Accessible parts may become hot during use. Young children should be kept away.
- 28 Steam cleaner is not to be used.
- 29 During use the appliance becomes hot. Care should be taken to avoid touching heating elements inside the oven.
- 30 Only use the temperature probe recommended for this oven. (for ovens provided with a facility to use a temperature-sensing probe.)
- 31 **WARNING:** The appliance and its accessible parts become hot during use. Care should be taken to avoid touching heating elements. Children less than 8 years of age shall be kept away unless continuously supervised.
- 32 The microwave oven must be operated with the decorative door open. (for ovens with a decorative door.)
- 33 The rear surface of appliance shall be placed against a wall.
- 34 The microwave oven must not be placed in a cabinet.
- 35 The microwave oven is intended for heating food and beverages. Drying of food or clothing and heating of warming pads, slippers, sponges, damp cloth and similar may lead to risk of injury, ignition or fire.

READ CAREFULLY AND KEEP FOR FUTURE REFERENCE

To Reduce the Risk of Injury to Persons

Grounding Installation

DANGER

Electric Shock Hazard - Touching some of the internal components can cause serious personal injury or death. Do not disassemble this appliance.

WARNING

Electric Shock Hazard - Improper use of the grounding can result in electric shock.

Do not plug into an outlet until appliance is properly installed and grounded.

This appliance must be grounded. In the event of an electrical short circuit, grounding reduces the risk of electric shock by providing an escape wire for the electric current.

This appliance is equipped with a cord having a grounding wire with a grounding plug. The plug must be plugged into an outlet that is properly installed and grounded.

Consult a qualified electrician or serviceman if the grounding instructions are not completely understood or if doubt exists as to whether the appliance is properly grounded.

If it is necessary to use an extension cord, use only a 3-wire

- 1 A short power-supply cord is provided to reduce the risks resulting from becoming entangled in or tripping over a longer cord.
- 2 If a long cord set or extension cord is used:

The marked electrical rating of the cord set or extension cord should be at least as great as the electrical rating of the appliance.

The extension cord must be a grounding-type 3-wire cord.

The long cord should be arranged so that it will not drape over the counter top or tabletop where it can be pulled on by children or tripped over unintentionally.

CLEANING

Be sure to unplug the appliance from the power supply.

- 1 Clean the cavity of the oven after using with a slightly damp cloth.
- 2 Clean the accessories in the usual way in soapy water.
- 3 The door frame and seal and neighbouring parts must be cleaned carefully with a damp cloth when they are dirty.
- 4 Do not use harsh abrasive cleaners or sharp metal scrapers to clean the oven door glass since they can scratch the surface, which may result in shattering of the glass.
- 5 Cleaning Tip: For easier cleaning of the cavity walls that the food cooked can touch: Place half a lemon in a bowl, add 300ml (1/2 pint) water and heat on 100% microwave power for 10 minutes. Wipe the oven clean using a soft, dry cloth.

UTENSILS CAUTION

Personal Injury Hazard

It is hazardous for anyone other than a competent person to carry out any service or repair operation that involves the removal of a cover which gives protection against exposure to microwave energy.

See the instructions on "Materials you can use in microwave oven or to be avoided in microwave oven."

There may be certain non-metallic utensils that are not safe to use for microwaving. If in doubt, you can test the utensil in question following the procedure below.

Utensil Test:

- 1 Fill a microwave-safe container with 1 cup of cold water (250ml) along with the utensil in question.
- 2 Cook on maximum power for 1 minute.
- 3 Carefully feel the utensil. If the empty utensil is warm, do not use it for microwave cooking.
- 4 Do not exceed 1 minute cooking time.

Materials you can use in microwave oven**Aluminum foil**

Shielding only. Small smooth pieces can be used to cover thin parts of meat or poultry to prevent overcooking. Arcing can occur if foil is too close to oven walls. The foil should be at least 1 inch (2.5cm) away from oven walls.

Browning dish

Follow manufacturer's instructions. The bottom of browning dish must be at least 3/16 inch (5mm) above the turntable. Incorrect usage may cause the turntable to break.

Dinnerware

Microwave-safe only. Follow manufacturer's instructions. Do not use cracked or chipped dishes.

Glass jars

Always remove lid. Use only to heat food until just warm. Most glass jars are not heat resistant and may break.

Glassware

Heat-resistant oven glassware only. Make sure there is no metallic trim. Do not use cracked or chipped dishes.

Oven cooking bags

Follow manufacturer's instructions. Do not close with metal tie. Make slits to allow steam to escape.

Paper plates and cups

Use for short-term cooking/warming only. Do not leave oven unattended while cooking.

Paper towels

Use to cover food for reheating and absorbing fat. Use with supervision for a short-term cooking only.

Parchment paper

Use as a cover to prevent splattering or a wrap for steaming.

Plastic

Microwave-safe only. Follow the manufacturer's instructions. Should be labeled "Microwave Safe". Some plastic containers soften, as the food inside gets hot. "Boiling bags" and tightly closed plastic bags should be slit, pierced or vented as directed by package.

Plastic wrap

Microwave-safe only. Use to cover food during cooking to retain moisture. Do not allow plastic wrap to touch food.

Thermometers

Microwave-safe only (meat and candy thermometers).

Wax paper

Use as a cover to prevent splattering and retain moisture.

Materials to be avoided in microwave oven**Aluminum tray**

May cause arcing. Transfer food into microwave-safe dish.

Food carton with metal handle

May cause arcing. Transfer food into microwave-safe dish.

Metal or metaltrimmed utensils

Metal shields the food from microwave energy. Metal trim may cause arcing.

Metal twist ties

May cause arcing and could cause a fire in the oven.

Paper bags

May cause a fire in the oven.

Plastic foam

May melt or contaminate the liquid inside when exposed to high temperature.

Wood

Will dry out when used in the microwave oven and may split or crack.

SETTING UP YOUR OVEN**Names of Oven Parts and Accessories**

Remove the oven and all materials from the carton and oven cavity.

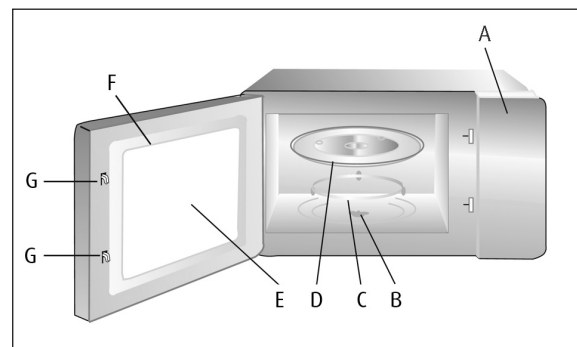
**Your oven comes with the following accessories:**

- A) Control panel
- B) Turntable shaft
- C) Turntable ring assembly
- D) Glass tray
- E) Observation window
- F) Door assembly
- G) Safety interlock system

Turntable Installation

- A Never place the glass tray upside down. The glass tray should never be restricted.
- B Both glass tray and turntable ring assembly must always be used during cooking.
- C All food and containers of food are always placed on the glass tray for cooking.
- D If glass tray or turntable ring assembly cracks or breaks, contact your nearest authorized service center.

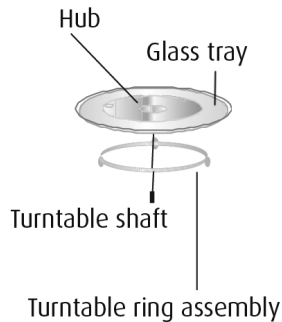

- 5 Place the oven as far away from radios and TV as possible. Operation of microwave oven may cause interference to your radio or TV reception.

Plug your oven into a standard household outlet.

Be sure the voltage and the frequency is the same as the voltage and the frequency on the rating label.

WARNING: Do not install oven over a range cooktop or other heat-producing appliance. If installed near or over a heat source, the oven could be damaged and the warranty would be void.

The accessible surface may be hot during operation.

Countertop Installation

Remove all packing material and accessories.

Examine the oven for any damage such as dents or broken door. Do not install if oven is damaged.

Cabinet:

Remove any protective film found on the microwave oven cabinet surface.

Do not remove the light brown Mica cover that is attached to the oven cavity to protect the magnetron.

Installation

- Select a level surface that provide enough open space for the intake and/or outlet vents.
- The minimum installation height is 85cm.
- The rear surface of appliance shall be placed against a wall.
Leave a minimum clearance of 30cm above the oven, a minimum clearance of 20cm is required between the oven and any adjacent walls.
- Do not remove the legs from the bottom of the oven.
- Blocking the intake and/or outlet openings can damage the oven.

Installation

- 1 Select a level surface that provide enough open space for the intake and/or outlet vents.
The minimum installation height is 85cm.
The rear surface of appliance shall be placed against a wall.
Leave a minimum clearance of 30cm above the oven, a minimum clearance of 20cm is required between the oven and any adjacent walls.
- 3 Do not remove the legs from the bottom of the oven.
- 4 Blocking the intake and/or outlet openings can damage the oven.

OPERATION INSTRUCTION

Clock Setting

When the microwave oven is electrified, the screen will display "0:00", buzzer will ring once.

- 1 Press "CLOCK/PRE-SET", the hour figures will flash, and the indicator for clock will light.
- 2 Turn the selector to adjust the hour figures, the input time should be within 0-23.
- 3 Press "CLOCK/PRE-SET", the minute figures will flash.
- 4 Turn the selector to adjust the minute figures, the input time should be within 0--59.
- 5 Press "CLOCK/PRE-SET" to finish clock setting. The indicator for clock will go out, ":" will flash, and the time will light.

Cooking food

Press "Micro./Grill/Combi." once, "P100" will flash. Turn the selector to select the function you want. Press "Micro./Grill/Combi." and turn the selector to select the cooking time. Press "Start/Express Cook" to start cooking.

Example: If you want to use 80% microwave power to cook for 20 minutes, you can operate the oven as the following steps:

- 1 Press "Micro./Grill/Combi." once, the screen display "P100".
- 2 Turn the selector to adjust 80% microwave power until the oven displays "P 80".
- 3 Press "Micro./Grill/Combi." to confirm, the screen displays "P 80".
- 4 Turn the selector to adjust the cooking time until the oven display "20:00".
- 5 Press "Start/Express Cook" to start cooking or press "Stop/clear" to cancel the settings.

Note: the step quantities for the adjustment time of the coding switch are as follow:

- 0 to 1 min: 5 seconds
- 1 to 5 min: 10 seconds
- 5 to 10 min: 30 seconds
- 10 to 30 min: 1 minute
- 30 to 95 min: 5 minutes

Order	Display	Micro-power	Grill power
1	P100	100%	
2	P80	80%	
3	P50	50%	
4	P30	30%	
5	P10	10%	
6	G	0%	100%
7	C-1	55%	45%
8	C-2	36%	64%

Note: If half the grill time passes, the oven should pause and sound twice, and this is normal. But in order to have a better effect of grilling food, you should turn the food over, close the door, and then press **"Start/Express Cook"** to continue cooking.

If there is no operation, the oven will work automatically and sound once.

Program set in Advance

- 1 Set the clock first. (Consult the instruction of clock setting.)
- 2 Input the cooking program. Three stages can be set at most. Defrosting should always be set as the first stage.
- 3 Press **"CLOCK/PRE-SET"**, the hour figures will flash, and the clock indicator will light.
- 4 Turn the selector to adjust the hour figures, the input time should be within 0-23.
- 5 Press **"CLOCK/PRE-SET"**, the minute figures will flash.
- 6 Turn the selector to adjust the minute figures, the input time should be within 0-59.
- 7 Press **"Start/Express Cook"** to finish setting. The indicator for clock will flash. If the door is closed, buzzer will ring twice when the time arrives, then cooking will start automatically and the indicator for clock will go out.

Start/quick start

When the oven is in the waiting states, Press **"Start/Express Cook"** to start cooking food with full microwave power for 1 minute. Each press will increase one minute. The maximum cooking time is 95 minutes.

Defrost by W.T

- 1 Press **"Weight Defrost"** button. The screen will display **"dEF1"**, The indicators "Microwave" and "Defrost" will light.
- 2 Turn the selector to select the weight of food, **"G"** will light. The weight is from 100 grams to 2000 grams.
- 3 Press **"Start/Express Cook"** to start defrosting. The indicators "Microwave" and "Defrost" will light.

Defrost by time

- 1 Press **"Time Defrost"** button. The screen will display **"dEF2"**, The indicators "Microwave" and "Defrost" will light.
- 2 Turn the selector to select the cooking time. The MAX.time is 95 minutes.
- 3 Press **"Start/Express Cook"** to start defrosting . The indicators "Microwave" and "Defrost" will light.

Inquiring Function

- 1 In one stage cooking state, press **"Micro./Grill/Combi."**, the current microwave power will be displayed for 4 seconds. After 4 seconds, the oven will turn back to the former state;
- 2 In pre-set state, press **"CLOCK/PRE-SET"** to inquire the time for delay start cooking. The pre-set time will flash for 4 seconds, then the oven will turn back to the clock display.
- 3 During cooking state, press **"CLOCK/PRE-SET"** to check the current time. It will be displayed for 4 seconds.

Multi-section cooking

At most 3 sections can be set for cooking. In multi-section cooking, if one section is defrosting, then defrosting will be placed in the first section automatically.

Example: If you want to use "20 minutes of 80% microwave power + 5 minutes of 50% microwave power" to cook.

- 1 Press **"Micro./Grill/Combi."** once, the screen display **"P100"**.
- 2 Turn the selector to adjust 80% microwave power until the oven displays **"P 80"**.
- 3) Press **"Micro./Grill/Combi."** to confirm, the screen displays **"P 80"**.
- 4 Turn the selector to adjust the cooking time until the oven displays **"20:00"**.
- 5 Press **"Micro./Grill/Combi."** once, the screen display **"P100"**.
- 6 Turn the selector to adjust 50% microwave power until the oven displays **"P 50"**.
- 7 Press **"Micro./Grill/Combi."** to confirm, the screen displays **"P 50"**
- 8 Turn the selector to adjust the cooking time until the oven displays **"5:00"**.
- 9 Press **"Start/Express Cook"** to start cooking or press **"Stop/Clear"**

Auto Menu

- 1 Press **"Auto Menu"** once, the oven display **"A-1"**, The indicators "Microwave" and "Defrost" will light.
- 2 Turn the selector to select the function you want.
- 3 Press **"Auto Menu"** button to confirm.

- 4 Turn the selector to select weight of fish. "G" or "ML" will light.
- 5 Press "Start/Express Cook" to start. "G" or "ML" will go out, The indicators "Microwave" and "Defrost" will light.

Lock-out Function for Children

Lock: In waiting state, press "Stop/Clear" for 3 seconds, there will be a long beep denoting entering into the children-lock state.

Lock quitting: In locked state, press "Stop/Clear" for 3 seconds, there will be a long "beep" denoting that the lock is released.

Auto Menu

Menu	Order	Weight	Display
A1 Auto reheat	1	200g	200g
		400g	400g
		600g	600g
A2 Vegetable	2	200g	200g
		300g	300g
		400g	400g
A3 Fish	3	250g	250g
		350g	350g
		450g	450g
A4 Meat	4	250g	250g
		350g	350g
		450g	450g
A5 Pasta	5	50g	50g
		100g	100g
A6 Potato	6	200g	200g
		400g	400g
		600g	600g
A7 Soup	7	200g	200g
		400g	400g
A8 Soup	8	200 ml	200 ml
		400 ml	400 ml

Trouble shooting

Microwave oven interfering the TV reception

Radio and TV reception may be interfered when microwave oven operating. It is similar to the interference of small electrical appliances, like mixer, vacuum cleaner and electrical fan. It is normal.

Dim oven light

In low power microwave cooking oven light may become dim. It is normal.

Steam accumulating on door. Hot air out of vents.

In cooking, steam may come out of food. Most will get out from vents, but some may accumulate on cool places like the ovens door. It is normal.

Oven started accidentally with no food inside.

It is forbidden to run the unit without any food inside. It is very dangerous.

Trouble	Possible cause	Remedy
Oven can not be started	Power cord not plugged in tightly	Unplug. Then plug again after 10 sec.
	A fuse is blown or circuit breaker works	Replace the fuse or reset circuit breaker.
	Trouble with outlet	Test outlet with another appliance
Oven does not heat	Door not closed well	Close the door well
Glass turntable makes noise when microwave oven operates	Dirty roller rest at ovens bottom	Refer to maintenance of microwave to clean dirty parts

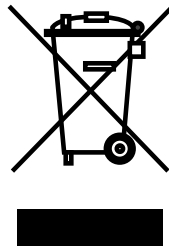

According to Waste of Electrical and Electronic Equipment

(WEEE) directive, WEEE should be separately collected and treated. If at any time in future you need to dispose of this product please do NOT dispose of this product with household waste. Please send this product to WEEE collecting points where available.