

SFO 3502 W

Brugermanual

User manual

Bedienungsanleitung

Bruksmanual

scandomestic

Læs denne brugsanvisning omhyggeligt!

Kære kunde!

- Læs denne brugsanvisning før du tager produktet i brug første gang. Det vil hjælpe dig med at bruge og vedligeholde det korrekt samt forlænge levetiden.
- Gem brugsanvisningen til senere brug, hvis det skulle blive nødvendigt og sørg for, at vejledningen følger, hvis produktet skifter ejermand.

Denne brugsanvisning indeholder sikkerhedsinstruktioner, betjeningsvejledninger, installationsinstruktioner og tips til problemløsning mm.

Før du ringer efter service:

- Gennemgå afsnittet om tips til problemløsning. Dette vil hjælpe dig med selv at løse nogle de mest almindelige problemer.
- Hvis du ikke selv kan løse problemerne, ring da efter hjælp fra professionelle teknikere.

Når De ringer op:

- Skal De angive apparatets fulde reference (model, type, serienummer). Disse oplysninger står på typeskiltet, der sidder på apparatet.
- Skal De opgive, hvor og hvilken forhandler produktet er købt hos, samt oplyse købsdatoen.

Uberettiget tilkaldelse af teknisk service:

Inden service tilkaldes, kontrolleres de fejlmuligheder, det er muligt selv at udbedre. Såfremt kravet om udbedring er uberettiget, påhviler det kunden selv at betale de omkostninger, der er forbundet med at have tilkaldt service.

Reklamationsfrist:

Reklamationsfrist omfatter udelukkende fabriksnye produkter indkøbt i Danmark. Reklamationsfristen er gyldig 24 mdr. fra købsdato, når der forevises kvittering, regning eller tilsvarende, hvoraf købsdatoen fremgår. Funktionsvigt på produkterne, der skyldes installationsmæssige forhold, dækkes ikke af reklamationsfristen. Reklamationsfristen indskrænker ikke købers rettigheder iflg. lovgivningen.

Reklamationsfristen omfatter ikke:

- Fejl eller skader opstået direkte eller indirekte som følge af overlast, fejlbetjening, misbrug, skødeløs behandling, mangelfuld vedligeholdelse, fejlagtig indbygning, opstilling og tilslutning, spændingsvariationer eller elektriske forstyrrelser eller ved reparation udført af andre end Scandomestic A/S autoriserede teknikere.
- Fejl eller skader opstået som følge af erhvervs-mæssig eller anden brug af produkter, der er beregnet til private husholdninger.
- Erstatning for eventuelle følgeskader, herunder skader på andre genstande, drifttab etc., medmindre andet er lovmæssigt fastlagt

Transportskader:

En transportskade, der konstateres ved forhandlerens levering hos kunden, er primært en sag mellem kunden og forhandleren. I tilfælde, hvor kunden selv har stået for transporten af produktet, påtager leverandøren sig ingen forpligtelser i forbindelse med evt. transportskade. Evt. transportskader skal anmeldes omgående og senest 24 timer efter, at varen er leveret. I modsat fald vil kundens krav kunne afvises.

Erhvervskøb:

Erhvervskøb er ethvert køb af produkter, der ikke skal bruges i en privat husholdning, men anvendes til erhverv eller erhvervsligende formål (restaurant, café, kantine etc.) eller bruges til udlejning eller anden anvendelse, der omfatter flere brugere. I forbindelse med erhvervskøb ydes ingen garanti, da dette produkt udelukkende er beregnet til almindelig husholdning.

Vigtigt!

Vær opmærksom på, at producenten, som følge af konstant udvikling og ajourføring af produktet, kan foretage ændringer uden forudgående varsel.

Bortskaffelse

Bortskaf produktets emballage korrekt.



I henhold til WEEE's direktiver må dette produkt ikke smides i skraldespanden. Det skal afleveres på en genbrugsstation. På den måde hjælper du med at beskytte miljøet.

ADVARSEL!

Emballagen kan være farlig for børn!

Plastdele er mærket med de internationale standardforkortelser:

PE - polyethylen, f.eks. indpakningsfolien

PS - polystyren, f.eks. polstringsmaterialet

PO M - polyoxymethylen, f.eks. plastclips

PP - polypropylen, f.eks. salttrågen

AB S - acrylonitril-butadien-styren, f.eks. kontrolpanelet.

Elektrisk og elektronisk udstyr (EEE) indeholder materialer, komponenter og stoffer, der kan være farlige og skadelige for menneskers sundhed og for miljøet, når affaldet af elektrisk og elektronisk udstyr (WEEE) ikke bortskaffes korrekt.

Produkter, der er mærket med nedenstående "overkrydsede skraldespand", er elektrisk og elektronisk udstyr. Den krydsede skraldespand symboliserer, at affald af elektrisk og elektronisk udstyr ikke må bortskaffes sammen med usorteret husholdningsaffald, men skal indsamles særskilt.

Til dette formål har alle kommuner etableret indsamlingsordninger, hvor affald af elektrisk og elektronisk udstyr gratis kan afleveres af borgerne på genbrugsstationer eller andre indsamlingssteder eller hentes direkte fra husholdningerne. Nærmere information skal indhentes hos kommunens tekniske forvaltning.

SIKKERHEDSINFORMATION

Advarsel

Når du bruger din opvaskemaskine, skal du følge nedenstående forholdsregler:

Installation og reparation kan kun udføres af en kvalificeret tekniker.

Dette apparat er beregnet til husholdningsbrug og lignende som:

- personalekøkkener i butikker, kontorer og andre arbejdsmiljøer;
- gårde;
- klienter på hoteller, moteller og andre boligområder;
- bed and breakfast-type miljøer;

Dette apparat kan bruges af børn i alderen fra 8 år og opefter og personer med nedsat fysisk, sensorisk eller mental kapacitet eller manglende erfaring og viden, hvis de har fået vejledning eller instruktion om brug af apparatet på en sikker måde og forstår involverede risici.

Børn må ikke lege med apparatet. Rengøring og vedligeholdelse må ikke foretages af børn uden opsyn. (For EN60335-1)

Dette apparat er ikke beregnet til brug af personer (herunder børn) med nedsat fysisk, sensorisk eller mental kapacitet eller manglende erfaring og viden, medmindre de har fået tilsyn eller instruktion vedrørende brug af apparatet af en person, der er ansvarlig for deres sikkerhed. (For IEC60335-1) Emballagemateriale kan være farligt for børn!

Dette apparat er kun til indendørs brug.

For at beskytte mod risikoen for elektrisk stød må du ikke nedsænke enheden, ledningen eller stikket i vand eller anden væske. Tag stikket ud, før rengøring og vedligeholdelse på apparatet. Brug en blød klud fugtet med mild sæbe, og brug derefter en tør klud til at tørre den igen.

Jordingsinstruktioner

Denne enhed skal være jordet. I tilfælde af en funktionsfejl eller nedbrud, reducerer jording risikoen for et elektrisk stød ved at give vej med mindst mulig modstand til den elektriske strøm. Dette apparat er udstyret med en jordledning.

Stikket skal tilsluttes et passende stik, der er installeret og jordet i overensstemmelse med alle lokale regler og forordninger.

Forkert brug af jordingsudstyret kan medføre risiko for elektrisk stød. Kontakt en autoriseret elektriker eller servicerepræsentant, hvis du er i tvivl om apparatet er korrekt jordforbundet.

Modificer ikke stikket, der følger med apparatet; hvis det ikke passer til stikkontakten.

Få en passende stikkontakt installeret af en kvalificeret elektriker.

Du må ikke misbruge, sidde på eller stå på døren eller gitteret i opvaskemaskinen.

Brug ikke din opvaskemaskine, medmindre alle indkapslingspaneler er på plads.

Åbn døren meget omhyggeligt, hvis opvaskemaskinen kører, der er risiko vandspild. Anbring ikke tunge genstande på eller stå på døren, mens den er åben. Apparatet kan vippe fremad.

Når du indlægger ting, der skal vaskes:

Placér skarpe genstande, så de ikke skader dørforseglingen;

Advarsel: Knive og andre redskaber med skarpe spidser skal lægges i kurven med deres spids nedad eller placeres i vandret position.

Nogle opvaskemidler er stærkt alkaliske. De kan være ekstremt farlige, hvis de sluges.

Undgå kontakt med huden og øjnene, og hold børn væk fra opvaskemaskinen, når døren er åben.

Kontroller, at vaskepulveret er tømt, når vaskecyklussen er afsluttet.

Vask ikke plastikgenstande, medmindre de er mærket "egnet til opvaskemaskine" eller tilsvarende.

Kontroller producentens anbefalinger for umærkede plastikvarer.

Brug kun vaskemiddel og skyllemiddel anbefalet til brug i en automatisk opvaskemaskine.

Brug aldrig sæbe, vaskemiddel til tøj eller håndvaskemiddel i din opvaskemaskine.

Døren bør ikke stå åben, da dette kan øge risikoen for at snuble.

Hvis strømkablet er beskadiget, skal det udskiftes af fabrikanten, serviceagenten eller tilsvarende kvalificerede personer for at undgå fare.

Under installationen må strømforsyningen ikke bøjes eller mases.

Undgå at manipulere betjeningsselementerne.

Apparatet skal tilsluttes vandforsyningens hovedventil med nye slangesæt. Gamle sæt bør ikke genbruges.

For at spare energi går apparatet automatisk i standbytilstand, hvis der ikke er nogen betjening i 15 minutter.

Det maksimale antal stedindstillinger, der må vaskes, er 14.

Det maksimalt tilladte vandtryk er 1MPa. Det mindste tilladte vandtryk er 0,04 MPa.

Bortskaffelse



Opsøg et genbrugsanlæg for bortskaffelse af emballagen og apparatet. Afbryd først strømforsyningskablet og gør dørlukningsenheden ubrugelig.

Papemballagen er fremstillet af genbrugspapir og bør bortskaffes til genbrug i papiraffaldsindsamlingen.

■ Ved at sikre, at dette produkt bortskaffes korrekt, hjælper du med at forhindre potentielle negative konsekvenser for miljøet og menneskers sundhed, som ellers kan være forårsaget af upassende affaldshåndtering af dette produkt.

For mere detaljerede oplysninger om genanvendelse af dette produkt, bedes du kontakte dit lokale bykontor og din husholdningsaffaldstjeneste.

BORTSKAFFELSE: Bortskaf ikke dette produkt som usorteret kommunalt affald. Separat indsamling af sådant affald til særlig behandling er nødvendigt.

PRODUKTOVERSIGT

VIGTIGT:

For at få den bedste ydelse af din opvaskemaskine skal du læse alle betjeningsvejledninger, før du bruger den første gang.

- A Indvendigt rør
- B Saltbeholder
- C Dispenser
- D Nedre sprøjtearm

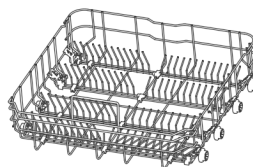
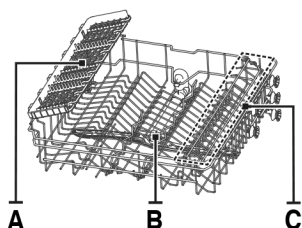
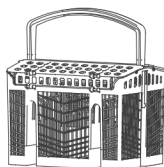
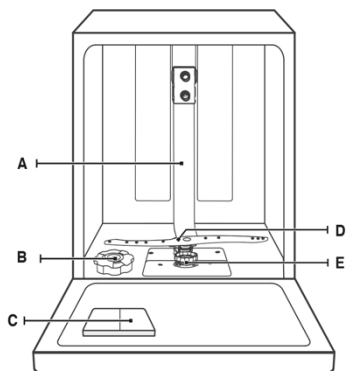

Bestikkurv

Øvre kurv A Bestikstativ, B øvre sprøjtearm, C kopstativ
Nedre kurv

BEMÆRK:

Billeder er kun til reference, forskellige modeller kan være variere. Tilpas venligst derefter.

BRUG AF DIN OPVASKEMASKINE

Før du bruger din opvaskemaskine:

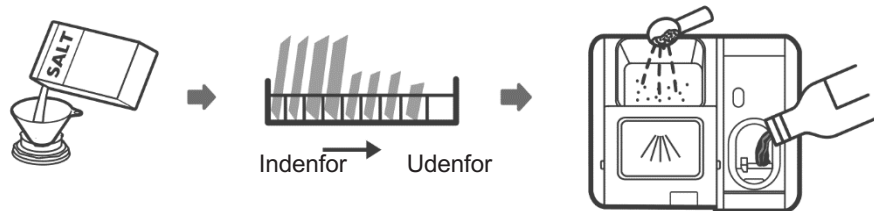

- 1 Indstil blødgøringsmidlet
- 2 Tilsætning af salt til blødgøringsmidlet

3 Påfyldning af kurven

4 Fyld dispenserens

Kontroller venligst afsnit 1 "Vandblødgøringsmiddel" i DEL 2: Hvis du har brug for at indstille vandblødgøringsmidlet.

Tilsætning af Saltet til Blødgøringsmidlet

BEMÆRK:

Hvis din model ikke har blødgøringsmiddel, kan du springe dette afsnit over. Brug altid salt beregnet til opvaskemaskiner.

Saltbeholderen er placeret under den nederste kurv, og skal fyldes som forklaret i det følgende:

Advarsel

Brug altid salt specifikt beregnet til opvaskemaskiner.

Al anden type salt, der ikke er specielt beregnet til opvaskemaskiner, især bordsalt, vil skade vandblødgøringsmidlet. I tilfælde af skader, forårsaget af brug af uegnet salt, yder producenten ingen garanti, og er heller ikke ansvarlig for skader.

Tilsæt først salt, lige inden du kører en cyklus.

Dette forhindrer saltkorn eller saltvand, der kan være spildt, i at ligge på maskinens bund i længere tid, hvilket kan forårsage korrosion.

Følg nedenstående trin for tilsætning af opvaskemiddelsalt:

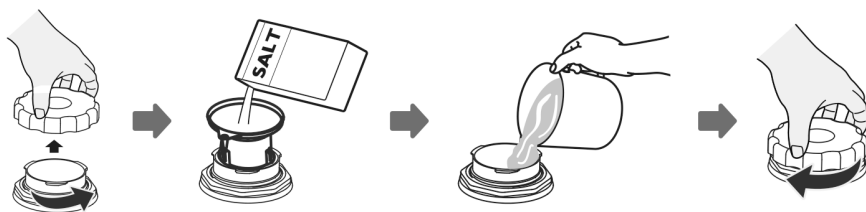

- 1 Fjern den nedre kurv og skru hættens af.
- 2 Placer enden af tragten (medfølgende) i hullet, og tilsæt cirka 1,5 kg opvaskemaskinesalt.
- 3 Fyld saltbeholderen med vand til den maksimale grænse. Det er normalt, at en lille mængde vand flyder ud af saltbeholderen.
- 4 Når beholderen er fyldt, skrues hættens på igen så den sidder tæt.
- 5 Saltvarslingslampen stopper med at lyse, når saltbeholderen er fyldt med salt.

- 6 Umiddelbart efter påfyldning af saltet i saltbeholderen, skal et vaskeprogram påbegyndes, (vi foreslår at bruge et kort program). Ellers kan filtersystemet, pumpen eller andre vigtige dele af maskinen blive beskadiget af saltvand. Dette er uden garanti.

BEMÆRK:

Saltbeholderen må kun genopfyldes, når saltvarslingslampen i kontrolpanelet er tændt. Afhængigt af hvor godt saltet opløses, kan saltvarsningslampen stadig være tændt, selvom saltbeholderen er fyldt.

Hvis der ikke er nogen saltvarsningslampe på kontrolpanelet (for nogle modeller), kan du estimere, hvornår saltet skal fyldes i blødgøringsmiddelbeholderen ved hjælp af antallet af cyklusser, som opvaskemaskinen har kørt.

Hvis saltet spildes, skal du køre et blødt eller et hurtigt program, for at fjerne det.

Brugstip til Kurv

Justering af den øvre kurv

Type 1:

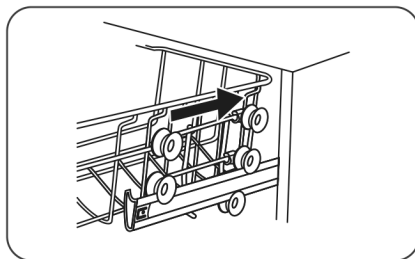
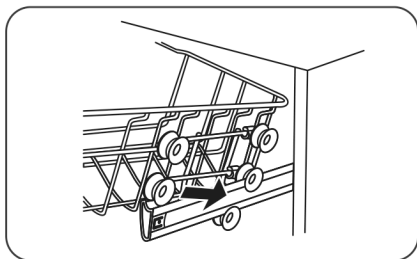
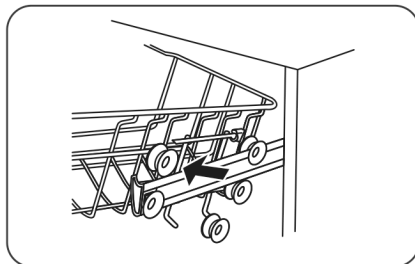
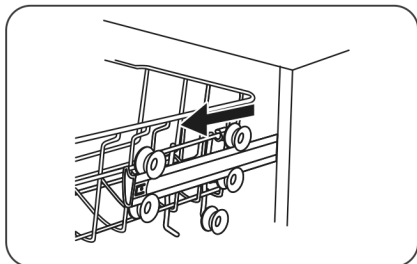

Højden på den øvre kurv kan let justeres, så den passer til højere tallerkener i enten den øvre eller den nedre kurv.

Følg disse trin, for at justere højden på det øverste stativ:

Type 2:

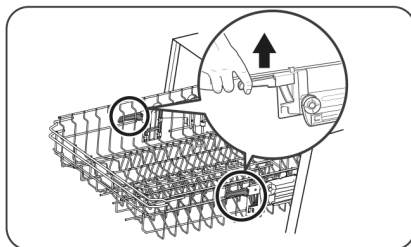
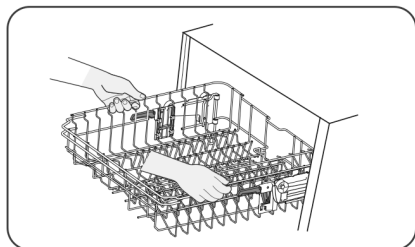

For at hæve den øvre kurv skal du bare løfte den kurven i midten af hver side, indtil kurven låses på plads i den øvre position. Det er ikke nødvendigt at løfte justeringshåndtaget. For at sænke den øvre kurv, løftes justeringshåndtagene på hver side for at frigøre kurven, og sænke den til den nedre position.

Foldning af kophylderne

For at gøre plads til større genstande i den øvre kurv, skal du hæve kophylderne. Du kan derefter læne de høje glas mod det. Du kan også fjerne det, når det ikke er nødvendigt til brug.

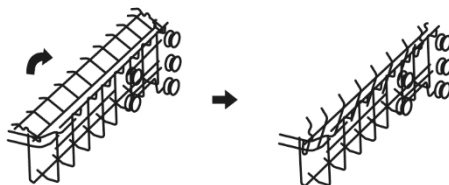

Foldning af gitterhylderne

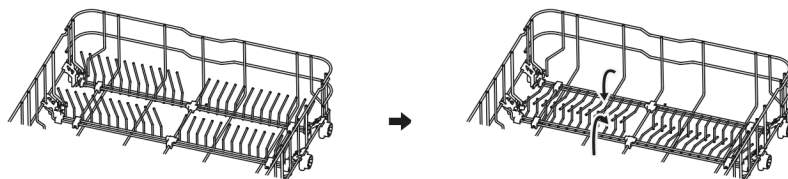

Piggene i den nedre kurv bruges til at holde tallerkener og fad. De kan sænkes for at give mere plads til store genstande.

VEDLIGEHOELDELSE OG RENGØRING

EKSTERN VEDLIGEHOELDELSE

Døren og dørforseglingen

Rengør dørforseglingerne regelmæssigt med en blød fugtig klud for at fjerne madaflejringer.

Når du fylder opvaskemaskinen, kan mad- og drikkerester dryppe ned på siderne af opvaskemaskinens dør. Disse overflader er udenfor vaskekabinettet og har ikke adgang til vand fra sprøjtearmene. Eventuelle aflejringer skal tørres af, før døren lukkes.

Kontrolpanelet

Hvis rengøring er påkrævet, må kontrolpanelet kun aftørres med en blød, fugtig klud.

Advarsel

Brug ikke en sprøjterenser af nogen art for at undgå, at væske trænger ind i dørlåsen og elektriske komponenter.

Brug aldrig slibemidler eller skurepuder på de ydre overflader, da de kan ridse finishen. Visse papirhåndklæder kan også ridse eller efterlade mærker på overfladen.

Intern Vedligeholdelse

Filtreringssystem

Filtreringssystemet i bunden af kabinettet tilbageholder groft affald fra vaskecyklussen. Det indsamlede grove snavs kan forårsage, at filtre tilstoppes. Kontroller regelmæssigt filterets tilstand, og rengør det om nødvendigt under rindende vand. Følg nedenstående trin for at rengøre filtre i vaskeskabet.

NOTE:

Billeder er kun til reference, forskellige modeller af filtreringssystemet og sprøjtearme kan være variere.

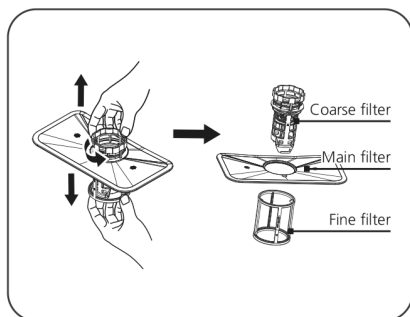
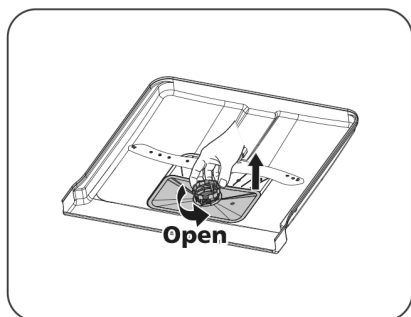

- Hold grovfilteret, og drej det mod uret for at låse filteret op. Løft filteret op og ud af opvaskemaskinen.
Finfilteret kan trækkes fra bunden af filterenheden.
- Grovfilteret kan fjernes fra hovedfiltret, ved forsigtigt at presse tapperne øverst, og trække det ud.

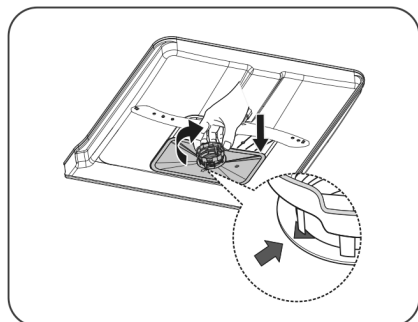
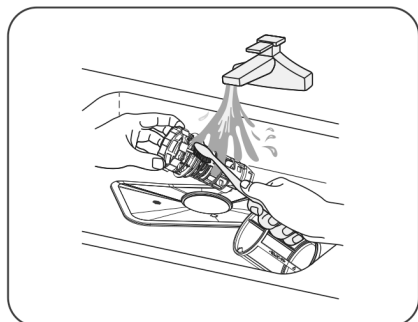

- Større madrester kan rengøres ved at skylle filteret under rindende vand.
Brug en blød rengøringsbørste for en mere grundig rengøring.

Genmonter filtrene i modsat rækkefølge af adskillelsen, udskift filteret, og drej med uret til den lukker tæt.

Advarsel

Spænd ikke filtrene for meget. Sæt filtrene tilbage i rækkefølge og tæt, ellers kan groft affald komme ind i systemet og forårsage blokering. Brug aldrig opvaskemaskinen uden filtrene på deres plads. Forkert udskiftning af filteret kan reducere apparatets ydelsesniveau, og beskadige tallerkener og bestik.

Sprøjtearme

Det er nødvendigt at rengøre sprøjtearmene regelmæssigt med hårdt vand, da kemikalier ellers vil tilstoppe sprøjtearmenes stråler og led.

Følg instruktionerne nedenfor, for at rengøre sprøjtearmene:

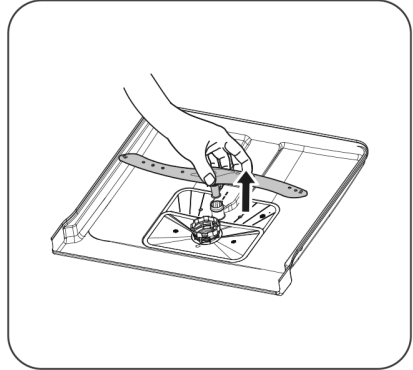
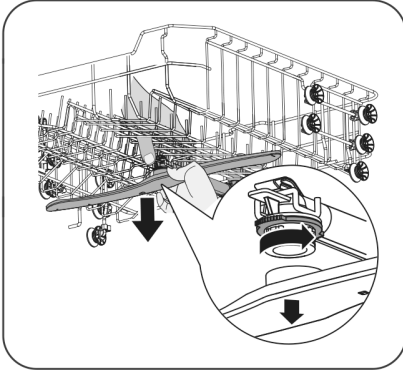

- For at fjerne den øverste sprøjtearm skal du holde møtrikken i midten stille, og dreje sprøjtearmen mod uret, for at fjerne den.
- Træk sprøjtearmen opad, for at fjerne den nedre sprøjtearm.

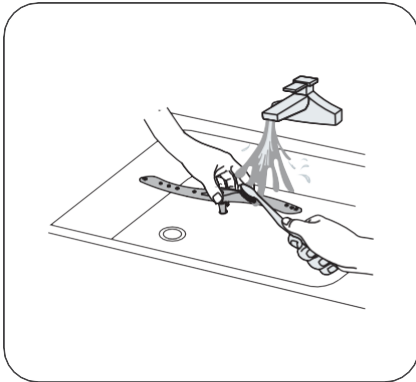

- Vask armene i sæbe og varmt vand, og brug en blød børste til at rengøre dyserne. Udskift dem, når du har skyllet dem grundigt.

Vedligeholdelse af Opvaskemaskinen

Frostforebyggelse

Foretag frostforebyggelsesforanstaltninger på opvaskemaskinen om vinteren. Efter hver vaskecyklus, benyttes følgende fremgangsmåde:

Afbryd den elektriske strøm til opvaskemaskinen ved forsyningskilden.

Sluk for vandforsyningen, og frakobl vandindløbsrøret fra vandventilen.

Tøm vandet fra indløbsrøret og vandventilen. (Brug en gryde til at samle vandet)

Forbind vandindløbsrøret igen til vandventilen.

Fjern filteret i bunden af kabinettet, og brug en svamp til at opsuge vandet.

Efter hver vask

Efter hver vask skal du slukke for vandforsyningen til apparatet, og lade døren stå åben, så fugt og lugt ikke indelukkes.

Fjern stikket

Før rengøring eller vedligeholdelse, skal du altid tage stikket ud af stikkontakten.

Ingen opløsningsmidler eller slibende rengøring

Brug ikke opløsningsmidler eller slibende rengøringsmidler til rengøring af udvendige og gummidele af opvaskemaskinen. Brug kun en klud med varmt sæbevand.

For at fjerne pletter fra indersiden skal du bruge en klud, der er fugtet med vand, lidt eddike eller et rengøringsprodukt, der er lavet specielt til opvaskemaskiner.

Når den ikke er i brug i længere perioder

Det anbefales, at du kører en vaskecyklus med opvaskemaskinen tom og derefter tager stikket ud af stikkontakten, slukker for vandforsyningen og lader apparatets dør stå åben. Dette vil hjælpe dørforseglingerne med at vare længere og forhindre, at der dannes lugt i apparatet.

Flytning af apparatet

Hvis apparatet skal flyttes, skal du forsøge at holde det lodret. Hvis det er absolut nødvendigt, kan det placeres på ryggen.

Forseglinger

En af de faktorer, der får lugt til at dannes i opvaskemaskinen, er mad, der forbliver fanget i forseglingerne. Periodisk rengøring med en fugtig svamp forhindrer dette.

INSTALLATIONSVEJLEDNING

Advarsel

Fare For Elektrisk Stød

Afbryd den elektriske strøm, inden du installerer opvaskemaskinen. Hvis du ikke gør det, kan det medføre død eller elektrisk stød.

OBS

Installation af rør og elektrisk udstyr skal udføres af fagfolk.

Om Strømforbindelse

Advarsel

For personlig sikkerhed:

Brug ikke en forlængerledning med dette apparat.

Under ingen omstændigheder bør du klippe eller fjerne jorden fra den medfølgende strømledning.

Elektriske krav

Se venligst på etiketten for den nødvendige spænding, og tilslut opvaskemaskinen til en passende strømforsyning. Brug den påkrævede sikring 10A/13A/16A, anbefalede træg sikring eller afbryder, og et separat kredsløb, der kun betjener dette apparat.

Elektrisk Tilslutning

Sørg for, at spændingen og frekvensen for den strøm, svarer til specifikationen på mærket.

Sæt kun stikket i en stikkontakt, der er korrekt jordet. Hvis det elektriske stik, som apparatet skal tilsluttes, ikke passer til stikket, skal du udskifte stikket i stedet for at bruge en adapter eller lignende, da det kan forårsage overophedning og forbrænding.

Sørg for, at der findes korrekt jordforbindelse inden brug

Vandforsyning og Dræn

Koldtandsforsyning

Tilslut koldtandsforsyningslangen til et 3/4 (tommers) stik, og sørg for, at den er tæt fastgjort.

Hvis vandrørene er nye eller ikke har været brugt i en længere periode, lad vandet køre for at sikre, at vandet er klart. Denne forholdsregel er nødvendig for at undgå risikoen for, at vandindløbet blokeres og beskadige apparatet.

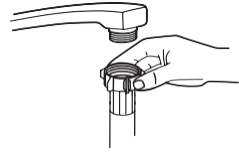

Om sikkerhedsforsyningslangen



Sikkerhedsforsyningslangen består af dobbelte vægge. Slangens system garanterer dets indgreb ved at blokere for strømmen af vand i tilfælde af, at forsyningslangen går i stykker, og når luftrummet mellem selve forsyningslangen og den udvendige bølgepumpe er fuld af vand.

Advarsel

En slange, der fastgøres til en vaskespray, kan sprænge, hvis den er installeret på den samme vandledning som opvaskemaskinen. Hvis din vask har en, anbefales det, at slangen kobles fra og hullet tilstoppes.

Sådan tilkobles sikkerhedsforsyningslangen

- Træk sikkerhedsforsyningsens slange helt ud fra opbevaringsrummet på bagsiden opvaskemaskinen.
- Spænd skruerne i sikkerhedsforsyningslangen til vandhanen med et 3/4 tommers stik.
- Tænd vandet helt, inden du starter opvaskemaskinen.

Sådan frakobles sikkerhedsforsyningslangen

- Sluk for vandet.
- Skru sikkerhedsforsyningslangen ud af vandhanen.

Tilslutning af Drænslanger

Indsæt afløbsslangen i et drænrør med en diameter på minimum 4 cm, eller lad den løbe i vasken, og sørg for at undgå at bøje eller krølle den. Afløbsrørets højde skal være mindre end 1000 mm. Slangens frie ende må ikke nedsænkes i vand, for at undgå tilbagestrømning.

Fastgør drænslangen sikkert i position A eller position B

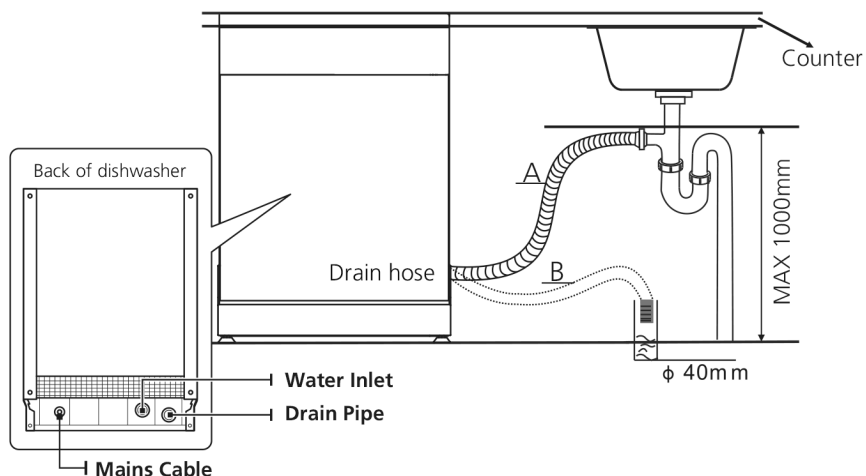

Sådan tømmes overskydende vand fra slangerne

Hvis vasken er over 100 cm over gulvet, kan overskydende vand i slanger ikke drænes direkte i vasken. Det vil være nødvendigt at tømme overskydende vand fra slanger ned i en skål eller en passende beholder, der holdes udenfor og lavere end vasken.

Vandafløb

Tilslut drænslangen. Afløbsslangen skal være korrekt monteret for at undgå vandlækager. Sørg for, at drænslangen ikke knuses eller klemmes.

Forlængelseslange

Hvis du har brug for en dræningsslangeforlænger, skal du sørge for at bruge en lignende dræningslange.

Den må ikke være længere end 4 meter; ellers kan opvaskemaskinens renseseffekt reduceres.

Sifonforbindelse

Affaldsforbindelsen skal være i en højde på mindre end 100 cm (maks.) fra bunden af kabinettet. Drænslangen skal være fastgjort.

Placering af apparatet

Placer apparatet på det ønskede sted. Ryggen skal hvile mod væggen og siderne, langs de tilstødende skabe eller vægge. Opvaskemaskinen er udstyret med vandforsynings- og drænslanger, der kan placeres enten til højre eller venstre side, for at facilitere korrekt installation.

Jævning af apparatets placering

Når apparatet er placeret, kan opvaskemaskinens højde ændres ved at justere føddernes skrueniveau. Under ingen omstændigheder bør apparatet skrånstilles 2°C.

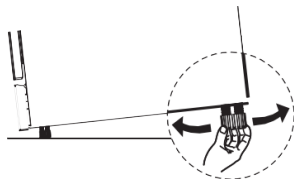

BEMÆRK:

Gælder kun den fritstående opvaskemaskine.

Fritstående Installation

Montering mellem eksisterende skabe

Opvaskemaskinens højde, 845 mm, er designet, så maskinen kan monteres mellem eksisterende skabe i samme højde i moderne køkkener. Fødderne kan justeres, så den korrekte højde nås.

Den laminerede top på maskinen kræver ikke særlig pleje, da den er varmebestandig, ridsefast og pletsikker.

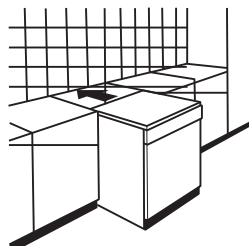

Under eksisterende bordplade

(Ved montering under en bordplade)

I de fleste moderne udstyrede køkkener er der kun en enkelt bordplade, hvorunder skabe og elektriske apparater er monteret. Fjern i så fald opvaskemaskinens arbejdsplade ved at skrue skrueene ud under den bageste kant af toppen (a).

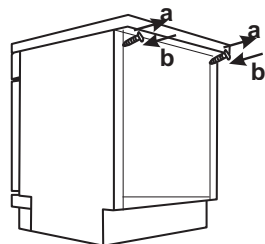

OBS

Efter fjernelse af bordpladen, skal skrueene skrues i igen under bagkanten af toppen (b).

Højden reduceres derefter til 815 mm som planlagt i de internationale regler (ISO), og opvaskemaskinen passer perfekt under køkkenbordet

Indbygget Installation

(Til den integrerede model)

Trin 1. Valg af den bedste placering til opvaskemaskinen

Opvaskemaskinen skal placeres i nærheden af de eksisterende ind- og udløbsslanger og strømforsyningen.

Illustrationer af skabets dimensioner og monteringsposition for opvaskemaskinen.

Mindre end 5 mm mellem toppen af opvaskemaskinen og kabinettet og den udvendige dør, der er indrettet efter kabinettet.

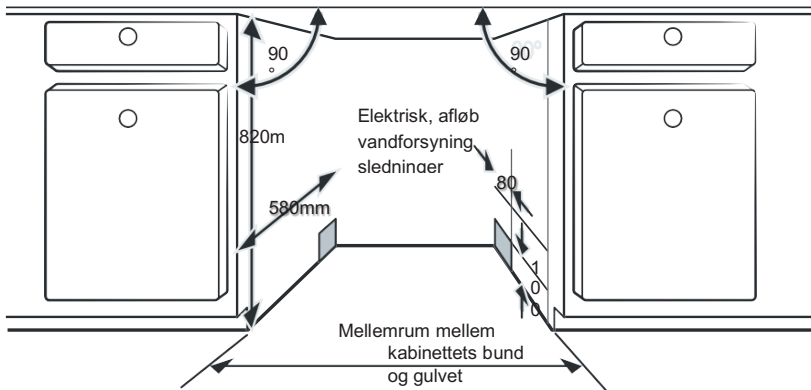

Hvis opvaskemaskinen sidder fast i hjørnet af kabinettet, skal der være plads, når døren åbnes.

BEMÆRK:

Afhængig af hvor din stikkontakt sidder, skal du muligvis skære et hul i den modsatte skabsside.

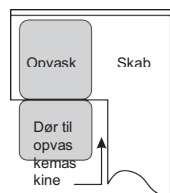

Trin 2. Æstetikpanelets dimensioner og installation

Det æstetiske træpanel kan behandles i henhold til installationstegningerne.

Semi-integreret model

Velcro A og velcro B adskilles, velcro A på det æstetiske træpanel og velcro B på opvaskemaskinens yderdør (se figur A). Efter placering af panelet skal du fastgøre panelet på den udvendige dør ved hjælp af skruer og bolte (se figur B).

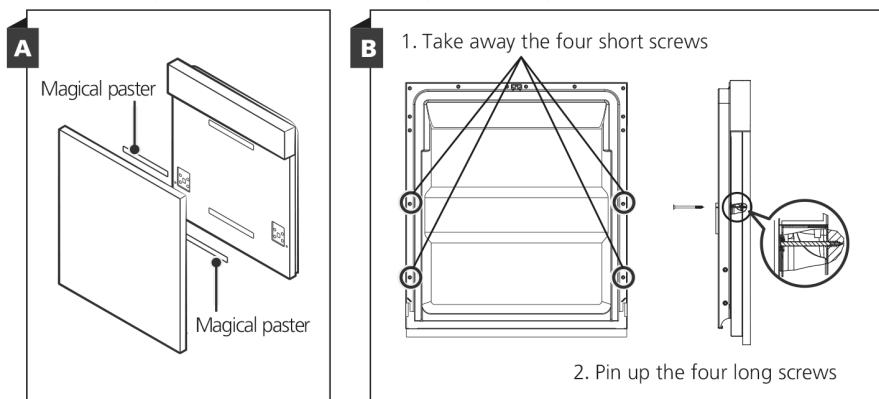

Fuldt-integreret model

Installer krogen på det æstetiske træpanel, og sæt krogen i åbningen til opvaskemaskinens ydre dør (se figur A). Efter placering af panelet, skal du fastgøre panelet på den udvendige dør ved hjælp af skruer og bolte (se figur B).

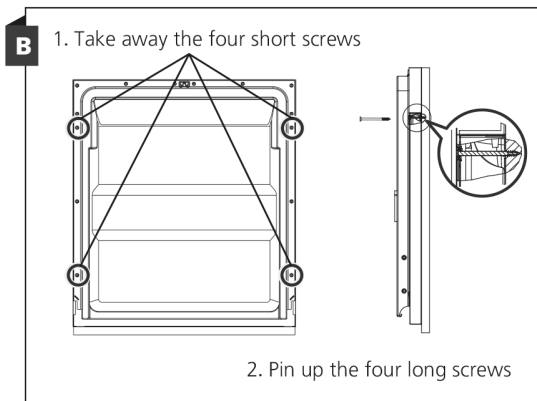
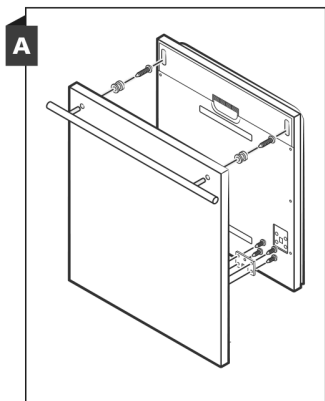

Trin 3. Spændingsjustering af dørfjederen

Dørfjedrene er fabriksindstillet til den rette spænding for den ydre dør. Hvis der er installeret æstetisk træpanel, skal du justere dørens fjederspænding. Drej justeringskruen ved at drive justeringsanordningen, for at stramme eller løsne stålkablet.

Dørfjederspænding er korrekt, når døren forbliver vandret i fuldt åbnet stilling, men alligevel løber op med et lille løft af en finger.

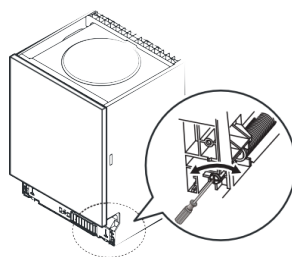

Trin 4. Opvaskemaskineinstallation

Se de angivne installationstrin i installationstegningerne.

Sæt kondensstrimlen under arbejdsoverfladen i skabet. Sørg for, at kondensstrimlen sidder plant med kanten af arbejdsoverfladen. (Trin 2)

Tilslut indløbsslangen til koldt vandforsyningen.

Tilslut drænslangen.

Tilslut strømforsyningen.

Placer opvaskemaskinen på plads. (Trin 4)

Juster opvaskemaskinen så den står jævnt. Den bageste fod kan indstilles fra forsiden af opvaskemaskinen, ved at dreje Philips-skruen midt i bunden af opvaskemaskinen med hjælp af en Philips-skrue. Brug en flad skruetrækker til at justere de forreste fødder og drej forbenene, indtil opvaskemaskinen er i vater. (Trin 5 til 5)

Installer møbeldøren på den udvendige dør til opvaskemaskinen. (Trin 7 til trin 10)

Juster spændingerne på dørfjedrene ved hjælp af en unbrakonøgle, der drejes med uret for

at stramme venstre og højre dørfjedre. Hvis du ikke gør dette kan det skade din opvaskemaskine. (Trin 11)

Opvaskemaskinen skal fastsikres. Der er to måder at gøre dette på:

A Normal arbejdsoverflade: Sæt installationskrogen i åbningen på sideplanet, og fastgør den på arbejdsfladen med træskruerne.

B Marmor- eller granitarbejdsoverflade: Fastgør siden med skruen.

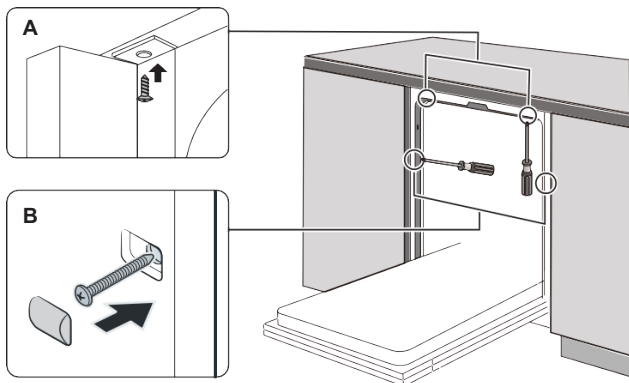

Trin 5. Justering af opvaskemaskinen

Opvaskemaskinen skal være i vater for at yde optimal drift og vaskeevne.

1 Placer et vaterpas niveau på døren og stativet inde i kabinettet, som vist, for at kontrollere at opvaskemaskinen er i vater.

2 Juster opvaskemaskinen ved at dreje de tre justeringsben individuelt.

3 Når du retter opvaskemaskinen, skal du være opmærksom på at opvaskemaskinen ikke vælter.

Kontroller niveauet forfra og

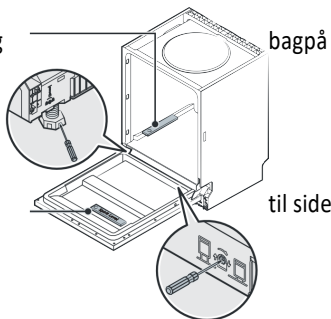

Kontroller niveauet fra side

BEMÆRK:

Den maksimale justeringshøjde på fødderne er 50 mm.

FEJLFINDINGSTIP

	Problem	Årsag	Løsninger
Tekniske problemer	Opvaskemaskinen starter ikke	Sikring er gået, eller afbryderen er blevet udløst.	Udskift sikring eller nulstil afbryder. Fjern alle andre apparater, der deler det samme kredsløb som opvaskemaskinen.
		Strømforsyning er ikke tændt.	Sørg for, at opvaskemaskinen er tændt, og at døren er lukket ordentligt. Sørg for, at strømledningen er korrekt sat i stikkontakten.
		Døren til opvaskemaskinen er ikke lukket ordentligt.	Sørg for at lukke og låse døren.
	Vandet pumpes ikke ud	Skade på afløbsslangen Filteret er tilstoppet. Køkkenvask tilstoppet.	Rengør filteret. Kontroller køkkenvasken for at sikre dig, at den dræner tilstrækkeligt. Hvis problemet er, at køkkenvasken ikke dræner, skal du muligvis bruge en blikkenslager snarere end en servicemand til opvaskemaskinen.
Almindelige problemer	Skum i maskinen	Forkert vaskemiddel	Brug kun det egnede opvaskemiddel for at undgå skum. Hvis det sker, skal du åbne opvaskemaskinen og lade skum fordampe. Tilsæt ca. 3 liter koldt vand i bunden af opvaskemaskinen. Luk og lås opvaskemaskinen, og start derefter en vaskecyklus for at dræne vandet ud. Gentag om nødvendigt.
		Spildt skyllemiddel.	Tør altid skyllemiddel væk med det samme.
	Misfarvede indersider i maskinen	Der blev anvendt vaskemiddel med farvestof	Sørg for, at vaskemidlet ikke har farvestoffer
	Hvid film på indersiden	Hårde vandminerale	For at rengøre interiøret skal du bruge en fugtig svamp med opvaskemiddel og bruge gummihandsker. Brug aldrig andet rengøringsmiddel end vaskemiddel til opvaskemaskinen, ellers kan det medføre skumdannelse.
	Rust på bestikket	De berørte genstande er ikke korrosionsbestandige.	
Der blev ikke kørt et program, efter der blev tilsat opvaskemaskinesalt. Spor af salt er kommet ind i		Kør altid hurtigvaskprogrammet uden noget service i opvaskemaskinen og uden at vælge Turbo-funktionen (hvis den findes) efter tilsætning af salt til opvaskemaskinen.	

		vaskecyklussen.	
		Blødgøringsmidlets låg er løsnet.	Kontroller låget. Sørg for, at rettelsen er i orden.
Støj	Bankende støj	En sprøjtearm banker mod en genstand i et stativ	Afbryd programmet, og flyt genstande, der blokerer sprøjtearmen.
	Raslende støj	Service er løst i opvaskemaskinen.	Afbryd programmet, og flyt servicen.
	Støj i vandrørene	Dette kan være forårsaget af fejlinstallation i røret.	Dette har ingen indflydelse på opvaskemaskinens funktion. Hvis du er i tvivl, skal du kontakte en kvalificeret blikkenslager.
Utilfredsstillende vaskeresultat	Tallerkener er ikke rene	Tallerkener blev ikke indsat korrekt.	Se bemærkningerne i "påfyldning af opvaskemaskinekurve".
		Programmet var ikke stærkt nok.	Vælg et mere intensivt program. Se "Vaskecyklustabel".
		Der blev ikke tilsat nok vaskemiddel.	Brug mere vaskemiddel, eller skift dit vaskemiddel.
		Genstande blokerer bevægelsen af sprøjtearmene.	Flyt emnerne, så armen kan rotere frit.
		Filterkombinationen i bunden af vaskeskabet er ikke ren eller er ikke monteret korrekt. Dette kan medføre, at sprøjtearmenes stråler blokeres.	Rengør og/eller monter filteret korrekt. Rengør sprøjtearmenes dyser. <u>Se "Rengøring af sprøjtekabinettet er ikke rent eller armeret"</u> .

PÅFYLDNING AF KURVERNE I HENHOLD TIL EN60436:

Øvre kurv

- 1 Kopper
- 2 Underkopper
- 3 Glas
- 4 Krus
- 5 Lille gryde
- 6 Ovnpande

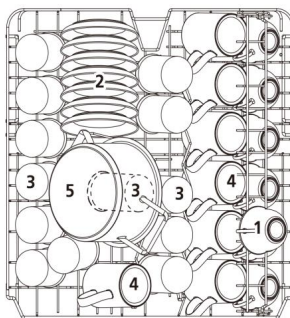

- 7 Dessert tallerkner
- 8 Spise tallerkner
- 9 Suppetallerkner
- 10 Oval tallerkner
- 11 Melamin dessert tallerkner
- 12 Melamin skåle
- 13 Glasskåle
- 14 Dessertskåle

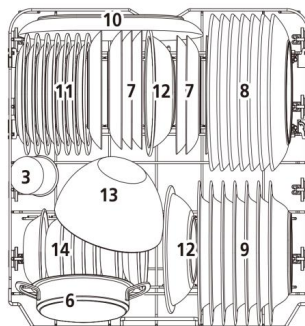

Bestikkurv:

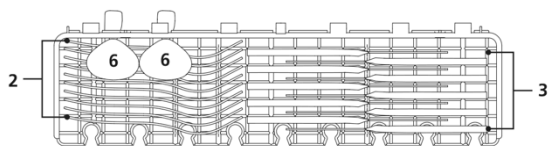

BEMÆRK:

Anbring de lette flade varer på hylden. Den samlede vægt er mindre end 1,5 kg.

Bestikkurv:

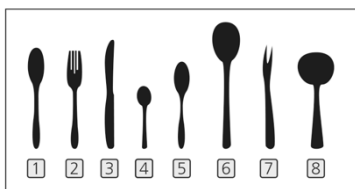
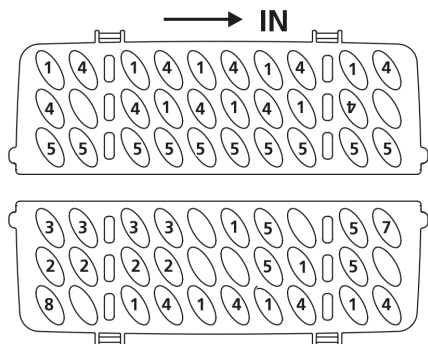

Nummer	Genstand
1	Suppeskeer
2	Gafler
3	Knive
4	Teskeer
5	Dessertskeer
6	Serveringskeer
7	Serveringsgafler
8	Sovseskeer

Information til sammenlignelsestest i henhold til EN60436

Kapacitet: 14 Placeringsindstillinger

Placering af den øverste kurv: nederste position

Program: ECO

Indstilling til skyllemiddel: Maks

Indstilling til blødgøringsmiddel: H3

DEL 2, Speciel Udgave

SFO 3502 W



Læs denne vejledning omhyggeligt, inden du bruger opvaskemaskinen. Opbevar denne manual til senere brug.

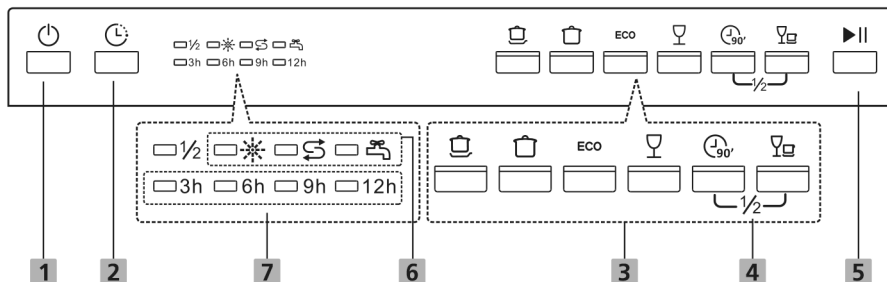

BRUG AF DIN OPVASKEMASKINE

Kontrolpanel





Betjening (knap)

1 Strøm	Tryk på denne knap for at tænde for din opvaskemaskine, skærmen lyser.
2 Forsinkelse	Tryk på knappen for at ændre forsinkelsestiden. Når du trykker på denne knap, lyser den tilsvarende indikator.
3 Program	<p>Vælg det passende vaskeprogram, den valgte programindikator lyser.</p> <p> Intensiv Til tungt snavset service og normalt snavsede gryder, pander, fade osv. med tørret mad.</p> <p> Universal Til normalt snavset service, såsom gryder, tallerkener, glas og let snavsede pander.</p> <p>ECO ECO Dette er et standardprogram, velegnet til at rengøre normalt snavset service og det er det mest effektive program med hensyn til dets samlede energi- og vandforbrug til den type bordservice.</p> <p> Glas Til let snavset service og glas.</p>

3 Program	 90 min Til normalt snavset service, der har brug for hurtig vask.  Hurtig En kortere vask til let snavset service, der ikke har brug for tørring.
4 Halv-belastning	Tryk på 90 min-knappen og Hurtig-knappen samtidig for at vælge halv belastningsfunktion inden start af programmet. Når du har ca. 6 eller mindre tallerkener til opvask, kan du vælge denne funktion for at spare energi og vand. (Den kan kun bruges med Intensiv, Universal, ECO, Glas og 90 min.) Når du trykker på denne knap, lyser den tilsvarende indikator.
5 Start/Pause	For at starte det valgte vaskeprogram eller sætte det på pause, når opvaskemaskinen fungerer.

Display

6 Advarsel indikator	 Skyllemiddel-indikator Hvis indikatoren er tændt, betyder det, at opvaskemaskinen har lavt afspændingsmiddel og kræver genopfyldning.  Saltindikator Hvis indikatoren er tændt, betyder det, at opvaskemaskinen har lavt afspændingsmiddel og kræver genopfyldning.  Vandfejl Hvis indikatoren er tændt, betyder det, at vandet ikke er tilsluttet
7 Forsinkelsestid	For at vise forsinkelsestiden. (3t/6t/9t/12t)

Vandblødgøringsmiddel

Vandblødgøringsmidlet skal indstilles manuelt ved hjælp af vandhårdhedsskiven.

Vandblødgøringsmidlet er designet til at fjerne mineraler og salte fra vandet, hvilket kan have en skadelig eller negativ indvirkning på apparatets drift.

Jo flere mineraler der er, jo hårdere er dit vand.

Blødgøringsmidlet skal justeres i henhold til hårdheden i vandet i dit område. Din lokale vandmyndighed kan rådgive dig om hårdheden i vandet i dit område.

Justering af saltforbrug

Opvaskemaskinen er designet til at muliggøre justering af mængden af salt, der forbruges, baseret på hårdheden af det anvendte vand. Dette er beregnet til at optimere og tilpasse saltforbrugsniveauet.

Følg nedenstående trin til tilsætning af opvaskemiddelsalt:

1 Luk døren, og tænd for apparatet;

2 Tryk på knappen Hurtig i mere end 5 sekunder, for at starte modellen med blødgøringsanlæg inden for 60 sekunder efter, at apparatet blev tændt.

3 Tryk på Hurtig-knappen for at vælge den rigtige indstilling i henhold til dit lokale miljø.

Indstillinger skifter i følgende rækkefølge:

H3->H4->H5->H6->H1->H2->H3;

Uden drift i 5 sekunder eller tryk på tænd/sluk-knappen for at afslutte opsætningen og afslutte opsætningstilstand.

VANDHÅRDHED				Vandblødgøringsniveau	Saltforbrug (gram/cyklus)
Tysk dH	Fransk fH	British Clarke	Mmol/l		
0 - 5	0 - 9	0 - 6	0 - 0.94	H1-> Hurtig-lys lyser	0
6 - 11	10 - 20	7 - 14	1,0 - 2.0	H2-> 90 min-lys lyser	9
12 - 17	21 - 30	15 - 21	2,1 - 3.0	H3-> 90 min, Hurtig-lys lyser	12
18 - 22	31 - 40	22 - 28	3,1 - 4.0	H4-> Glas-lys lyser	20
23 - 34	41 - 60	29 - 42	4,1 - 6.0	H5-> Glas, Hurtig-lys lyser	30
35 - 55	61 - 98	43 - 69	6,1 - 9.8	H6-> Glas, 90 min-lys lyser	60

$1^{\circ}\text{dH}=1.25^{\circ}\text{Clarke}=1.78^{\circ}\text{fH}=0.178\text{mmol/l}$ Fabriksindstillingen: H3

Kontakt dit lokale vandmyndighed for at få oplysninger om hårdheden i din vandforsyning.

Se afsnit 3 "Tilsætning af Saltet til Blødgøringsmidlet" i DEL 1: Almen Udgave, hvis din opvaskemaskine mangler salt.

BEMÆRK:

Hvis din model ikke har blødgøringsmiddel, kan du springe dette afsnit over.

Vandblødgøringsmiddel

Vandets hårdhed varierer fra sted til sted. Hvis der bruges for hårdt vand i opvaskemaskinen, dannes der aflejringer på servicen.

Apparatet er udstyret med et specielt blødgøringsmiddel, der bruger en saltbeholder, der er specielt designet til at fjerne kalk og mineraler fra vandet.

Forberedelse Og Påfyldning Af Tallerkener

Overvej at købe redskaber, der er identificeret som opvaskemaskinesikre.

Til bestemte genstande skal du vælge et program med den lavest mulige temperatur. For ikke at beskadige dem, bør du ikke tage glas og bestik ud af opvaskemaskinen umiddelbart efter, at programmet er afsluttet.

Til vask af følgende bestik/tallerkener

Ikke egnet:

Bestik med træ, porcelæn af horn eller perlemorhåndtag, Plastik, der ikke er varmebestandigt

Ældre bestik med limede dele, der ikke er temperaturbestandige. Limet bestik eller tallerkener

Tin- eller kobbergenstande Krystalglas

Stålemner, der er udsat for rust Tallerkener af træ

Varer fremstillet af syntetiske fibre

Har begrænset egnethed

Nogle typer glas kan blive sløve efter et større antal vaskecyklusser Sølv- og aluminiumsdele har en tendens til at misfarves under vask Glaserede mønstre kan falme, hvis de maskinvaskes ofte

Anbefalinger til påfyldning af opvaskemaskine

- Skrab eventuelle store mængder mad væk. Blødgør rester af brændt mad i pander. Det er ikke nødvendigt at skylle opvasken under rindende vand.
- For at opnå den bedste ydeevne af opvaskemaskinen, skal du følge disse retningslinjer for påfyldning. (Funktioner og udseende af kurve og bestik kurve kan variere afhængigt af din model.)

Anbring genstande i opvaskemaskinen på følgende måde:

- Genstande som kopper, glas, gryder/pander osv. vendes nedad.
- Buede genstande, eller emner med fordybninger, skal lægges i skrånplan, så vandet kan løbe ud.
- Alle redskaber er stablet sikkert og kan ikke vælte.
- Alle redskaber er placeret på den måde, at sprøjtearmene kan rotere frit under vask.
- Læg hule genstande som kopper, glas, pander osv. med åbningen vendt nedad, så vand ikke kan samles i beholderen eller en dyb base.

Tallerkener og bestik må ikke ligge inde i hinanden eller dække hinanden. For at undgå skader bør glas ikke røre ved glas.

- Den øverste kurv er designet til at indeholde mere skrøbelige og lettere opvask såsom glas, kaffe og tekrus.
- Lange knive, der opbevares i lodret stilling, er en potentiel fare!
- Langt og/eller skarpt bestik, såsom udskæringsknive, skal placeres vandret i den øverste kurv.

Overbelast ikke din opvaskemaskine. Dette er vigtigt for gode resultater og for et rimeligt energiforbrug.

BEMÆRK:

Meget små ting bør ikke vaskes i opvaskemaskinen, da de let kan falde ud af kurven.

Fjernelse af opvasken

For at forhindre, at vand drypper fra den øvre kurv ned i den nedre kurv, anbefaler vi, at du først tømmer den nedre kurv, efterfulgt af den øvre kurv.

Advarsel

Genstandene bliver varme! For ikke at beskadige dem, bør du ikke tage glas og bestik ud af opvaskemaskinen i op til 15 minutter efter, at programmet er afsluttet.

Påfyldning af den øvre kurv

Den øvre kurv er designet til at holde mere skrøbelig og lettere service, såsom glas, kaffe- og tekopper og tallerkener, såvel som tallerkener, små skåle og lave pander (så længe de ikke er for beskidte). Placer tallerkener og køkkengrej, så de ikke bliver flyttet af sprøjten med vand.

Påfyldning af den nedre kurv

Vi foreslår, at du placerer store genstande, og de vanskeligste at rengøre, i den nederste kurv: såsom gryder, pander, låg, serveringsskåle og skåle, som vist på figuren nedenfor. Det foretrækkes at placere serveringsskåle og låg på siden af stativerne, for at undgå at blokere rotationen af den øverste sprøjtearm.

Den anbefalede maksimale diameter for plader foran vaskemiddeldispenseren er 19 cm, hvilket ikke blokerer åbningen.

Påfyldning af den bestikkurven

Bestik skal placeres i bestikkurven separat fra hinanden i de passende positioner, og sørg for, at redskabet ikke sammenvikles, da dette kan medføre dårlig ydelse.



Lad ikke nogen genstand stikke gennem bunden.

Læg altid skarpe redskaber med det skarpe punkt nedad!

For at få den bedste vaskeeffekt skal du fylde kurvene, jf. standard påfyldning i det sidste afsnit af DEL 1: Almen Udgave

Skyllemidlets Og Vaskemidlets Funktion

Skyllehjælpe midlet frigøres under den sidste skylning for at forhindre vand i at danne dråber på dine skåle, hvilket kan efterlade pletter og striber. Det forbedrer også tørringen ved at lade vandet rulle af opvasken. Din opvaskemaskine er designet til at bruge flydende skyllemiddel.

Advarsel

Brug kun skyllemiddel mærket til opvaskemaskiner. Fyld aldrig skyllemiddeldispenseren med andre stoffer (f.eks. opvaskemiddel, flydende vaskemiddel). Dette vil beskadige apparatet.

Hvornår man skal fylde skyllemiddeldispenseren

Regelmæssigheden af dispenseren, der skal genopfyldes, afhænger af, hvor ofte opvask vaskes og afspændingsmiddelindstillingen bruges.

Indikatoren for lav skyllemiddel () lyser, når der er brug for mere afspændingsmiddel.

Vaskemidlets funktion

De kemiske ingredienser, der sammensætter vaskemidlet, er nødvendige for at fjerne, knuse og hjælpe al snavs ud af opvaskemaskinen. De fleste rengøringsmidler af kommerciel kvalitet er egnede til dette formål.

Advarsel

Korrekt brug af vaskemiddel

Brug kun vaskemiddel, der er specielt fremstillet til opvaskemaskiner. Hold dit vaskemiddel friskt og tørt.

Læg ikke pulveriseret rengøringsmiddel i dispenseren, før du er klar til at vaske opvask. Opvaskemiddel er ætsende! Opbevares utilgængeligt for børn.

Påfyldning af skyllemiddelbeholderen

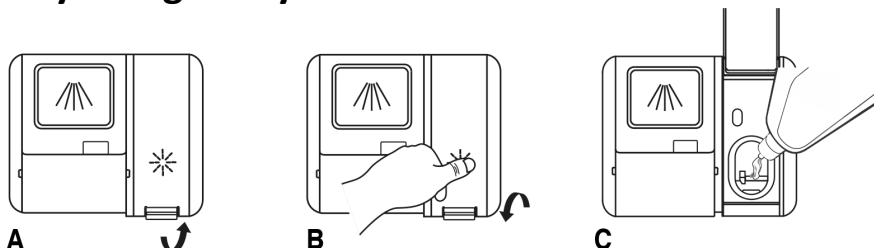

- A Fjern skyllebeholderlåget ved at løfte håndtaget op.
- B Hæld afspændingsmiddel i dispenseren, og pas på ikke at bruge for meget.
- C Luk hættten trods alt.

Justering af skyllemiddelbeholderen

For at opnå en bedre tørreydelse med begrænset afspændingsmiddel, er opvaskemaskinen designet til at justere forbrugernes forbrug. Følg nedenstående trin.

- Luk døren, og tænd for apparatet;
- Inden for 60 sekunder efter, at apparatet er tændt, skal du trykke på Hurtig knappen i mere end 5 sekunder og derefter trykke på forsinkelsesknappen for at komme ind i den indstillede model. Afspændingsmiddelindikationen blinker som 1Hz frekvens.
- Tryk på Hurtig-knappen igen for at vælge den rigtige indstilling i henhold til dit lokale miljø. Indstillinger skifter i følgende rækkefølge: d1->d2->d3->d4->d5->d1.
Jo højere nummer, jo mere afspændingsmiddel bruger opvaskemaskinen.
- Uden drift i 5 sekunder eller tryk på tænd/sluk-knappen for at afslutte opsætningen og afslutte opsætningstilstand.

Skyllemiddelniveau	Drejeknapposition
D1	Hurtig-lys lyser
D2	90 min-lys lyser
D3	90 min, Hurtig-lys lyser
D4	Glas-lys lyser
D5	Glas, Hurtig-lys lyser

Påfyldning Af Vaskemiddeldispenseren

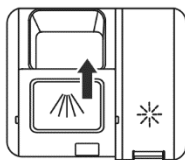
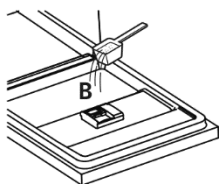
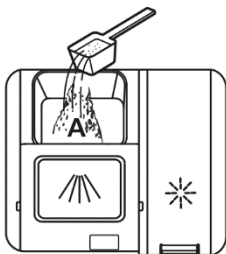
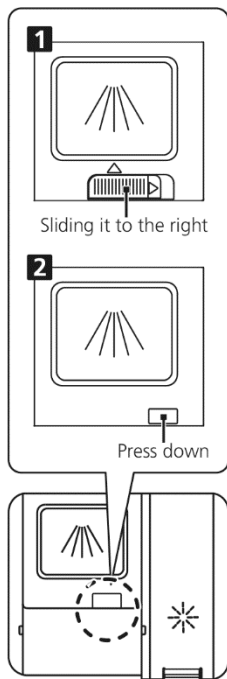

1 Vælg en åben måde i henhold til den aktuelle situation.

Åbn hættten ved at skubbe frigørelseslåsen.

Åbn hættten ved at trykke udløseren ned.

2 Tilsæt vaskemiddel i det større hulrum under hovedvaskecyklussen.

For at få et bedre rengøringsresultat, især hvis du har meget snavs, skal du hælde en lille mængde vaskemiddel på døren. Det ekstra vaskemiddel aktiveres under forvaskningsfasen.

3 Luk klappen ved at skubbe den fremad og derefter trykke den ned.

BEMÆRK:

Overhold producentens anbefalinger for vaskemiddelopbevaring.

PROGRAMMERING AF OPVASKEMASKINEN

Vaskecyklustabel

Tabellen nedenfor viser, hvilke programmer der er bedst for niveauerne af madrester på dem, og hvor meget vaskemiddel der er behov for. Den viser også forskellige oplysninger om programmerne.

Program	Beskrivelse af cyklus	Vaskemiddel For/Hoved	Driftstid(min)	Energi (kWt)	Vand (L)	Skyllemiddel
Intensiv	Forvask (50°C) Vask (65°C) Skyl Skyl Skyl (60°C) Tørring	4/18g (1 eller 2 stykker)	205	1.549	18,7	X
Universal	Forvask (45°C) Vask (55°C) Skyl Skyl Skyl (60°C) Tørring	4/18g (1 eller 2 stykker)	175	1.239	18,7	X
ECO (*EN 60436)	Vask (50°C) Skyl Skyl (50°C) Tørring	22g (1 eller 2 stykker)	198	0.833	11,0	X
Glas	Forvask (40°C) Vask (45°C) Skyl Skyl (50°C) Tørring	4/18g (1 eller 2 stykker)	120	0.902	15,2	X
90 min	Vask (50°C) Skyl Skyl (50°C) Tørring	22g (1 eller 2 stykker)	90	0.839	11,5	X
Hurtig	Vask (40 ° C) Skyl (40 ° C) Skyl (55 ° C)	12g 1 stykker	30	0.652	11,0	-

(X) Betyder: nødvendigt at fylde skyllemiddeldispenser.

NOTE: EN60436: Dette program er testcyklussen. Information til sammenlignelsestest i henhold til EN 60436:

Start Af En Vaskecyklus

1 Træk den nedre og øvre kurv ud, fyld maskinen og skub dem tilbage.

Det anbefales at fylde den nedre kurv først og derefter den øvre.

2 Hæld vaskemidlet i.

3 Sæt stikket i kontakten. Strømforsyningen henviser til sidste side "Produkt fiche". Sørg for, at vandforsyningen er tændt på fuldt tryk.

4 Luk døren, tryk på tænd/sluk-knappen for at tænde for maskinen.

5 Vælg et program, responslampen tændes. Tryk derefter på Start/Pause

Ændring Af Programmet Midt-Cyklus

En vaskecyklus kan kun ændres, hvis den har kørt i kort tid, ellers kan vaskemidlet allerede være frigivet, og opvaskemaskinen har muligvis allerede drænet vaskevandet. Hvis dette er tilfældet, skal opvaskemaskinen nulstilles, og vaskemiddeldispenseren skal genopfyldes.

Følg instruktionerne herunder for at nulstille opvaskemaskinen:

1 Tryk på Start/Pause-knappen for at sætte vasken på pause.

2 Tryk på programknappen i mere end 3 sekunder - programmet annullerer.

3 Tryk på programknappen for at vælge det ønskede program.

4 Tryk på Start/Pause-knappen, efter 10 sekunder starter opvaskemaskinen.

Glemte at tilføje en tallerken?

En glemte tallerken kan tilføjes når som helst, før vaskemiddeldispenseren åbnes. Følg instruktionerne herunder, hvis det sker:

1 Tryk på Start/Pause-knappen for at sætte vasken på pause.

2 Vent 5 sekunder, og åbn derefter døren.

3 Tilføj de glemte tallerkener.

4 Luk døren.

5 Tryk derefter på knappen Start/Pause-knappen, opvaskemaskinen starter sin cyklus.

Det er farligt at åbne døren midt i en cyklus, da varm damp kan skolde dig.

Automatisk Åbning

Efter vask åbnes døren automatisk for at opnå bedre tørreeffekt.

BEMÆRK

Opvaskemaskinens dør må ikke blokeres, når den indstilles til at åbne automatisk. Det kan forstyrre dørlåsfunktionaliteten.

FEJLKODER

Hvis der er en funktionsfejl, vil opvaskemaskinen vise fejlkoder for at identificere denne:

Hurtig-lampen flimrer

Længere indløbstid.

Vandhaner åbnes ikke, eller vandindtag er begrænset, eller vandtryk er for lavt.

Hurtig- og 90 min-lampen flimrer

Når ikke den krævede temperatur.

Fejl i varmeelementet.

Glas-lampen flimrer

Flyder over

Nogle dele af opvaskemaskinen lækker.

Eco-, Glas- og Hurtig-lyset flimrer

Fejl i kommunikation mellem hoved-printkort og display-printkort.

Åbn kredsløb eller afbryd ledninger til kommunikationen

ADVARSEL

Hvis overløb forekommer, skal du slukke for hovedvandforsyningen, før du ringer til en service.

Hvis der er vand i bunden på grund af en overfyldning eller en lille lækage, skal vandet fjernes, inden opvaskemaskinen genstartes.

SAFETY INFORMATION

Warning

When using your dishwasher, follow the precautions listed below: Installation and repair can only be carried out by a qualified technician.

This appliance is intended to be used in household and similar applications such as:

- staff kitchen areas in shops, offices and other working environments;
- farm houses;
- by clients in hotels, motels and other residential type environments;
- bed and breakfast type environments.

This appliance can be used by children aged from 8 years and above and persons with reduced physical, sensory or mental capabilities or lack of experience and knowledge if they have been given supervision or instruction concerning use of the appliance in a safe way and understand the hazards involved.

Children shall not play with the appliance. Cleaning and user maintenance shall not be done by children without supervision. (For EN60335-1)

This appliance is not intended for use by persons (including children) with reduced physical, sensory or mental capabilities, or lack of experience and knowledge, unless they have been given supervision or instruction concerning use of the appliance by a person responsible for their safety. (For IEC60335-1) Packaging material could be dangerous for children!

This appliance is for indoor household use only.

To protect against the risk of electrical shock, do not immerse the unit, cord or plug in water or other liquid. Please unplug before cleaning and performing maintenance on the appliance. Use a soft cloth moistened with mild soap, and then use a dry cloth to wipe it again.

Earthing Instructions

This appliance must be earthed. In the event of a malfunction or breakdown, earthing will reduce the risk of an electric shock by providing a path of least resistance of electric current. This appliance is equipped with an earthing conductor plug.

The plug must be plugged into an appropriate outlet that is installed and earthed in accordance with all local codes and ordinances.

Improper connection of the equipment-earthing conductor can result in the risk of an electric shock. Check with a qualified electrician or service

representative if you are in doubt whether the appliance is properly grounded.

Do not modify the plug provided with the appliance; If it does not fit the outlet.

Have a proper outlet installed by a qualified electrician.

Do not abuse, sit on, or stand on the door or dish rack of the dishwasher.

Do not operate your dishwasher unless all enclosure panels are properly in place.

Open the door very carefully if the dishwasher is operating, there is a risk of water squirting out. Do not place any heavy objects on or stand on the door when it is open. The appliance could tip forward.

When loading items to be washed:

Locate sharp items so that they are not likely to damage the door seal;

Warning: Knives and other utensils with sharp points must be loaded in the basket with their points facing down or placed in a horizontal position.

Some dishwasher detergents are strongly alkaline. They can be extremely dangerous if swallowed.

Avoid contact with the skin and eyes and keep children away from the dishwasher when the door is open.

Check that the detergent powder is empty after completion of the wash cycle.

Do not wash plastic items unless they are marked "dishwasher safe" or the equivalent.

For unmarked plastic items not so marked, check the manufacturer's recommendations.

Use only detergent and rinse agents recommended for use in an automatic dishwasher.

Never use soap, laundry detergent, or hand washing detergent in your dishwasher.

The door should not be left open, since this could increase the risk of tripping.

If the supply cord is damaged, it must be replaced by the manufacturer or its service agent or a similarly qualified person in order to avoid a hazard.

During installation, the power supply must not be excessively or dangerously bent or flattened.

Do not tamper with controls.

The appliance needs to be connected to the main water valve using new hose sets. Old sets should not be reused.

To save energy, in standby mode, the appliance will switch off automatically while there is no any operation in 15 minutes.

The maximum number of place settings to be washed is 14.

The maximum permissible inlet water pressure is 1MPa. The minimum permissible inlet water pressure is 0.04MPa.

Disposal



For disposing of package and the appliance please go to a recycling center. Therefor cut off the power supply cable and make the door closing device unusable.

Cardboard packaging is manufactured from recycled paper and should be disposed in the wastepaper collection for recycling.

By ensuring this product is disposed of correctly, you will help prevent potential negative consequences for the environment and human health, which could otherwise be caused by inappropriate waste handling of this product.

For more detailed information about recycling of this product, please contact your local city office and your household waste disposal service.

DISPOSAL: Do not dispose this product as unsorted municipal waste. Collection of such waste separately for special treatment is necessary.

PRODUCT OVERVIEW

IMPORTANT:

To get the best performance from your dishwasher, read all operating instructions before using it for the first time.

- A Inner pipe
- B Salt container
- C Dispenser
- D Lower spray arm

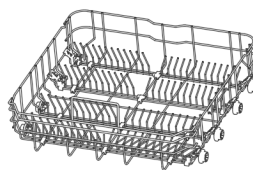
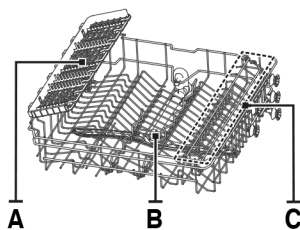
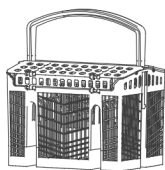
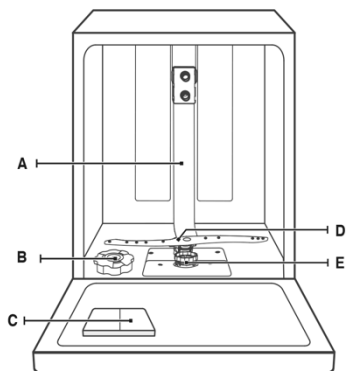

- Cutlery basket
- Upper basket: A Cutlery rack, B upper spray arm, C Cup rack
- Lower basket

NOTE:

Pictures are only for reference, different models may be different. Please prevail in kind.

USING YOUR DISHWASHER

Before using your dishwasher :

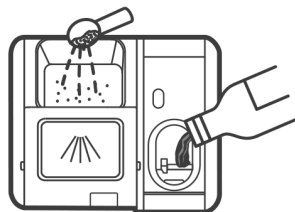
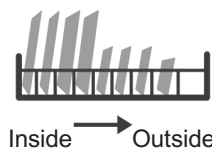

- 1 Set the water softener
- 2 Loading the salt Into the softener
- 3 Loading the basket
- 4 Fill the dispenser

Please check the section 1 “Water Softener” of PART 2: Special Version, If you need to set the water softener .

Loading The Salt Into The Softener

NOTE:

If your model does not have any water softener, you may skip this section. Always use salt intended for dishwasher use.

The salt container is located beneath the lower basket and should be filled as explained in the following:

Warning

Only use salt specifically designed for dishwashers use!

Every other type of salt not specifically designed for dishwasher use, especially table salt, will damage the water softener. In case of damages caused by the use of unsuitable salt the manufacturer does not give any warranty nor is liable for any damages caused.

Only fill with salt before running a cycle.

This will prevent any grains of salt or salty water, which may have been spilled, remaining on the bottom of the machine for any period of time, which may cause corrosion.

Please follow the steps below for adding dishwasher salt:

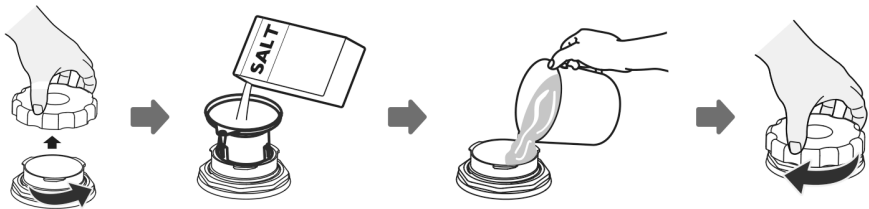

- 1 Remove the lower basket and unscrew the reservoir cap.
- 2 Place the end of the funnel (supplied) into the hole and pour in about 1.5kg of dishwasher salt.
- 3 Fill the salt container to its maximum limit with water, It is normal for a small amount of water to come out of the salt container.
- 4 After filling the container, screw back the cap tightly.
- 5 The salt warning light will stop being after the salt container has been filled with salt.
- 6 Immediately after filling the salt into the salt container, a washing program should be started (We suggest to use a short program). Otherwise the filter system, pump or other important parts of the machine may be damaged by salty water. This is out of warranty.

NOTE:

The salt container must only be refilled when the salt warning light in the control panel comes on. Depending on how well the salt dissolves, the salt warning light may still be on even though the salt container is filled.

If there is no salt warning light in the control panel (for some Models), you can estimate when to fill the salt into the softener by the cycles that the dishwasher has run.

If salt has spilled, run a soak or quick program to remove it.

Basket Used Tips

Adjusting the upper basket

Type 1:

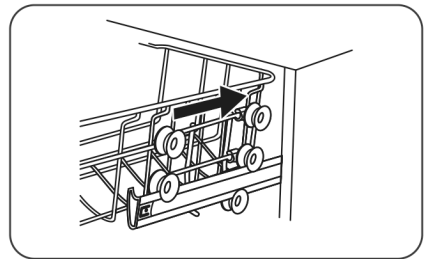
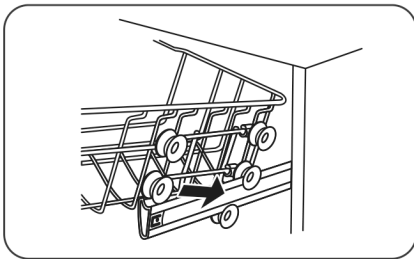
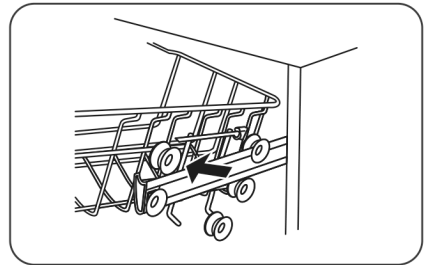
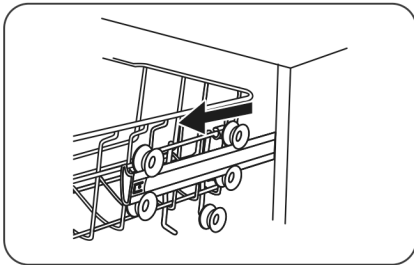

The height of the upper basket can be easily adjusted to accommodate taller dishes in either the upper or lower basket.

To adjust the height of the upper rack, follow these steps:

Type 2:

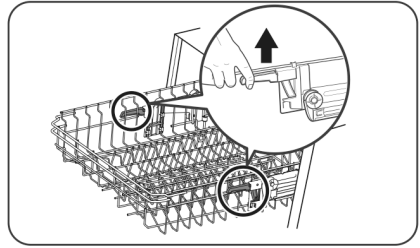
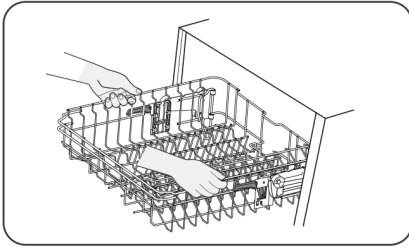

To raise the upper basket, just lift the upper basket at the center of each side until the basket locks into place in the upper position. It is not necessary to lift the adjuster handle. To lower the upper basket, lift the adjust handles on each side to release the basket and lower it to the lower position

Folding back the cup shelves

To make room for taller items in the upper basket, raise the cup rack upwards. You can then lean the tall glasses against it. You can also remove it when it is not required for use.

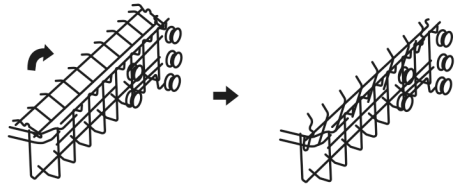

Folding back the rack shelves

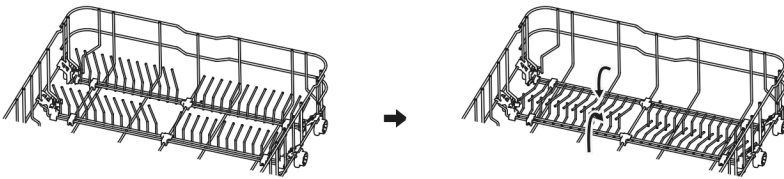

The spikes of the lower basket are used for holding plates and a platter. They can be lowered to make more room for large items.

MAINTENANCE AND CLEANING

External Care

The door and the door seal

Clean the door seals regularly with a soft damp cloth to remove food deposits.

When the dishwasher is being loaded, food and drink residues may drip onto the sides of the dishwasher door. These surfaces are outside the wash cabinet and are not accessed by water from the spray arms. Any deposits should be wiped off before the door is closed.

The control panel

If cleaning is required, the control panel should be wiped with a soft damp cloth only.

Warning

To avoid penetration of water into the door lock and electrical components, do not use a spray cleaner of any kind.

Never use abrasive cleaners or scouring pads on the outer surfaces because they may scratch the finish. Some paper towels may also scratch or leave marks on the surface.

Internal Care

Filtering system

The filtering system in the base of the wash cabinet retains coarse debris from the washing cycle. The collected coarse debris may cause the filters to clog. Check the condition of the filters regularly and clean them if necessary under running water. Follow the steps below to clean the filters in the wash cabinet.

NOTE:

Pictures are only for reference, different models of the filtering system and spray arms may be different.

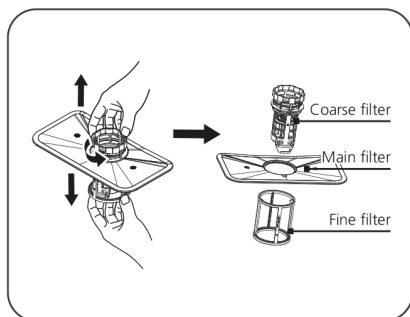
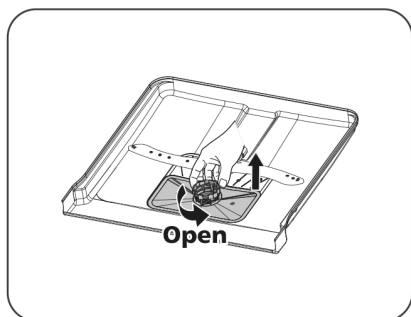

- Hold the coarse filter and rotate it anticlockwise to unlock the filter. Lift the filter upwards and out of the dishwasher.
The fine filter can be pulled off the bottom of the filter assembly.
- The coarse filter can be detached from the main filter by gently squeezing the tabs at the top and pulling it away.

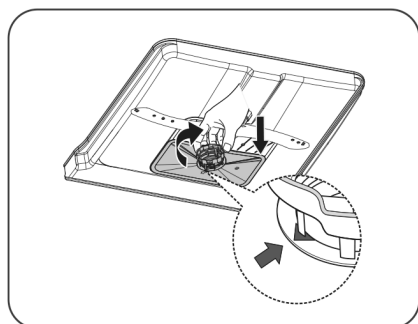
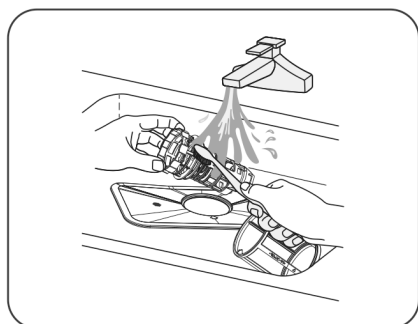

- Larger food remnants can be cleaned by rinsing the filter under running water.
For a more thorough clean, use a soft cleaning brush.
- Reassemble the filters in the reverse order of the disassembly, replace the filter insert, and rotate clockwise to the close arrow

Warning

Do not over tighten the filters. Put the filters back in sequence securely, otherwise coarse debris could get into the system and cause a blockage. Never use the dishwasher without filters in place. Improper replacement of the filter may reduce the performance level of the appliance and damage dishes and utensils.

Spray arms

It is necessary to clean the spray arms regularly for hard water chemicals will clog the spray arm jets and bearings.

To clean the spray arms, follow the instructions below:

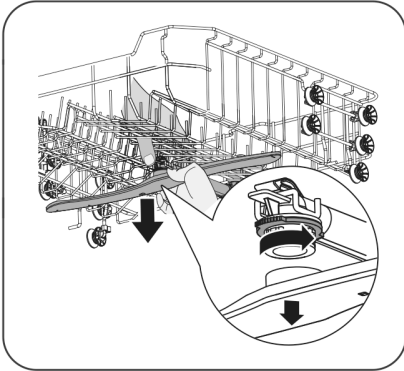

- To remove the upper spray arm, hold the nut in the center still and rotate the spray arm counterclockwise to remove it.
- To remove the lower spray arm, pull out the spray arm upward.

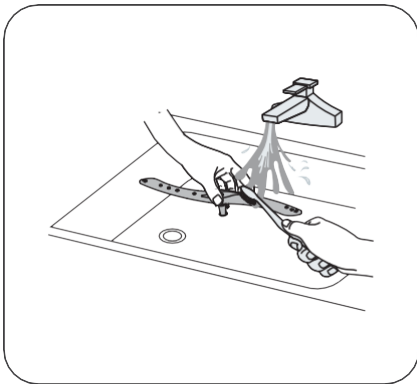

- Wash the arms in soapy and warm water and use a soft brush to clean the jets. Replace them after rinsing them thoroughly.

Caring For The Dishwasher

Frost precaution

Please take frost protection measures on the dishwasher in winter. Every time after washing cycles, please operate as follows:

Cut off the electrical power to the dishwasher at the supply source.

Turn off the water supply and disconnect the water inlet pipe from the water valve.

Drain the water from the inlet pipe and water valve. (Use a pan to gather the water)

Reconnect the water inlet pipe to the water valve.

Remove the filter at the bottom of the tub and use a sponge to soak up water in the sump.

After every wash

After every wash, turn off the water supply to the appliance and leave the door slightly open so that moisture and odors are not trapped inside.

Remove the plug

Before cleaning or performing maintenance, always remove the plug from the socket.

No solvents or abrasive cleaning

To clean the exterior and rubber parts of the dishwasher, do not use solvents or abrasive cleaning products. Only use a cloth with warm soapy water.

To remove spots or stains from the surface of the interior, use a cloth dampened with water and a little vinegar, or a cleaning product made specifically for dishwashers.

When not in use for a longtime

It is recommended that you run a wash cycle with the dishwasher empty and then remove the plug from the socket, turn off the water supply and leave the door of the appliance slightly open. This will help the door seals to last longer and prevent odors from forming within the appliance.

Moving the appliance

If the appliance must be moved, try to keep it in the vertical position. If absolutely necessary, it can be positioned on its back.

Seals

One of the factors that cause odours to form in the dishwasher is food that remains trapped in the seals. Periodic cleaning with a damp sponge will prevent this from occurring.

INSTALLATION INSTRUCTION

Warning

Electrical Shock Hazard

Disconnect electrical power before installing dishwasher. Failure to do so could result in death or electrical shock.

Attention

The installation of the pipes and electrical equipments should be done by professionals.

About Power Connection

Warning

For personal safety:

Do not use an extension cord or an adapter plug with this appliance.

Do not, under any circumstances, cut or remove the earthing connection from the power cord.

Electrical requirements

Please look at the rating label to know the rating voltage and connect the dishwasher to the appropriate power supply. Use the required fuse 10A/13A/16A, time delay fuse or circuit breaker recommended and provide separate circuit serving only this appliance.

Electrical connection

Ensure the voltage and frequency of the power being corresponds to those on the rating plate. Only insert the plug into an electrical socket which is earthed properly. If the electrical socket to which the appliance must be connected is not appropriate for the plug, replace the socket, rather than using a adaptors or the like as they could cause overheating and burns.

Ensure that proper earthing exists before use

Water Supply And Drain

Cold water connection

Connect the cold water supply hose to a threaded 3/4(inch) connector and make sure that it is fastened tightly in place. If the water pipes are new or have not been used for an extended period of time, let the water run to make sure that the water is clear. This precaution is needed to avoid the risk of the water inlet to be blocked and damage the appliance.

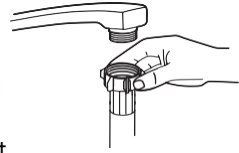

About the safety supply hose



The safety supply hose consists of the double walls. The hose's system guarantees its intervention by blocking the flow of water in case of the supply hose breaking and when the air space between the supply hose itself and the outer corrugated hose is full of water.

Warning

A hose that attaches to a sink spray can burst if it is installed on the same water line as the dishwasher. If your sink has one, it is recommended that the hose be disconnected and the hole plugged.

How to connect the safety supply hose

- Pull The safety supply hoses completely out from storage compartment located at rear of dishwasher.
- Tighter the screws of the safety supply hose to the faucet with thread 3/4inch.
- Turn water fully on before starting the dishwasher.

How to disconnect the safety supply hose

- Turn off the water.
- Unscrew the safety supply hose from the faucet.

Connection of Drain Hoses

Insert the drain hose into a drain pipe with a minimum diameter of 4 cm, or let it run into the sink, making sure to avoid bending or crimping it. The height of drain pipe must be less than 1000mm. The free end of the hose must not be immersed in water to avoid the back flow of it.

Please securely fix the drain hose in either position A or position B

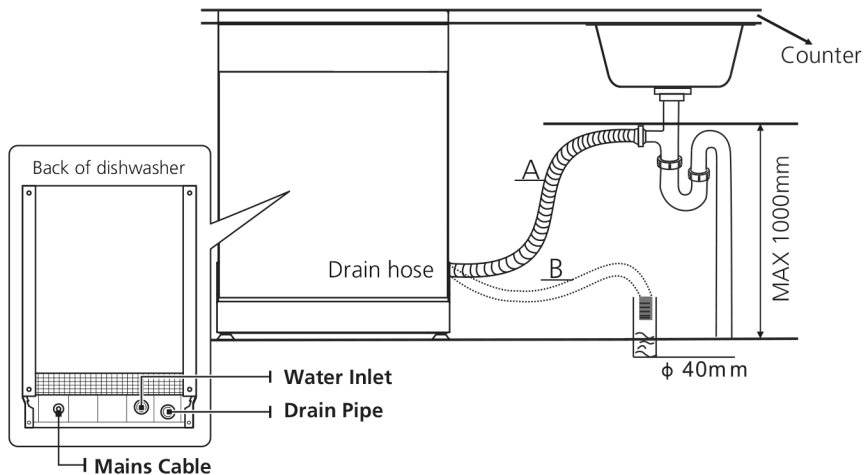

How to drain excess water from hoses

If the sink is 100 cm higher from the floor, the excess water in hoses cannot be drained directly into the sink. It will be necessary to drain excess water from hoses into a bowl or suitable container that is held outside and lower than the sink.

Water outlet

Connect the water drain hose. The drain hose must be correctly fitted to avoid water leaks. Ensure that the water drain hose is not kinked or squashed.

Extension hose

If you need a drain hose extension, make sure to use a similar drain hose.

It must be no longer than 4 meters; otherwise the cleaning effect of the dishwasher could be reduced.

Syphon connection

The waste connection must be at a height less than 100 cm (maximum) from the bottom of the dish. The water drain hose should be fixed .

Position The Appliance

Position the appliance in the desired location. The back should rest against the wall behind it, and the sides, along the adjacent cabinets or walls. The dishwasher is equipped with water supply and drain hoses that can be positioned either to the right or the left sides to facilitate proper installation.

Levelling the appliance

Once the appliance is positioned for levelling, the height of the dishwasher may be altered via adjustment of the screwing level of the feet.

In any case, the appliance should not be inclined more than 2°.

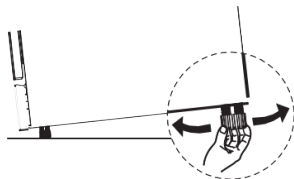

NOTE:

Only apply to the free standing dishwasher.

Free Standing Installation

Fitting between existing carbinets

The height of the dishwasher, 845 mm, has been designed in order to allow the machine to be fitted between existing cabinets of the same height in modern fitted kitchens. The feet can be adjusted so that correct height is reached. The laminated top of the machine does not require any particular care since it is heatproof, scratchproof and stainproof.

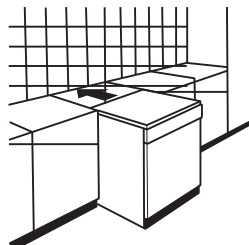

Underneath existing work top

(When fitting beneath a work top)

In most modern fitted kitchens there is only one single work top under which cabinets and electrical appliances are fitted. In this case remove the work top of the dishwasher by unscrewing the screws under the rear edge of the top (a).

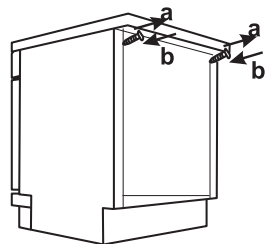

Attention

After removing the work top, the screws must be screwed again under the rear edge of the top (b).

The height will then be reduced to 815 mm, as scheduled by the International Regulations (ISO) and the dishwasher will fit perfectly under the kitchen working top

Built-In Installation

(for the integrated model)

Step 1. Selecting the best location for the dishwasher

The installation position of dishwasher should be near the existing inlet and drain hoses and power cord.

Illustrations of cabinet dimensions and installation position of the dishwasher.

Less than 5 mm between the top of dishwasher and cabinet and the outer door aligned to cabinet.

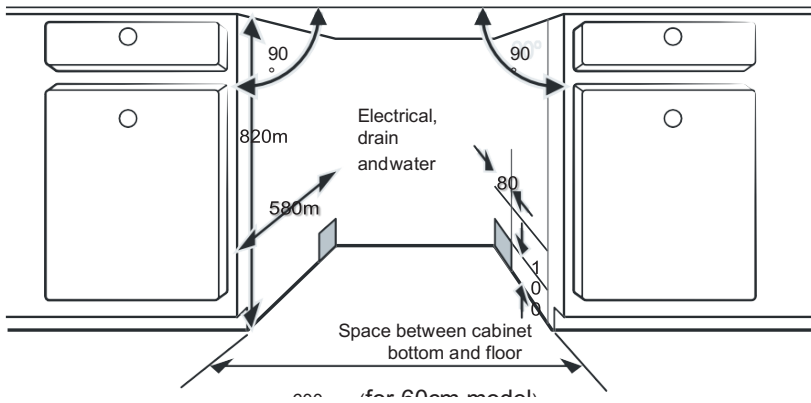

If dishwasher is installed at the corner of the cabinet, there should be some space when the door is opened.

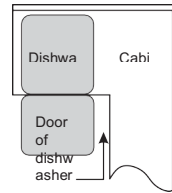

NOTE:

Depending on where your electrical outlet is, you may need to cut a hole in the opposite cabinet side.

Step 2. Aesthetic panel's dimensions and installation

The aesthetic wooden panel could be processed according to the installation drawings.

Semi-integrated model

Magical paster A and magical paster B be disjoined on ,magical paster A on the aesthetic wooden panel and felted magical paster B of the outer door of dishwasher (see figure A). After positioning of the panel , fix the panel onto the outer door by screws and bolts (See figure B).

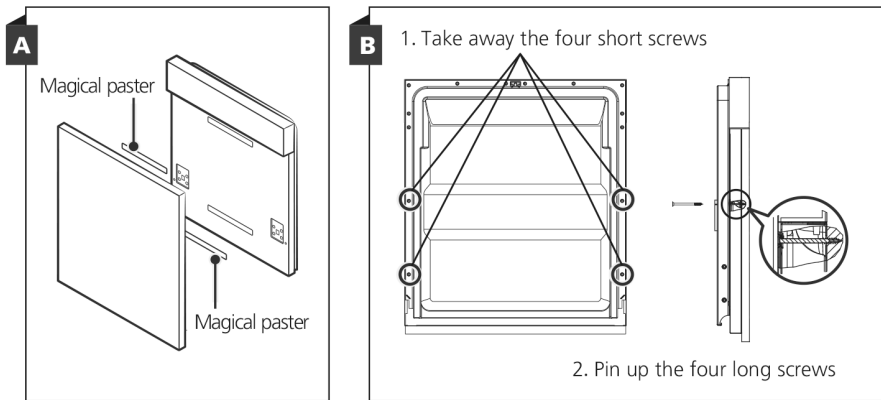

Full-integrated model

Install the hook on the aesthetic wooden panel and put the hook into the slot of the outer door of dishwasher (see figure A). After positioning of the panel , fix the panel onto the outer door by screws and bolts (See figure B).

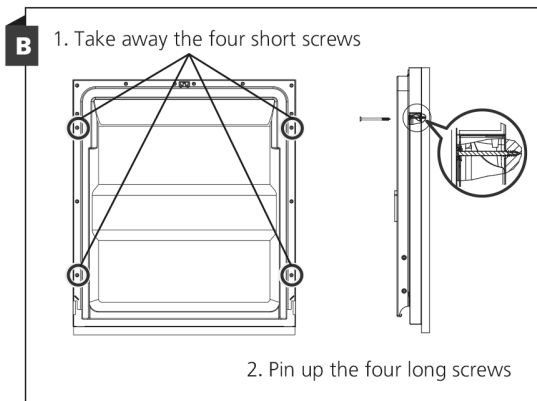
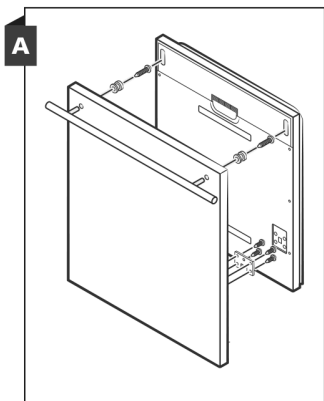

Step 3. Tension adjustment of the door spring

The door springs are set at the factory to the proper tension for the outer door. If aesthetic wooden panel are installed, you will have to adjust the door spring tension. Rotate the adjusting screw to drive the adjuster to strain or relax the steel cable.

Door spring tension is correct when the door remains horizontal in the fully opened position, yet rises to a close with the slight lift of a finger.

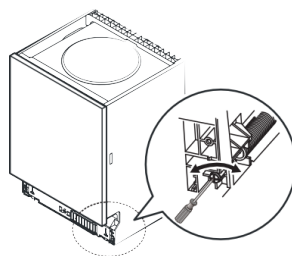

Step 4. Dishwasher installation steps

Please refer to the specified installation steps in the installation drawings.

Affix the condensation strip under the work surface of cabinet. Please ensure the condensation strip is flush with edge of work surface. (Step 2)

Connect the inlet hose to the cold water supply.

Connect the drain hose.

Connect the power cord.

Place the dishwasher into position. (Step 4)

Level the dishwasher. The rear foot can be adjusted from the front of the dishwasher by turning the Philips screw in the middle of the base of dishwasher use an Philips screw. To adjust the front feet, use a flat screw driver and turn the front feet until the dishwasher is level. (Step 5 to 5

Install the furniture door to the outer door of the dishwasher. (Step 7 to Step 10)

Adjust the tension of the door springs by using an Allen key turning in a clockwise motion to tighten the left and right door springs. Failure to do this could cause damage to your dishwasher. (Step 11)

The dishwasher must be secured in place. There are two ways to do this:

- A Normal work surface: Put the installation hook into the slot of the side plane and secure it to the work surface with the wood screws.
- B Marble or granite work top: Fix the side with Screw.

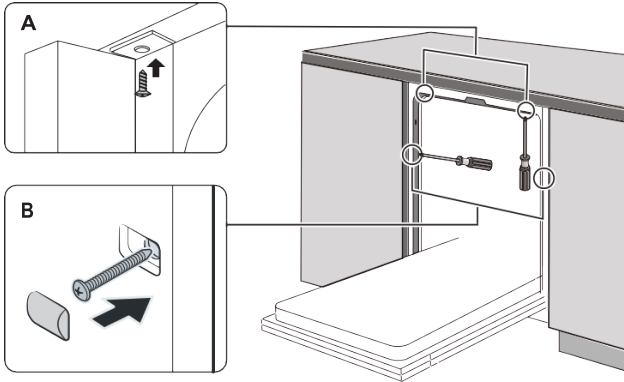

Step 5. Levelling the dishwasher

Dishwasher must be level for proper dish rack operation and wash performance.

- 1 Place a spirit level on door and rack track inside the tub as shown to check that the dishwasher is level.
- 2 Level the dishwasher by adjusting the three levelling legs individually.
- 3 When level the dishwasher, please pay attention not to let the dishwasher tip over.

Check level front to back

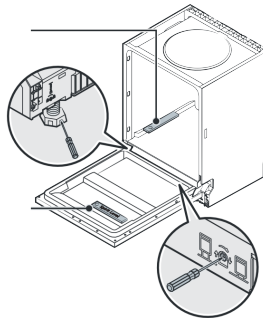

Check level side to side

NOTE:

The maximum adjustment height of the feet is 50 mm.

TROUBLESHOOTING TIPS

	Problem	Causes	Solutions
Technical problems	Dishwasher will not start	Fuse blown, or the circuit breaker tripped	Replace fuse or reset circuit breaker. Remove any other appliances sharing the same circuit with the dishwasher
		Power supply is not turned on	Make sure the dishwasher is turned on and the door is closed securely. Make sure the power cord is properly plugged into the wall socket.
		Door of dishwasher not properly closed .	Make sure to close the door properly and latch it.
	The water is not pumped out	Kink in drain hose Filter clogged. Kitchen sink clogged.	Clean The Filter Check kitchen sink to make sure it is draining well. If the problem is the kitchen sink not draining ,you may need a plumber rather than a serviceman for dishwasher.
Almindelige problemer	Suds in the tub	Improper detergent	Use only the special dishwasher detergent to avoid suds. If this occurred, open the dishwasher and let suds evaporate. Add 1 gallon of cold water to the tub. Close and latch the dishwasher, then Start any wash cycle to drain out the water. Repeat if necessary.
		Spilled rinse-aid	Always wipe up rinse-aid spills immediately.
	Sained tub interior	Detergent with colourant was used	Make sure that the detergent is the one without colourant
	White film on inside surface	Hard water minerals	To clean the interior, use a damp sponge with dishwasher detergent and wear rubber gloves. Never use any other cleaner than dishwasher detergent for the risk of foaming or suds.
	Rust on the cutlery	The affected items are not corrosion resistant.	
		A programme was not run after dishwasher salt was added. Traces of salt have got into the wash cycle.	Always run the Quick wash programme without any crockery in the dishwasher and without selecting the Turbo function (if present), after adding dishwasher salt.
		The lid of softer is loose.	Check the lid. Ensure the fix is fine.
Noise	Knocking noise	The spray arm is knocking against an item in a basket.	Interrupt the program, and rearrange the items which are obstructing the spray arm.
	Rattling noise	Item of crockery are loose in the wash cabinet	Interrupt the program, and rearrange the items of crockery.

	Knocking noise in the water pipes	This may be caused by on-site installation or the cross-section of the piping.	This has no influence on dishwasher function. If in doubt, contact a suitably qualified plumber.
Unsatisfied washing result	The dishes are not clean	The dishes are not loaded correctly	See notes in "Loading the Dishwasher Baskets".
		The programme was not powerful enough.	Select a more intensive programme. See "Wash Cycle Table".
		Not enough detergent was dispensed.	Use more detergent, or change your detergent.
		Items are blocking the path of spray arms.	Rearrange the items so that the spray can rotate freely.
		The filter combination in the base of wash cabinet is not clean or is not correctly fitted. This may cause the spray arm jets to get blocked.	Clean and/or fit the filter combination correctly. Clean the spray arm jets. See "Cleaning the Spray cabinet is not clean or Arms".

LOADING THE BASKETS ACCORDING TO EN60436:

Upper basket

Number	Item
1	Cups
2	Saucers
3	Glasses
4	Small serving bowl
5	Medium serving bowl
6	Large serving bowl

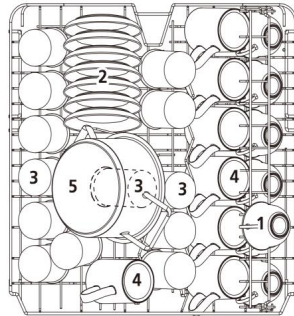

Lower basket

Number	Item
7	Dessert plates
8	Dinner plates
9	Soup plates
10	Oval platter
11	Melamine dessert plates
12	Melamine bowls
13	Glass bowl
14	Dessert bowls
15	Cutlery basket

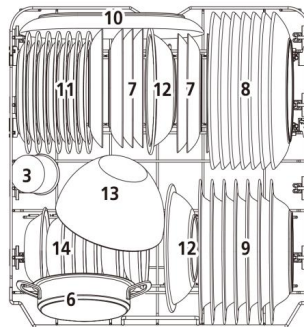

Cutlery rack:

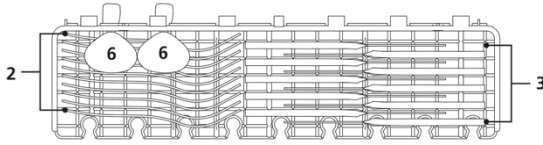

NOTE:

Please place the light flat wares on the shelf. The total weight is less than 1.5kg.

Cutlery basket:

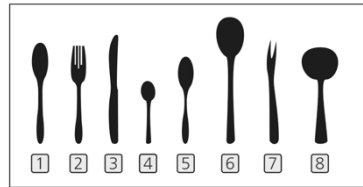
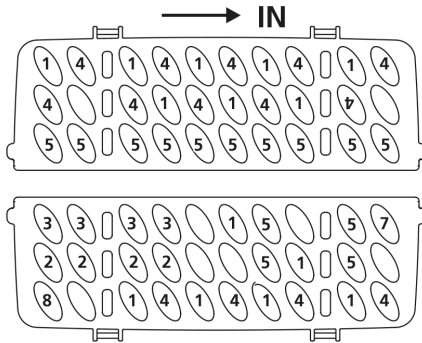

Number	Item
1	Soup spoons
2	Forks
3	Knives
4	Tea spoons
5	Dessert spoons
6	Serving spoons
7	Serving fork
8	Gravy ladle

Information for comparability tests in accordance with EN60436

Capacity: 14 place settings

Position of the upper basket: lower position

Program: ECO

Rinse aid setting: Max

Softener setting: H3

PART 2, Special Version

SFO 3502 W



Please read this manual carefully before using the dishwasher and Keep this manual for future reference.

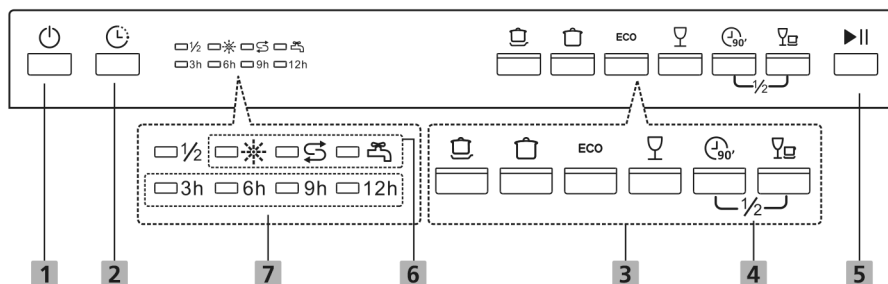

USING YOUR DISHWASHER

Control Panel





Operation (Button)

1 Power	Press this button to turn on your dishwasher, the screen lights up.
2 Delay	Press the button to set the delay time. When pressing this button, corresponding indicator will be lit.
3 Program	<p>Select the appropriate washing program, the selected program indicator will be lit.</p> <p> Intensive For heaviest soiled crockery, and normally soiled pots, pans, dishes etc. With dried-on food.</p> <p> Universal For normally soiled loads, such as pots, plates, glasses and lightly soiled pans.</p> <p>ECO ECO This is standard program, it is suitable to clean normally soiled tableware and it is the most efficient program in terms of its combined energy and water consumption for that type of tableware.</p> <p> Glass For lightly soiled crockery and glass.</p>

3 Program	 90 min For normally soiled loads that need quick wash.  Rapid A shorter wash for lightly soiled loads that do not need drying.
4 Half-load	Press the 90 min button and Rapid button at the same time to select half load function before the start of the program. When you have about or less than half of full place settings dishware to wash, you can choose this function to save energy and water. (It can only be used with Intensive, Universal, ECO, Glass and 90 min.) When pressing this button, corresponding indicator will be lit.
5 Start/Pause	To start the selected washing program or pause it when the dishwasher is working.

Display

6 Warning indicator	 Rinse Aid indicator If the indicator is lit, it means the dishwasher is low on dishwasher rinse aid and requires a refill.  Salt indicator If the indicator is lit, it means the dishwasher is low on dishwasher salt and needs to be refilled.  Water failure If the indicator is lit, it means the water faucet is not open.
7 Delay time	To show the delay time. (3h/6h/9h/12h)

Water Softener

The water softener must be set manually, using the water hardness dial.

The water softener is designed to remove minerals and salts from the water, which would have a detrimental or adverse effect on the operation of the appliance.

The more minerals there are, the harder your water is.

The softener should be adjusted according to the hardness of the water in your area. Your local Water Authority can advise you on the hardness of the water in your area.

Adjusting salt consumption

The dishwasher is designed to allow for adjustment in the amount of salt consumed based on the hardness of the water used. This is intended to optimise and customise the level of salt consumption.

Please follow the steps below for adjustment in salt consumption.

1 Close the door and Switch on the appliance;

2 Press the Rapid button for more than 5 seconds to start the water softener set model within 60 seconds after the appliance was switched on;

3 Press the Rapid button to select the proper set according to your local environment, the sets will change in the following sequence:

H3->H4->H5->H6->H1->H2->H3;

Without operation in 5 seconds or press the Power button to complete the setup and exit the setup mode.

WATER HARDNESS				Water softener level	Salt consumption (gram/cycle)
German dH	French fH	British Clarke	Mmol/l		
0 - 5	0 - 9	0 - 6	0 - 0.94	H1-> Rapid Light bright	0
6 - 11	10 - 20	7 - 14	1.0 - 2.0	H2-> 90 min Light bright	9
12 - 17	21 - 30	15 - 21	2.1 - 3.0	H3-> 90 min, Rapid Light bright	12
18 - 22	31 - 40	22 - 28	3.1 - 4.0	H4-> Glass Light bright	20
23 - 34	41 - 60	29 - 42	4.1 - 6.0	H5-> Glass, Rapid Light bright	30
35 - 55	61 - 98	43 - 69	6.1 - 9.8	H6-> Glass, 90 min Light bright	60

1°dH=1.25 °Clarke=1.78 °fH=0.178mmol/l The manufactory setting: H3

Contact your local water board for information on the hardness of your water supply.

Please check the section 3 “Loading The Salt Into The Softener” of PART 1: Generic Version, If your dishwasher lacks salt.

NOTE:

If your model does not have any water softener, you may skip this section. Water Softener The hardness of the water varies from place to place. If hard water is used in the dishwasher, deposits will form on the dishes and utensils. The appliance is equipped with a special softener that uses a salt container specifically designed to eliminate lime and minerals from the water.

Preparing and Loading Dishes

Consider buying utensils which are identified as dishwasher-proof. For particular items, select a program with the lowest possible temperature. To prevent damage, do not take glass and cutlery out of the dishwasher immediately after the program has ended.

For washing the following cutlery/dishes

Are not suitable:

- Cutlery with wooden, horn china or mother-of-pearl handles Plastic items that are not heat resistant
- Older cutlery with glued parts that are not temperature resistant Bonded cutlery items or dishes
- Pewter or cooper items Crystal glass
- Steel items subject to rusting Wooden platters
- Items made from synthetic fibres

Are of limited suitability

Some types of glasses can become dull after a large number of washes Silver and aluminum parts have a tendency to discolor during washing Glazed patterns may fade if machine washed frequently

Recommendations for loading the dishwasher

- Scrape off any large amounts of leftover food. Soften remnants of burnt food in pans. It is not necessary to rinse the dishes under running water.
- For best performance of the dishwasher, follow these loading guidelines. (Features and appearance of baskets and cutlery baskets may vary from your model.)

Place objects in the dishwasher in following way:

- Items such as cups, glasses, pots/pans, etc. are faced downwards.
- Curved items, or ones with recesses, should be loaded aslant so that water can run off.
- All utensils are stacked securely and can not tip over.
- All utensils are placed in the way that the spray arms can rotate freely during washing.
- Load hollow items such as cups, glasses, pans etc. With the opening facing downwards so that water cannot collect in the container or a deep base.

Dishes and items of cutlery must not lie inside one another, or cover each other. To avoid damage, glasses should not touch one another.

- The upper basket is designed to hold more delicate and lighter dishware such as glasses, coffee and tea cups.
- Long bladed knives stored in an upright position are a potential hazard!
- Long and / or sharp items of cutlery such as carving knives must be positioned horizontally in the upper basket.

Please do not overload your dishwasher. This is important for good results and for reasonable consumption of energy.

NOTE:

Very small items should not be washed in the dishwasher as they could easily fall out of the basket.

Removing the dishes

To prevent water dripping from the upper basket into the lower basket, we recommend that you empty the lower basket first, followed by the upper basket.

Warning

Items will be hot! To prevent damage, do not take glass and cutlery out of the dishwasher for around 15 minutes after the program has ended.

Loading the upper basket

The upper basket is designed to hold more delicate and lighter dishware such as glasses, coffee and tea cups and saucers, as well as plates, small bowls and shallow pans (as long as

they are not too dirty). Position the dishes and cookware so that they will not get moved by the spray of water.

Loading the lower basket

We suggest that you place large items and the most difficult to clean items are to be placed into the lower basket: such as pots, pans, lids, serving dishes and bowls, as shown in the figure below. It is preferable to place serving dishes and lids on the side of the racks in order to avoid blocking the rotation of the top spray arm.

The maximum diameter advised for plates in front of the detergent dispenser is of 19 cm, this not to hamper the opening of it.

Loading the cutlery basket

Cutlery should be placed in the cutlery rack separately from each other in the appropriate positions, and do make sure the utensils do not nest together, this may cause bad performance.



Do not let any item extend through the bottom.
Always load sharp utensils with the sharp point down!

For the best washing effect, please load the baskets refer to standard loading options on last section of PART 1: Generic Version

Function Of The Rinse Aid And Detergent

The rinse aid is released during the final rinse to prevent water from forming droplets on your dishes, which can leave spots and streaks. It also improves drying by allowing water to roll off the dishes. Your dishwasher is designed to use liquid rinse aids.

Warning

Only use branded rinse aid for dishwasher. Never fill the rinse aid dispenser with any other substances (e.g. Dishwasher cleaning agent, liquid detergent). This would damage the appliance.

When to refill the rinse aid

The regularity of the dispenser needing to be refilled depends on how often dishes are washed and the rinse aid setting used.

The Low Rinse Aid indicator () will be lit when more rinse aid is needed. Do not overfill the rinse aid dispenser.

Function of detergent

The chemical ingredients that compose the detergent are necessary to remove, crush and dispense all dirt out of the dishwasher. Most of the commercial quality detergents are suitable for this purpose.

Warning

Proper Use of Detergent

Use only detergent specifically made for dishwashers use. Keep your detergent fresh and dry.

Don't put powdered detergent into the dispenser until you are ready to wash dishes.

Dishwasher detergent is corrosive! Keep dishwasher detergent out of the reach of children.

Filling The Rinse Aid Reservoir

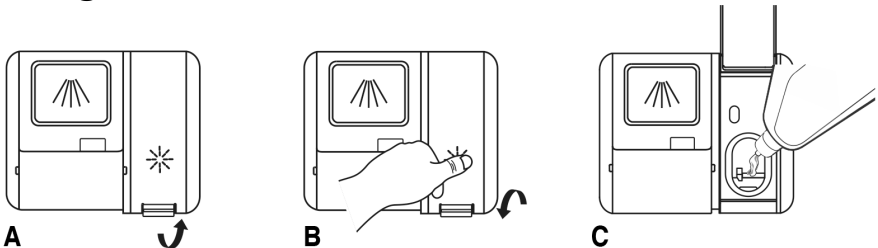

A Remove the rinse reservoir cap by lifting up the handle .

B Pour the rinse aid into the dispenser, being careful not to overfill.

C Close the cap after all.

Adjusting the rinse aid reservoir

To achieve a better drying performance with limited rinse aid, the dishwasher is designed to adjust the consumption by user. Follow the below steps.

- Close the door and switch on the appliance;
- Within 60 seconds after the appliance was switched on, press the Rapid button more than 5 seconds, and then press the Delay button to enter the set model, the rinse aid indication blinks as 1Hz frequency.
- Press the Rapid program button again to select the proper set according to your using habits , the sets will change in the following sequence: d1->d2->d3->d4->d5->d1.
- Without operation in 5 seconds or press the Power button to complete the setup and exit the setting mode.

Rinse aid level	Selector position
D1	Rapid Light bright
D2	90 min Light bright
D3	90 min, Rapid Light bright
D4	Glass Light bright
D5	Glass, Rapid Light bright

Filling The Detergent Dispenser

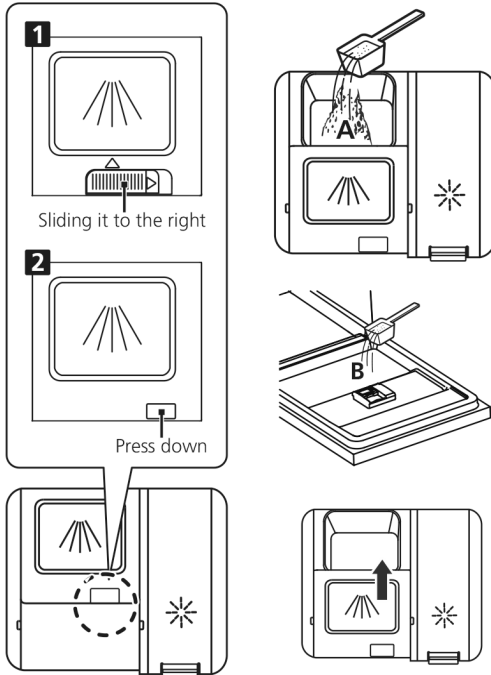

1 Please choose an open way according to the actual situation. Open the cap by sliding the release catch. Open the cap by pressing down the release catch.

2 Add detergent into the larger cavity for the main wash cycle . For better cleaning result, especially if you have very dirt items, pour a small amount of detergent onto the door. The additional detergent will activate during the pre-wash phase.

3 Close the flap by sliding it to the front and then pressing it down.

NOTE:

Be aware that depending on the soiling of water, setting may be different. Please observe the manufacturer's recommendations on the detergent packaging.

PROGRAMMING THE DISHWASHER

Wash Cycle Table

The table below shows which programs are best for the levels of food residue on them and how much detergent is needed. It also show various information about the programs.

(X) Means: need to fill rinse into the Rinse-Aid Dispenser.

Program	Description of cycle	Detergent Pre/main	Running time(min.)	Energy (kWh)	Water (L)	Rinse aid
Intensive	Pre-wash (50°C) Wash (65°C) Rinse Rinse Rinse (60°C) Drying	4/18g 1 or 2 pieces	205	1,549	18,7	X
Universal	Pre-wash (45°C) Wash (55°C) Rinse Rinse Rinse (60°C) Drying	4/18g 1 or 2 pieces	175	1,239	18,7	X
ECO (*EN 60436)	Wash (50°C) Rinse Rinse (50°C) Drying	22g 1 or 2 pieces	198	0,833	11,0	X
Glass	Pre-wash (40°C) Wash (45°C) Rinse Rinse (50°C) Drying	4/18g 1 or 2 pieces	120	0,902	15,2	X
90 min	Wash (55°C) Rinse Rinse (50°C) Drying	22g 1 or 2 pieces	90	0,839	11,5	X
Rapid	Wash (40°C) Rinse (40°C) Rinse (55°C)	12g 1 pieces	30	0,652	11,0	-

NOTE: EN60436: This program is the test cycle. The information for comparability test in accordance with EN 60436.

Starting A Cycle Wash

1 Draw out the lower and upper basket, load the dishes and push them back.

It is commended to load the lower basket first, then the upper one.

2 Pour in the detergent.

3 Insert the plug into the socket. The power supply refer to last page "product fiche". Make sure that the water supply is turned on to full pressure.

4 Close the door, press the Power button, to switch on the machine.

5 Choose a program, the response light will turn on. Then press the Start/Pause

Changing the Program Mid-cycle

A wash cycle can only be changed if it has been running for a short time otherwise, the detergent may have already been released and the dishwasher may have already drained the wash water. If this is the case, the dishwasher needs to be reset and the detergent dispenser must be refilled. To reset the dishwasher, follow the instructions below:

1 Press the Start/Pause button to pause the washing.

2 Press Program button for more than 3 seconds - the program will cancel.

3 Press the Program button to select the desired program.

4 Press the Start/Pause button, after 10 seconds, the dishwasher will start.

Forget to add a dish?

A forgotten dish can be added any time before the detergent dispenser opens. If this is the case, follow the instructions below:

1 Press the Start/Pause button to pause the washing.

2 Wait 5 seconds then open the door.

3 Add the forgotten dishes.

4 Close the door.

5 Press the Start/Pause button, the dishwasher will start after 10 seconds.

It is dangerous to open the door mid-cycle, as hot steam may scald you.

Auto Open

After washing, the door will open automatically to achieve better drying effect.

NOTE

The dishwasher door must not be blocked when set to open automatically. This can disrupt door lock functionality.

ERROR CODES

If there is a malfunction, the dishwasher will display error codes to identify these:

The Rapid light flicker fleetly

Longer inlet time.

Faucets is not opened, or water intake is restricted, or water pressure is too low.

The Rapid and 90 Min light flicker fleetly

Not reaching required temperature.

Malfunction of heating element .

The Glass light flicker fleetly

Overflow

Some element of dishwasher leaks .

The Eco, Glass and Rapid light flicker fleetly

Failure of communication between main PCB with display PCB.

Open circuit or break wiring for the communication

WARNING

If overflow occurs, turn off the main water supply before calling a service.

If there is water in the base pan because of an overfill or small leak, the water should be removed before restarting the dishwasher.

SICHERHEITSHINWEISE

Warnung

Beachten Sie bei der Verwendung Ihres Geschirrspülers die unten aufgeführten Vorsichtsmaßnahmen:

Installation und Reparatur dürfen nur von einem qualifizierten Techniker durchgeführt werden.

Dieses Gerät ist für den Einsatz im Haushalt und für ähnliche Anwendungen vorgesehen, wie z.B.:

- Personalküchenbereiche in Geschäften, Büros und anderen Arbeitsumgebungen;
- Bauernhäuser;
- von Kunden in Hotels, Motels und anderen Wohnbereichen;
- Anlagen in der Art von Bed & Breakfasts.

Dieses Gerät kann von Kindern ab 8 Jahren und von Personen mit eingeschränkten körperlichen, sensorischen oder geistigen Fähigkeiten oder mangelnden Erfahrungen und Kenntnissen benutzt werden, wenn sie überwacht werden oder Anweisungen für einen sicheren Umgang mit dem Gerät erhalten haben und die damit verbundenen Gefahren verstehen.

Kinder dürfen nicht mit dem Gerät spielen. Die Reinigung und Benutzerwartung darf nicht von Kindern ohne Aufsicht durchgeführt werden. (für EN60335-1)

Dieses Gerät ist nicht für die Verwendung durch Personen (einschließlich Kinder) mit eingeschränkten körperlichen, sensorischen oder geistigen Fähigkeiten oder mangelnder Erfahrung und Kenntnis bestimmt, es sei denn, sie wurden von einer für ihre Sicherheit verantwortlichen Person beaufsichtigt oder angewiesen. (Für IEC60335-1) Verpackungsmaterial kann für Kinder gefährlich sein!

Dieses Gerät ist nur für den Gebrauch in Innenräumen im Haushalt bestimmt.

Zum Schutz vor Stromschlag darf das Gerät, das Kabel oder der Stecker nicht in Wasser oder andere Flüssigkeiten getaucht werden. Bitte ziehen Sie den Netzstecker, bevor Sie das Gerät reinigen und warten. Verwenden Sie ein weiches, mit milder Seife befeuchtetes Tuch und dann ein trockenes Tuch, um es wieder abzuwischen.

Erdungsanweisungen

Dieses Gerät muss geerdet werden. Im Falle einer Fehlfunktion oder eines Ausfalls reduziert die Erdung das Risiko eines elektrischen Schlags, indem

sie eine Leitung mit dem geringsten Widerstand von elektrischem Strom bereitstellt. Dieses Gerät ist mit einem Erdungsstecker ausgestattet.

Der Stecker muss an eine geeignete Steckdose angeschlossen werden, die gemäß den örtlichen Vorschriften und Verordnungen installiert und geerdet ist.

Unsachgemäßer Anschluss des Geräteerdungsleiters kann zur Gefahr eines elektrischen Schlages führen. Wenden Sie sich an einen qualifizierten Elektriker oder Servicevertreter, wenn Sie Zweifel haben, ob das Gerät ordnungsgemäß geerdet ist.

Modifizieren Sie nicht den mit dem Gerät gelieferten Stecker; wenn er nicht in die Steckdose passt.

Lassen Sie eine geeignete Steckdose von einem qualifizierten Elektriker installieren.

Die Tür oder den Geschirrkorb der Spülmaschine nicht unsachgemäß benutzen, darauf sitzen oder darauf stehen.

Betreiben Sie Ihre Geschirrspülmaschine nur dann, wenn alle Gehäuseteile ordnungsgemäß angebracht sind.

Öffnen Sie die Tür sehr vorsichtig, wenn die Geschirrspülmaschine in Betrieb ist, es besteht die Gefahr, dass Wasser herausspritzt. Stellen Sie keine schweren Gegenstände auf die geöffnete Tür und stehen Sie nicht auf dieser. Das Gerät könnte nach vorne kippen.

Beim Laden von zu waschenden Gegenständen:

Platzieren Sie scharfe Gegenstände so, dass sie die Türdichtung nicht beschädigen können;

Warnung: Messer und andere Utensilien mit scharfen Spitzen müssen mit den Spitzen nach unten in den Korb geladen oder in eine horizontale Position gebracht werden.

Einige Geschirrspülmittel sind stark alkalisch. Sie können beim Verschlucken extrem gefährlich sein.

Vermeiden Sie den Kontakt mit Haut und Augen und halten Sie Kinder bei geöffneter Tür von der Spülmaschine fern.

Überprüfen Sie nach Abschluss des Waschvorgangs, ob das Reinigungsmittelfach leer ist.

Waschen Sie keine Kunststoffgegenstände, es sei denn, sie sind als "spülmaschinenfest" oder gleichwertig gekennzeichnet.

Bei nicht gekennzeichneten Kunststoffartikeln, die nicht so gekennzeichnet sind, beachten Sie die Empfehlungen des Herstellers.

Verwenden Sie nur Reinigungs- und Klarspülmittel, die für die Verwendung in einer automatischen Geschirrspülmaschine empfohlen werden.

Verwenden Sie niemals Seife, Waschmittel oder Handwaschmittel in Ihrer Geschirrspülmaschine.

Die Tür sollte nicht offen gelassen werden, da dies die Stolpergefahr erhöhen könnte.

Ist das Netzkabel beschädigt, muss es durch den Hersteller oder dessen Kundendienst oder eine ähnlich qualifizierte Person ersetzt werden, um eine Gefährdung zu vermeiden.

Bei der Installation darf die Stromversorgung nicht übermäßig oder gefährlich gebogen oder abgeflacht werden.

Manipulieren Sie nicht die Bedienelemente.

Das Gerät muss mit neuen Schlauchsets an das Hauptwasserventil angeschlossen werden. Alte Sets sollten nicht wiederverwendet werden.

Um Energie zu sparen, schaltet sich das Gerät im Standby-Modus automatisch aus, solange innerhalb von 15 Minuten kein Betrieb erfolgt.

Die maximale Anzahl der zu waschenden Gedecke beträgt 14.

Der maximal zulässige Einlasswasserdruck beträgt 1 MPa. Der minimal zulässige Einlasswasserdruck beträgt 0,04 MPa.

Entsorgung



Für die Entsorgung der Verpackung und des Gerätes wenden Sie sich bitte an ein Recyclingzentrum. Trennen Sie dazu das Netzkabel und machen Sie die Türschließvorrichtung unbrauchbar.



Kartonverpackungen werden aus Recyclingpapier hergestellt und sollten zur Wiederverwertung in der Altpapiersammlung entsorgt werden.

Indem Sie sicherstellen, dass dieses Produkt ordnungsgemäß entsorgt wird, tragen Sie dazu bei, potenzielle negative Folgen für die Umwelt und die menschliche Gesundheit zu vermeiden, die andernfalls durch unsachgemäße Handhabung dieses Produkts entstehen könnten.

Für weitere Informationen zum Recycling dieses Produkts wenden Sie sich bitte an Ihr örtliches Stadtbüro und Ihren Hausmüllentsorger.

ENTSORGUNG: Entsorgen Sie dieses Produkt nicht als unsortierten Siedlungsabfall. Die getrennte Sammlung dieser Abfälle zur Sonderbehandlung ist erforderlich.

PRODUKTÜBERSICHT

WICHTIG:

Um die beste Leistung Ihres Geschirrspülers zu erhalten, lesen Sie vor der ersten Benutzung die gesamte Betriebsanleitung.

- A Innenrohr
- B Salzbehälter
- C Spender
- D Unterer Sprüharm

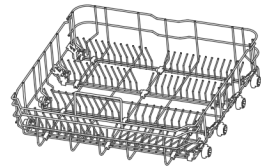
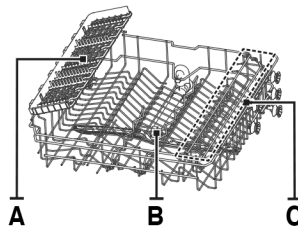
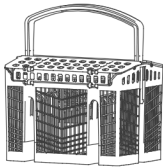
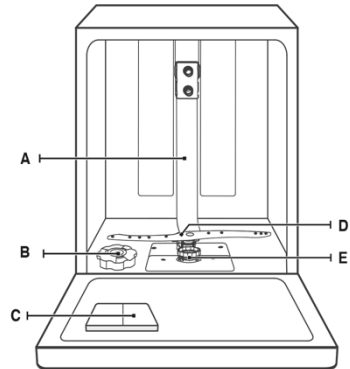

- Besteckkorb
- Oberer Korb: A Besteckablage, B oberer Sprüharm, C Tassenablage
- Unterer Korb

HINWEIS:

Die Bilder dienen nur als Referenz, verschiedene Modelle können unterschiedlich sein. Bitte verfahren Sie entsprechend.

BENUTZUNG DER GESCHIRRSPÜLMASCHINE

Bevor Sie Ihren Geschirrspüler benutzen:



- 1 Stellen Sie den Wasserenthärter ein
- 2 Salz in den Enthärter laden
- 3 Beladen des Korbes

4 Befüllen Sie den Spender

Bitte beachten Sie den Abschnitt 1 "Wasserenthärter" in TEIL 2: Sonderausführung, Wenn Sie den Wasserenthärter einstellen müssen.

Laden des Salzes in den Enthärter

HINWEIS:

Wenn Ihr Modell keinen Wasserenthärter hat, können Sie diesen Abschnitt überspringen.

Verwenden Sie immer nur für Spülmaschinen bestimmtes Salz.

Der Salzbehälter befindet sich unter dem unteren Korb und sollte wie im Folgenden beschrieben gefüllt werden:

Warnung

Verwenden Sie nur Salz, das speziell für die Verwendung in Spülmaschinen entwickelt wurde!

Jede andere Art von Salz, die nicht speziell für den Einsatz in der Spülmaschine entwickelt wurde, insbesondere Speisesalz, beschädigt den Wasserenthärter. Im Falle von Schäden, die durch die Verwendung von ungeeignetem Salz verursacht werden, übernimmt der Hersteller keine Haftung oder Garantie für entstandene Schäden.

Nur mit Salz füllen, bevor Sie einen Zyklus starten.

Dadurch wird verhindert, dass Salzkörner, die verschüttet wurden oder Salzwasser durch das Verbleiben auf dem Maschinenboden für einen bestimmten Zeitraum zu Korrosion führen.

Bitte befolgen Sie die folgenden Schritte zum Hinzufügen von Geschirrspülersalz:

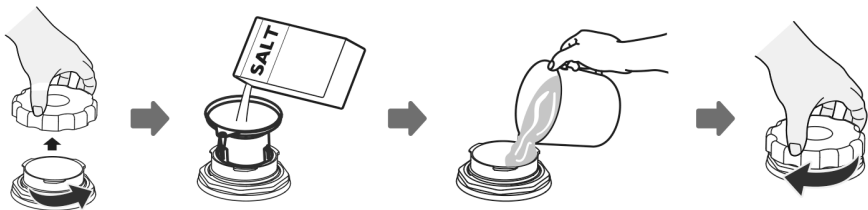

1 Entfernen Sie den unteren Korb und schrauben Sie den Deckel des Behälters ab.

2 Stecken Sie das Ende des mitgelieferten Trichters in das Loch und füllen Sie ca. 1,5 kg Spülmaschinensalz ein.

3 Füllen Sie den Salzbehälter bis zur maximalen Grenze mit Wasser. Es ist normal, dass eine kleine Menge Wasser aus dem Salzbehälter austritt.

4 Schrauben Sie nach dem Befüllen des Behälters den Deckel wieder fest zu.

5 Die Salz-Warnleuchte hört auf zu leuchten, wenn der Salzbehälter mit Salz gefüllt ist.

6 Unmittelbar nach dem Einfüllen des Salzes in den Salzbehälter sollte ein Waschprogramm gestartet werden (Wir empfehlen die Verwendung eines Kurzprogramms). Andernfalls können das Filtersystem, die Pumpe oder andere wichtige Teile der Maschine durch salzhaltiges Wasser beschädigt werden. Dies ist außerhalb der Garantie.

HINWEIS:

Der Salzbehälter darf nur dann nachgefüllt werden, wenn die Salzwarnleuchte im Bedienfeld leuchtet. Je nachdem, wie gut sich das Salz auflöst, kann die Salzwarnleuchte auch bei gefülltem Salzbehälter noch an sein.

Wenn es keine Salz-Warnleuchte im Bedienfeld gibt (bei einigen Modellen), können Sie anhand der Zyklen, die der Geschirrspüler durchlaufen hat, abschätzen, wann Sie Salz in den Enthärter einfüllen müssen.

Wenn Salz verschüttet wurde, führen Sie ein Einweich- oder Schnellprogramm durch, um es zu entfernen.

Hinweise zur Verwendung des Korbs

Einstellen des oberen Korbes

Typ 1:

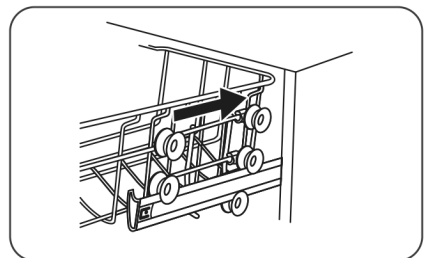
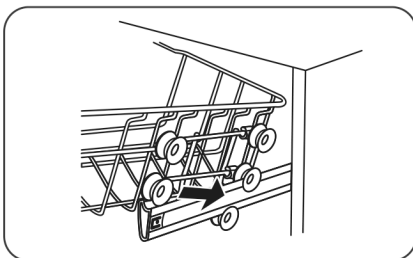
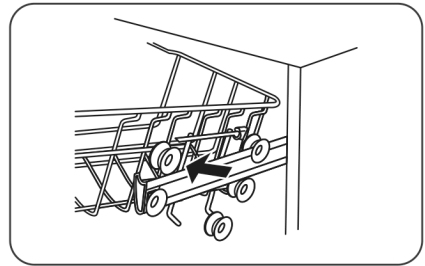
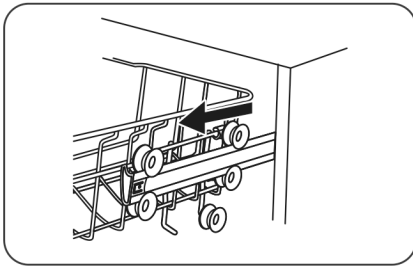

Die Höhe des Oberkorbs kann leicht verstellt werden, um höheres Geschirr entweder im Ober- oder Unterkorb unterzubringen.
Gehen Sie wie folgt vor, um die Höhe des oberen Gestells einzustellen:

Typ 2:

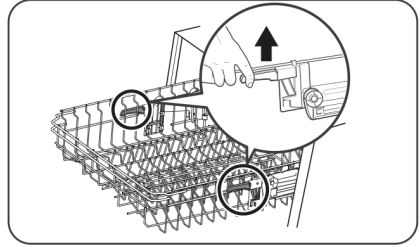
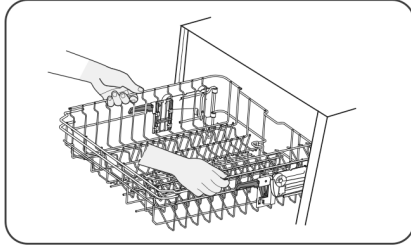

Um den Oberkorb anzuheben, heben Sie einfach den Oberkorb in der Mitte jeder Seite an, bis der Korb in der oberen Position einrastet. Es ist nicht notwendig, den Verstellgriff anzuheben.
Um den Oberkorb abzusenken, heben Sie die Verstellgriffe auf jeder Seite an, um den Korb zu entriegeln und ihn in die untere Position abzusenken

Zurückklappen der Tassenablagen

Um Platz für größere Gegenstände im Oberkorb zu schaffen, heben Sie die Tassenablage nach oben an. Sie können dann die hohen Gläser daran anlehnen.
Sie können es auch entfernen, wenn es für die Verwendung nicht benötigt wird.

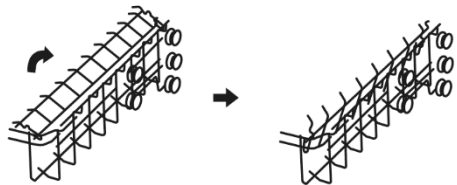

Zurückklappen der Tassenablagen

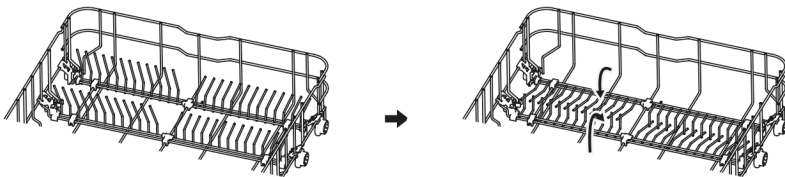

Die Spitzen des Unterkorbes dienen zur Aufnahme von Tellern und einer Platte. Sie können abgesenkt werden, um mehr Platz für große Gegenstände zu schaffen.

WARTUNG UND REINIGUNG

Außenpflege

Die Tür und die Türdichtung

Reinigen Sie die Türdichtungen regelmäßig mit einem weichen, feuchten Tuch, um Speisereste zu entfernen.

Beim Beladen des Geschirrspülers können Essens- und Getränkereste auf die Seiten der Geschirrspülertür tropfen. Diese Flächen befinden sich außerhalb der Waschkabine und werden nicht vom Wasser aus den Sprüharmen erreicht. Ablagerungen sollten abgewischt werden, bevor die Tür geschlossen wird.

Das Bedienfeld

Wenn eine Reinigung erforderlich ist, sollte das Bedienfeld nur mit einem weichen, feuchten Tuch abgewischt werden.

Warnung

Um das Eindringen von Wasser in das Türschloss und die elektrischen Komponenten zu vermeiden, dürfen Sie keinen Sprühreiniger verwenden.

Verwenden Sie niemals Scheuermittel oder Scheuerschwämme an den Außenflächen, da diese die Oberfläche zerkratzen können. Einige Papiertücher können auch Kratzer oder Flecken auf der Oberfläche hinterlassen.

Innenpflege

Filtersystem

Das Filtersystem im Boden des Waschrums hält grobe Verunreinigungen aus dem Waschzyklus zurück. Die angesammelten groben Verunreinigungen können zum Verstopfen der Filter führen. Kontrollieren Sie regelmäßig den Zustand der Filter und reinigen Sie diese ggf. unter fließendem Wasser. Führen Sie die folgenden Schritte aus, um die Filter im Waschrack zu reinigen.

HINWEIS:

Die Bilder dienen nur als Referenz, verschiedene Modelle des Filtersystems und der Sprüharme können unterschiedlich sein.

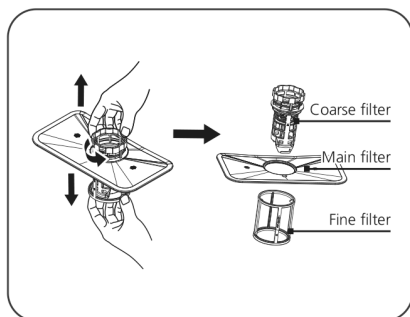
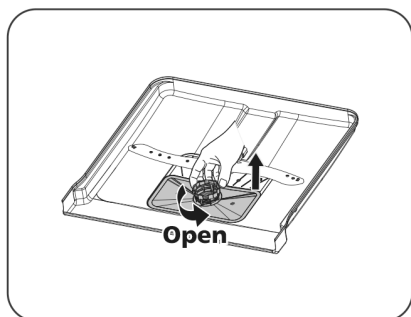

- Halten Sie den Grobfilter fest und drehen Sie ihn gegen den Uhrzeigersinn, um den Filter zu entriegeln. Heben Sie den Filter nach oben und aus der Spülmaschine heraus.
Der Feinfilter kann von der Unterseite der Filterbaugruppe abgezogen werden.
- Der Grobfilter kann vom Hauptfilter abgenommen werden, indem Sie die Laschen oben leicht zusammendrücken und ihn abziehen.

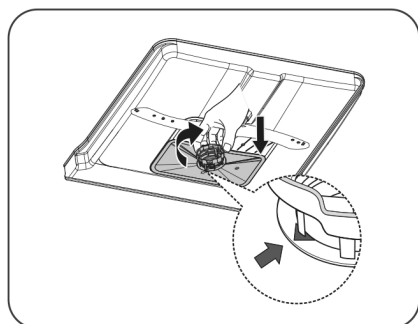
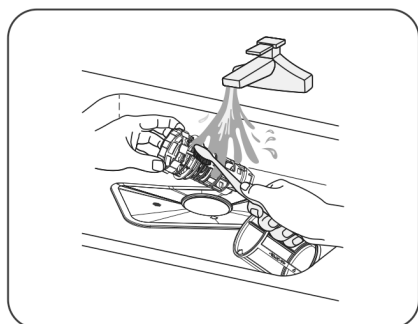

- Größere Speisereste können durch Abspülen des Filters unter fließendem Wasser gereinigt werden.
Für eine gründlichere Reinigung verwenden Sie eine weiche Reinigungsbürste.
- Bauen Sie die Filter in umgekehrter Reihenfolge der Demontage wieder zusammen, setzen Sie den Filtereinsatz wieder ein und drehen Sie ihn im Uhrzeigersinn zum Schließpfeil.

Warnung

Ziehen Sie die Filter nicht zu fest an. Setzen Sie die Filter wieder sicher in die richtige Reihenfolge, da sonst grobe Verunreinigungen in das System gelangen und eine Verstopfung verursachen können. Verwenden Sie die Geschirrspülmaschine niemals ohne Filter! Ein unsachgemäßer Austausch des Filters kann die Leistung des Geräts verringern und Geschirr und Utensilien beschädigen.

Sprüharme

Es ist notwendig, die Sprüharme regelmäßig zu reinigen, da Chemikalien in hartem Wasser die Düsen und Lager der Sprüharme verstopfen.

Um die Sprüharme zu reinigen, befolgen Sie die nachstehenden Anweisungen:

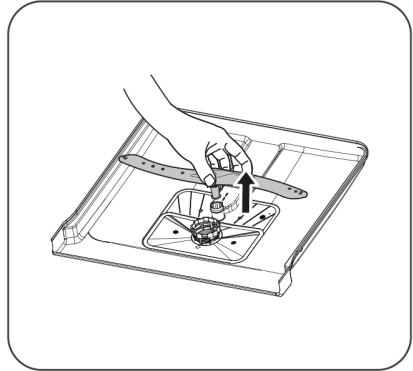
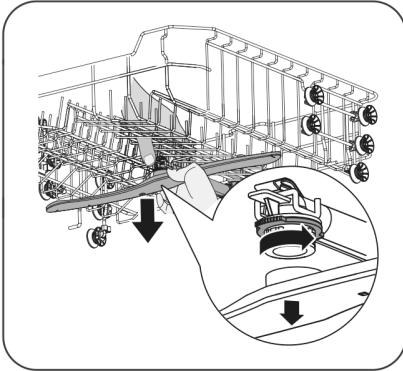

- Um den oberen Sprüharm zu entfernen, halten Sie die Mutter in der Mitte fest und drehen Sie den Sprüharm gegen den Uhrzeigersinn, um ihn zu entfernen.
- Um den unteren Sprüharm zu entfernen, ziehen Sie den Sprüharm nach oben heraus.

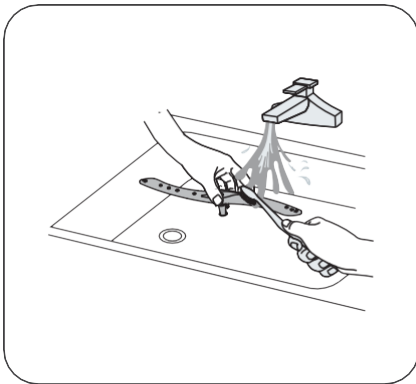

- Waschen Sie die Arme in Seifenlauge und warmem Wasser und verwenden Sie eine weiche Bürste, um die Düsen zu reinigen. Setzen Sie sie nach gründlichem Abspülen wieder ein.

Pflege der Geschirrspülmaschine

Frostvorkehrung

Bitte treffen Sie im Winter Frostschutzmaßnahmen am Geschirrspüler. Nach jedem Waschgang gehen Sie bitte wie folgt vor:

Unterbrechen Sie die Stromzufuhr zur Geschirrspülmaschine an der Stromquelle.

Schalten Sie die Wasserzufuhr ab und trennen Sie die Wasserzufuhrleitung vom Wasserventil. Lassen Sie Wasser aus der Wasserleitung und dem Wasserventil abfließen (Verwenden Sie einen Topf zum Auffangen des Wassers).

Schließen Sie die Wasserzulaufleitung wieder an das Wasserventil an.

Entfernen Sie den Filter am Boden der Wanne und verwenden Sie einen Schwamm, um das Wasser im Wannenboden aufzusaugen.

Nach jeder Wäsche

Schalten Sie nach jeder Wäsche die Wasserzufuhr zum Gerät ab und lassen Sie die Tür leicht offen, damit Feuchtigkeit und Gerüche nicht im Inneren eingeschlossen werden.

Ziehen Sie den Stecker

Vor der Reinigung oder Wartung immer den Stecker aus der Steckdose ziehen.

Keine Lösungsmittel oder abrasive Reinigung

Verwenden Sie zur Reinigung der Außen- und Gummitteile der Geschirrspülmaschine keine Lösungsmittel oder scheuernden Reinigungsmittel. Verwenden Sie nur ein Tuch mit warmer Seifenlauge.

Um Flecken oder Verunreinigungen von der Oberfläche des Innenraums zu entfernen, verwenden Sie ein mit Wasser befeuchtetes Tuch, eine kleine Menge Essig oder ein speziell für Geschirrspüler entwickeltes Reinigungsmittel.

Bei längerer Nichtbenutzung

Es wird empfohlen, einen Spülgang mit leerem Geschirrspüler durchzuführen und dann den Stecker aus der Steckdose zu ziehen, die Wasserzufuhr abzuschalten und die Tür des Gerätes leicht offen zu lassen. Dadurch halten die Türdichtungen länger und verhindern die Geruchsbildung im Gerät.

Bewegen des Gerätes

Wenn das Gerät bewegt werden muss, versuchen Sie, es in der vertikalen Position zu halten. Bei Bedarf kann es auf seiner hinteren Seite positioniert werden.

Dichtungen

Einer der Faktoren, die zur Geruchsbildung in der Spülmaschine führen, sind Speisereste, die in den Dichtungen festsitzen. Eine regelmäßige Reinigung mit einem feuchten Schwamm verhindert dies.

INSTALLATIONSANWEISUNG

Warnung

Gefahr durch elektrischen Schlag

Trennen Sie die Stromversorgung, bevor Sie den Geschirrspüler installieren. Nichtbeachtung kann zum Tod oder zu einem elektrischen Schlag führen.

Achtung

Die Installation der Rohre und Elektrogeräte sollte von Fachleuten durchgeführt werden.

Über den Stromanschluss

Warnung

Für die persönliche Sicherheit:

Verwenden Sie bei diesem Gerät kein Verlängerungskabel oder keinen Zwischenstecker. Unter keinen Umständen darf die Erdungsverbindung vom Netzkabel getrennt oder entfernt werden.

Elektrische Anforderungen

Bitte beachten Sie das Typenschild, um die Nennspannung zu erfahren und die Geschirrspülmaschine an das entsprechende Netzteil anzuschließen. Verwenden Sie die erforderliche Sicherung 10A/13A/16A, eine zeitverzögerte Sicherung oder einen Schutzschalter, und sorgen Sie für einen separaten Stromkreis, der nur dieses Gerät versorgt.

Elektrischer Anschluss

Vergewissern Sie sich, dass die Spannung und Frequenz des Netzes mit den Angaben auf dem Typenschild übereinstimmen. Stecken Sie den Stecker nur in eine Steckdose, die ordnungsgemäß geerdet ist. Wenn die Steckdose, an die das Gerät angeschlossen werden muss, nicht für den Stecker geeignet ist, tauschen Sie die Steckdose aus, anstatt einen Adapter oder ähnliches zu verwenden, da dies zu Überhitzung und Brandgefahr führen kann.

Stellen Sie vor der Verwendung sicher, dass eine ordnungsgemäße Erdung besteht

Wasserversorgung und -ablauf

Kaltwasseranschluss

Schließen Sie den Kaltwasserschlauch an einen 3/4 (Zoll) Gewindeanschluss an und achten Sie darauf, dass er fest sitzt. Wenn die Wasserleitungen neu sind oder für einen längeren Zeitraum nicht benutzt wurden, lassen Sie das Wasser laufen, um sicherzustellen, dass das Wasser klar ist. Diese Vorsichtsmaßnahme ist erforderlich, um zu vermeiden, dass der Wasserzulauf blockiert wird und das Gerät dadurch beschädigt wird.

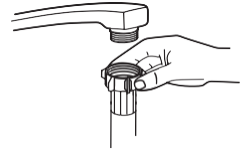

Über den Sicherheitsversorgungsschlauch



Der Sicherheitsversorgungsschlauch ist doppelwandig ausgeführt. Das System des Schlauchs garantiert dessen Eingreifen, indem es den Wasserdurchfluss im Falle eines Bruchs des Versorgungsschlauchs und wenn der Luftraum zwischen dem Versorgungsschlauch selbst und dem äußeren Wellschlauch mit Wasser gefüllt ist, blockiert.

Warnung

Ein Schlauch, der an einer Waschbeckenbrause befestigt ist, kann platzen, wenn er an der gleichen Wasserleitung wie der Geschirrspüler installiert ist. Wenn Ihr Waschbecken über eine solche verfügt, wird empfohlen, den Schlauch abzuziehen und das Loch zu verschließen.

So schließen Sie den Sicherheitsversorgungsschlauch an

- Ziehen Sie die Sicherheitsversorgungsschläuche vollständig aus dem Staufach an der Rückseite des Geschirrspülers heraus.
- Ziehen Sie die Schrauben des Sicherheitsversorgungsschlauchs mit einem Gewinde von 3/4 Zoll am Wasserhahn fest.
- Schalten Sie das Wasser vollständig ein, bevor Sie den Geschirrspüler starten.

So trennen Sie den Sicherheitsversorgungsschlauch ab

- Stellen Sie das Wasser ab.
- Schrauben Sie den Sicherheitsversorgungsschlauch vom Wasserhahn ab.

Anschluss von Ablaufschläuchen

Stecken Sie den Ablaufschlauch in ein Ablaufrohr mit einem Mindestdurchmesser von 4 cm oder lassen Sie ihn in die Spüle laufen und achten Sie darauf, dass er nicht geknickt oder gequetscht wird. Die Höhe der Ablaufleitung muss weniger als 1000 mm betragen. Das freie Ende des Schlauches darf nicht in Wasser getaucht werden, um einen Rückfluss zu vermeiden.

Bitte befestigen Sie den Ablaufschlauch entweder in Position A oder Position B sicher

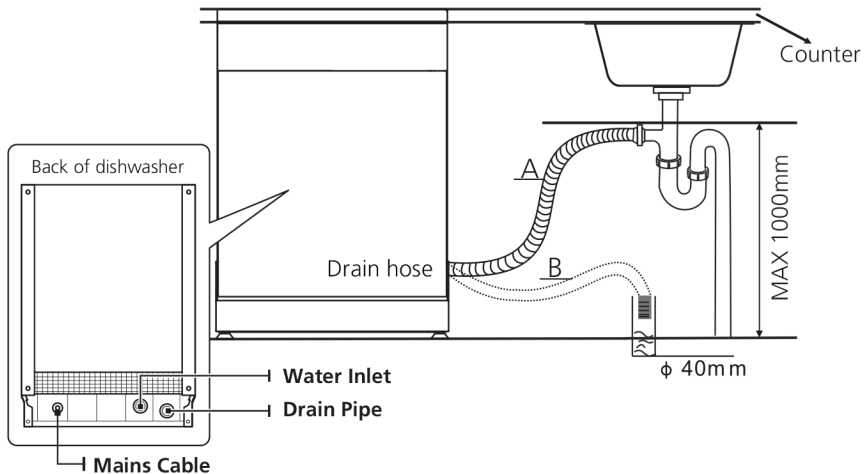

So lassen Sie überschüssiges Wasser aus Schläuchen ab

Wenn das Waschbecken 100 cm höher als der Boden ist, kann das überschüssige Wasser in Schläuchen nicht direkt in das Waschbecken abgelassen werden. Es ist notwendig, überschüssiges Wasser aus den Schläuchen in eine Schüssel oder einen geeigneten Behälter abzulassen, der außerhalb und tiefer als das Waschbecken gehalten wird.

Wasserabfluss

Schließen Sie den Wasserabflussschlauch an. Der Ablaufschlauch muss korrekt montiert sein, um Wasserleckagen zu vermeiden. Achten Sie darauf, dass der Wasserabflussschlauch nicht geknickt oder gequetscht wird.

Verlängerungsschlauch

Wenn Sie eine Verlängerung des Abfluss-Schlauches benötigen, achten Sie darauf, dass Sie einen ähnlichen Abfluss-Schlauch verwenden.

Sie darf nicht länger als 4 Meter sein, da sonst die Reinigungswirkung des Geschirrspülers beeinträchtigt werden könnte.

Siphonanschluss

Der Abwasseranschluss darf sich nicht höher als 100 cm (maximal) vom Boden der Schüssel befinden. Der Wasserablaufschlauch sollte befestigt werden.

Positionierung des Geräts

Positionieren Sie das Gerät an der gewünschten Stelle. Die Rückseite sollte an der dahinter liegenden Wand anliegen, die Seiten an den angrenzenden Schränken oder Wänden. Der Geschirrspüler ist mit Wasserzulauf- und Ablaufschläuchen ausgestattet, die entweder auf der rechten oder linken Seite positioniert werden können, um eine ordnungsgemäße Installation zu ermöglichen.

Nivellierung des Geräts

Wenn das Gerät für die Nivellierung positioniert ist, kann die Höhe des Geschirrspülers durch Verstellen der Verschraubungsebene der Füße verändert werden. In jedem Fall sollte das Gerät nicht mehr als 2°C geneigt werden.

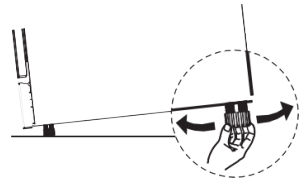

HINWEIS:

Dies gilt nur für den freistehenden Geschirrspüler.

Freistehende Installation

Montage zwischen vorhandenen Schränken

Die Höhe des Geschirrspülers, 845 mm, wurde so konzipiert, dass das Gerät in modernen Einbauküchen zwischen vorhandene Schränke gleicher Höhe eingebaut werden kann. Die Füße können so eingestellt werden, dass die richtige Höhe erreicht wird.

Die laminierte Oberseite des Gerätes bedarf keiner besonderen Pflege, da sie hitzebeständig, kratzfest und schmutzabweisend ist.

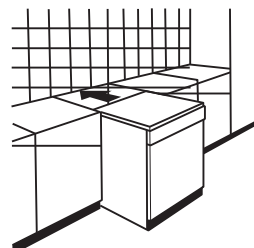

Unter einer vorhandenen Arbeitsplatte

(Bei Montage unter einer Arbeitsplatte)

In den meisten modernen Einbauküchen gibt es nur eine einzige Arbeitsplatte, unter der Schränke und Elektrogeräte montiert sind. Entfernen Sie in diesem Fall die Arbeitsplatte des Geschirrspülers, indem Sie die Schrauben unter der Hinterkante der Platte (a) herausdrehen.

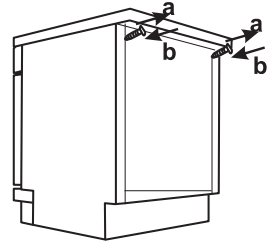

Achtung

Nach dem Abnehmen der Arbeitsplatte müssen die Schrauben wieder unter die Hinterkante der Platte geschraubt werden (b).

Die Höhe wird dann auf 815 mm reduziert, wie in den internationalen Vorschriften (ISO) vorgesehen, und der Geschirrspüler passt perfekt unter die Küchenarbeitsplatte

Einbau-Installation

(für das integrierte Modell)

Schritt 1. Auswahl des besten Standorts für die Spülmaschine

Die Einbaulage der Geschirrspülmaschine sollte sich in der Nähe des vorhandenen Wasserzulaufs, des Ablaufs und der Steckdose befinden.

Abbildungen der Schrankabmessungen und der Einbaulage des Geschirrspülers.

Weniger als 5 mm zwischen der Oberseite des Geschirrspülers und dem Schrank und der Außentür, die zum Schrank ausgerichtet ist.

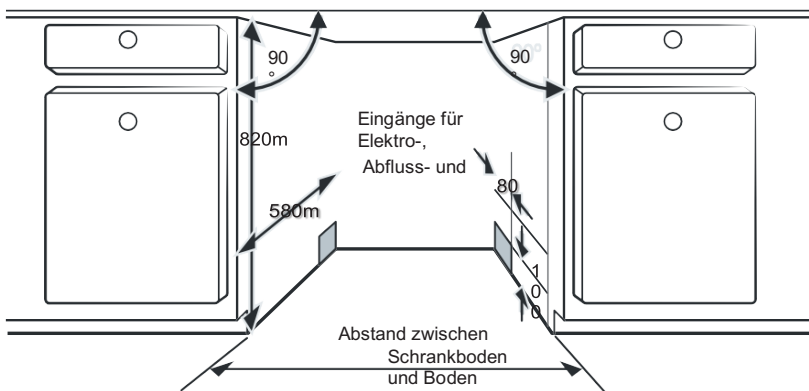

Wenn der Geschirrspüler an der Ecke des Schrank installiert wird, sollte beim Öffnen der Tür etwas Platz vorhanden sein.

HINWEIS:

Je nachdem, wo sich Ihre Steckdose befindet, müssen Sie möglicherweise ein Loch in die gegenüberliegende Schrankseite bohren.

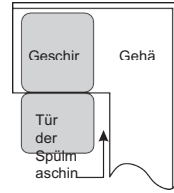

Schritt 2. Abmessungen und Installation der ästhetischen Platte

Das ästhetische Holzpaneel kann gemäß den Installationszeichnungen verarbeitet werden.

Halbintegriertes Modell

Magische Untersetzer A und magische Untersetzer B werden auf , magische Untersetzer A auf der ästhetischen Holzplatte und gefilzte magische Untersetzer B der Außentür der Spülmaschine getrennt (siehe Abbildung A). Nach der Positionierung der Platte befestigen Sie die Platte mit Schrauben und Bolzen an der Außentür (siehe Abbildung B).

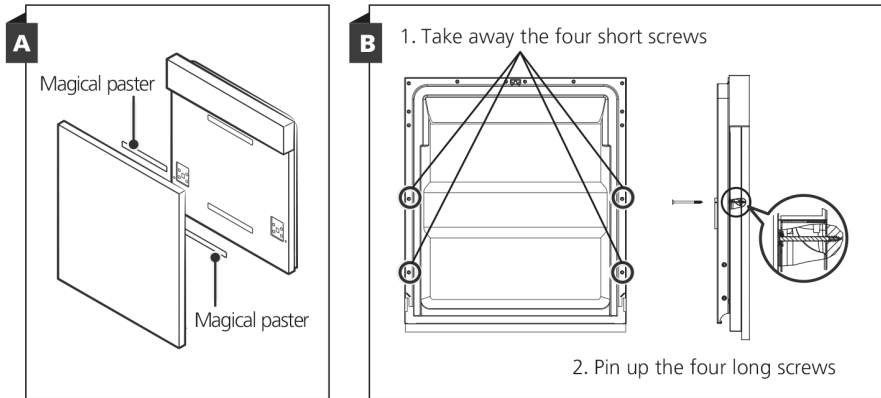

Voll integriertes Modell

Montieren Sie den Haken an der ästhetischen Holzplatte und stecken Sie den Haken in den Schlitz der Außentür des Geschirrspülers (siehe Abbildung A). Nach der Positionierung der Platte befestigen Sie die Platte mit Schrauben und Bolzen an der Außentür (siehe Abbildung B).

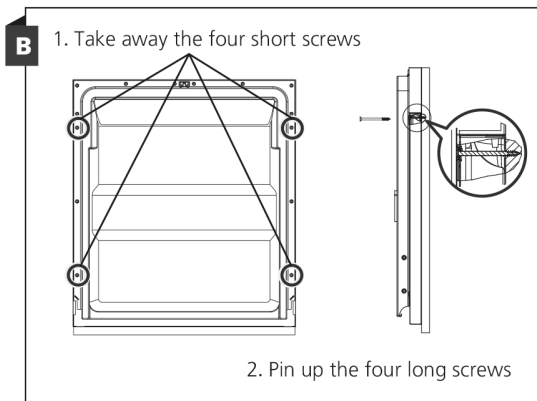
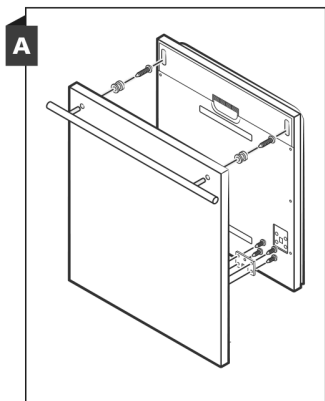

Schritt 3. Spannungsverstellung der Türfeder

Die Türfedern werden im Werk auf die richtige Spannung für die Außentür eingestellt. Wenn ästhetische Holzpaneele installiert sind, müssen Sie die Federspannung der Tür einstellen. Drehen Sie die Einstellschraube, um das Stahlseil zu spannen oder zu entspannen.

Die Türfederspannung ist richtig, wenn die Tür in der vollständig geöffneten Position waagrecht bleibt, sich aber bei leichtem Anheben des Fingers wieder schließt.

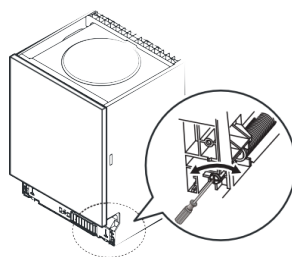

Schritt 4. Installationsschritte für den Geschirrspüler

Bitte beachten Sie die angegebenen Montageschritte in den Montagezeichnungen.

Befestigen Sie den Kondensationsstreifen unter der Arbeitsfläche des Schrankes. Achten Sie darauf, dass der Kondensationsstreifen bündig mit der Kante der Arbeitsfläche ist. (Schritt 2)

Verbinden Sie den Einlassschlauch mit der Kaltwasserversorgung.

Schließen Sie den Ablaufschlauch an.

Schließen Sie das Netzkabel an.

Stellen Sie den Geschirrspüler in Position. (Schritt 4)

Nivellieren Sie die Geschirrspülmaschine. Der hintere Fuß kann von der Vorderseite des Geschirrspülers aus eingestellt werden, indem Sie die Kreuzschlitzschraube in der Mitte des

Sockels des Geschirrspülers mit einem Kreuzschlitzschlüssel drehen. Um die vorderen Füße einzustellen, verwenden Sie einen Schlitzschraubendreher und drehen Sie die vorderen Füße, bis der Geschirrspüler eben steht. (Schritt 5 bis 6)

Montieren Sie die Möbeltür an der Außentür des Geschirrspülers. (Schritt 7 bis Schritt 10)

Stellen Sie die Spannung der Türfedern ein, indem Sie mit einem Inbusschlüssel durch Drehen im Uhrzeigersinn die linke und rechte Türfeder spannen. Bei Nichtbeachtung kann Ihr Geschirrspüler beschädigt werden. (Schritt 11)

Die Geschirrspülmaschine muss gesichert sein. Es gibt zwei Möglichkeiten, dies zu tun:

- A Normale Arbeitsfläche: Setzen Sie den Montagehaken in den Schlitz der Seitenfläche und sichern Sie ihn mit den Holzschrauben an der Arbeitsfläche.
- B Arbeitsplatte aus Marmor oder Granit: Befestigen Sie die Seite mit einer Schraube.

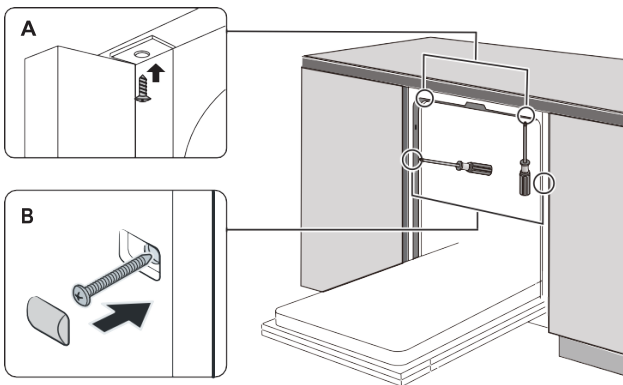

Schritt 5. Nivellierung des Geschirrspülers

Der Geschirrspüler muss waagrecht stehen, damit der Geschirrkorb richtig funktioniert und die Spülleistung stimmt.

1 Stellen Sie eine Wasserwaage auf die Tür und die Regalschiene in der Wanne, wie dargestellt, um zu überprüfen, ob die Geschirrspülmaschine waagrecht steht.

2 Nivellieren Sie die Geschirrspülmaschine, indem Sie die drei Nivellierfüße einzeln einstellen.

3 Achten Sie beim Ausrichten der Geschirrspülmaschine darauf, dass die Geschirrspülmaschine nicht umkippt.

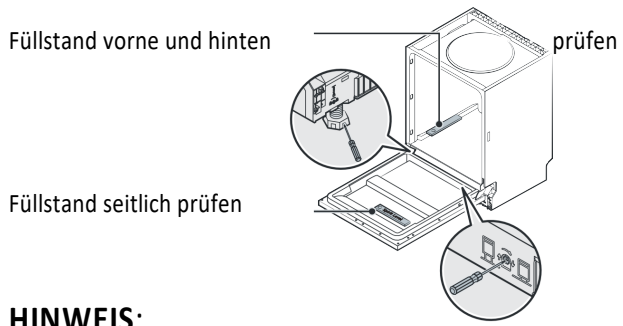

HINWEIS:

Die maximale Verstellhöhe der FüÙe betragt 50 mm.

TIPPS ZUR FEHLERBEHEBUNG

	Problem	Ursache	Lösungen
Technische Probleme	Geschirrspüler startet nicht	Sicherung durchgebrannt oder der Schutzschalter hat ausgelöst	Sicherung ersetzen oder Leistungsschalter zurücksetzen. Entfernen Sie alle anderen Geräte, die mit der Spülmaschine den gleichen Kreislauf haben.
		Die Stromversorgung ist nicht eingeschaltet	Vergewissern Sie sich, dass die Geschirrspülmaschine eingeschaltet und die Tür sicher geschlossen ist. Vergewissern Sie sich, dass das Netzkabel richtig in die Steckdose eingesteckt ist.
		Tür der Geschirrspülmaschine nicht richtig geschlossen.	Achten Sie darauf, dass Sie die Tür richtig schließen und verriegeln.
	Das Wasser wird nicht abgepumpt	Knick im Ablaufschlauch Der Filter ist verstopft. Die Küchenspüle ist verstopft.	Reinigen Sie den Filter Überprüfen Sie das Spülbecken, um sicherzustellen, dass es gut abläuft. Wenn das Problem darin besteht, dass die Küchenspüle nicht abläuft, benötigen Sie möglicherweise eher einen Klempner als einen Servicetechniker für Geschirrspüler.
Allgemeine Probleme	Laugenreste in der Wanne	Ungeeignetes Reinigungsmittel	Verwenden Sie nur spezielles Geschirrspülmittel, um Laugenbildung zu vermeiden. Sollte dies der Fall sein, öffnen Sie den Geschirrspüler und lassen Sie den Schaum verdunsten. Geben Sie etwa 4 Liter kaltes Wasser in die Wanne. Schließen und verriegeln Sie den Geschirrspüler und starten Sie dann einen Waschzyklus, um das Wasser abzulassen. Bei Bedarf wiederholen.
		Verschütteter Klarspüler.	Wischen Sie verschüttete Klarspüler immer sofort auf.
	Befleckter Wanneninnenraum	Waschmittel mit Farbstoff wurde verwendet	Stellen Sie sicher, dass das Waschmittel ohne Farbstoff ist
	Weißer Film auf der Innenseite	Hartwassermineralien	Zur Reinigung des Innenraums verwenden Sie einen feuchten Schwamm mit Geschirrspülmittel und tragen Gummihandschuhe. Verwenden Sie niemals andere Reinigungsmittel als Geschirrspülmittel, da sonst Schaumbildung auftreten könnte.
	Rost auf dem Besteck	Die betroffenen Teile sind nicht korrosionsbeständig.	

		Es wurde nach der Zugabe von Geschirrspülersalz kein Programm durchgeführt. Salzspuren sind in den Waschgang gelangt.	Führen Sie das Schnellspülprogramm immer ohne Geschirr in der Spülmaschine und ohne Auswahl der Turbo-Funktion (falls vorhanden) nach Zugabe von Geschirrspülersalz durch.
		Der Deckel des Enthärters ist lose.	Überprüfen Sie den Deckel. Stellen Sie sicher, dass die Befestigung in Ordnung ist.
Lärm	Klopfgeräusch	Der Sprüharm stößt gegen einen Gegenstand in einem Korb.	Unterbrechen Sie das Programm und ordnen Sie die Elemente, die den Sprüharm blockieren, neu an.
	Klappergeräusch	Geschirrtteile sind lose im Waschbereich	Unterbrechen Sie das Programm und ordnen Sie die Geschirrtteile neu an.
	Klopfgeräusche in den Wasserleitungen	Dies kann durch die bauseitige Installation oder das Profil der Rohrleitung verursacht werden.	Dies hat keinen Einfluss auf die Funktion der Geschirrspülmaschine. Wenden Sie sich im Zweifelsfall an einen entsprechend qualifizierten Klempner.
Unzufriedenes Waschergebnis	Das Geschirr ist nicht sauber.	Das Geschirr wurde nicht richtig verladen.	Siehe Hinweise unter "Beladen der Geschirrkörbe".
		Das Programm war nicht stark genug.	Wählen Sie ein intensiveres Programm. Siehe "Waschzyklustabelle".
		Es wurde nicht genügend Waschmittel abgegeben.	Verwenden Sie mehr Reinigungsmittel oder wechseln Sie Ihr Reinigungsmittel.
		Gegenstände blockieren den Weg der Sprüharme.	Ordnen Sie die Gegenstände so an, dass sich der Sprüharm frei drehen kann.
		Die Filterkombination im Waschrackboden ist nicht sauber oder nicht richtig montiert. Dies kann dazu führen, dass die Sprüharmdüsen verstopfen.	Reinigen und/oder montieren Sie die Filterkombination ordnungsgemäß. Reinigen Sie die Sprüharmdüsen. Siehe "Reinigung der Kabine Sprüharm ist nicht sauber".

BELADEN DER KÖRBE NACH EN60436:

Oberer Korb

- 1 Tassen
- 2 Untertassen
- 3 Gläser
- 4 Tassen
- 5 Kleiner Topf
- 6 Ofentopf

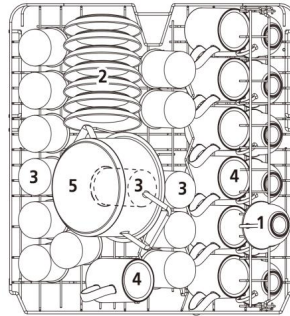

- 7 Dessertteller
- 8 Teller
- 9 Suppenteller
- 10 Ovale Platte
- 11 Melamin-Dessertteller
- 12 Melaminschalen
- 13 Glasschalen
- 14 Dessertschalen

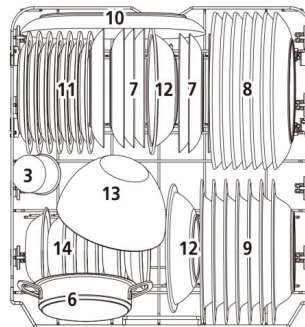

Besteckkorb:

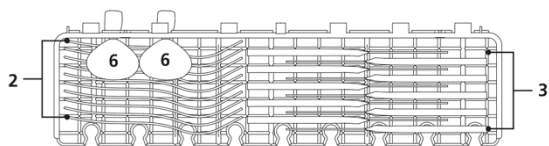

als 1,5 kg.

HINWEIS:

Legen Sie bitte die leichten Flachwaren in das Regal. Das Gesamtgewicht beträgt weniger

Besteckkorb:

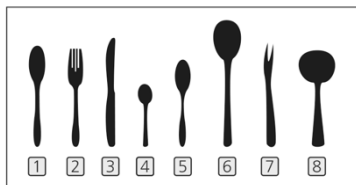
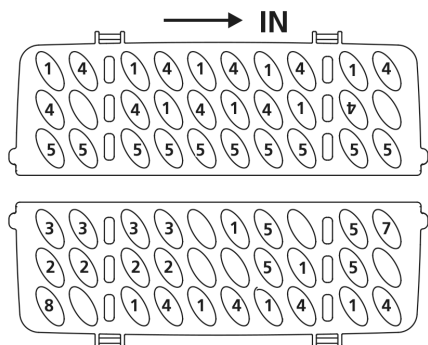

Nummer	Artikel
1	Suppenlöffel
2	Gabeln
3	Messer
4	Teelöffel
5	Dessertlöffel
6	Servierlöffel
7	Serviergabel
8	Soßenlöffel

Informationen für Vergleichbarkeitsprüfungen nach EN60436

Kapazität: 14 Gedecke

Position des oberen Korbes: untere Position

Programm: ECO

Klarspülereinstellung: Max

Enthärtereinstellung: H3

TEIL 2, Sonderversion

SFO 3502 W



Bitte lesen Sie diese Anleitung vor der Benutzung des Geschirrspülers sorgfältig durch und bewahren Sie diese Anleitung zum späteren Nachschlagen auf.

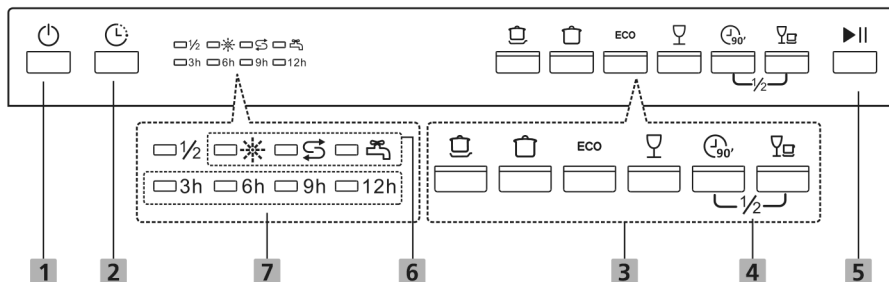

BENUTZUNG DER GESCHIRRSPÜLMASCHINE

Bedienfeld





Bedienung (Taste)

1 Power	Drücken Sie diese Taste, um Ihren Geschirrspüler einzuschalten. Der Bildschirm leuchtet auf.
2 Verzögerung	Drücken Sie die Taste, um die Verzögerungszeit einzustellen. Wenn Sie diese Taste drücken, leuchtet die entsprechende Anzeige auf.
3 Programm	<p>Wählen Sie das entsprechende Waschprogramm aus. Die ausgewählte Programmanzeige leuchtet auf.</p> <p> Intensiv Für stark verschmutztes Geschirr, sowie normal verschmutzte Töpfe, Pfannen, Schüsseln etc. Mit getrockneten Lebensmitteln.</p> <p> Universal Für normal verschmutztes Geschirr, wie Töpfe, Teller, Gläser und leicht verschmutzte Pfannen.</p> <p>ECO ECO Dies ist das Standardprogramm, es eignet sich zur Reinigung von normal verschmutztem Geschirr und es ist das effizienteste Programm in Bezug auf den kombinierten Energie- und Wasserverbrauch für diese Art von Geschirr.</p> <p> Gläser Für leicht verschmutztes Geschirr und Gläser.</p>

3 Programm	 90 min Für normal verschmutzte Ladungen, die schnell gereinigt werden müssen.  Kurz Ein kürzerer Waschgang für leicht verschmutzte Ladungen, die nicht getrocknet werden müssen.
4 Halblast	Drücken Sie die Taste 90 min und die Taste Kurz gleichzeitig, um die Halblastfunktion vor dem Start des Programms zu wählen. Wenn Sie etwa oder weniger als die Hälfte eines vollen Gedecks Geschirr zu spülen haben, können Sie diese Funktion wählen, um Energie und Wasser zu sparen. (Sie kann nur mit Intensiv, Universal, ECO, Glas und 90 Min. verwendet werden). Wenn Sie diese Taste drücken, leuchtet die entsprechende Anzeige auf.
5 Start/Pause	Um das gewählte Spülprogramm zu starten oder zu pausieren, wenn der Geschirrspüler in Betrieb ist.

Anzeige

6 Warnung Anzeige	 Spülhilfanzeige Wenn die Anzeige leuchtet, hat der Geschirrspüler nur noch wenig Spülmittel und muss nachgefüllt werden.  Salzanzeige Wenn die Anzeige leuchtet, bedeutet dies, dass der Geschirrspüler nur noch wenig Geschirrsalz enthält und nachgefüllt werden muss.  Wasserversagen Wenn die Anzeige leuchtet, ist der Wasserhahn nicht geöffnet.
7 Verzögerungszeit	Zur Anzeige der Verzögerungszeit. (3h/6h/9h/12h)

Wasserenthärter

Der Wasserenthärter muss manuell mit dem Wasserhärte-Regler eingestellt werden.

Der Wasserenthärter wurde entwickelt, um Mineralien und Salze aus dem Wasser zu entfernen, die den Betrieb des Gerätes nachteilig beeinflussen würden. Je mehr Mineralien es gibt, desto härter ist Ihr Wasser. Der Enthärter sollte entsprechend der Härte des Wassers in Ihrer Gegend eingestellt werden. Ihre örtliche Wasserbehörde kann Sie über die Härte des Wassers in Ihrer Region beraten.

Anpassung des Salzverbrauchs

Die Geschirrspülmaschine ist so konzipiert, dass sie die benötigte Salzmenge entsprechend der Härte des Wassers anpassen kann. Damit soll der Salzverbrauch optimiert und angepasst werden.

Zur Anpassung des Salzverbrauchs führen Sie bitte die folgenden Schritte durch.

1 Schließen Sie die Tür und schalten Sie das Gerät ein.

2 Drücken Sie die Kurz-Taste länger als 5 Sekunden, um die Wasserenthärter-Einstellung innerhalb von 60 Sekunden nach dem Einschalten des Geräts zu starten;

3 Drücken Sie die Taste Kurz, um die richtige Einstellung entsprechend Ihrer lokalen Umgebung zu wählen. Die Einstellungen ändern sich in der folgenden Reihenfolge:

H3->H4->H5->H6->H1->H2->H3;

Ohne Bedienung in 5 Sekunden oder drücken der Power-Taste, um die Einstellung abzuschließen und den Einstellungsmodus zu verlassen.

WASSERHÄRTE				Wasserenthärterst and	Salzverbrauch (Gramm/Zyklu s)
Deutsch dH	Französi sch fH	Britischer Clarke	Mmol/l		
0 - 5	0 - 9	0 - 6	0 - 0.94	H1-> Kurz Leuchtet hell	0
6 - 11	10 - 20	7 - 14	1.0 - 2.0	H2-> 90 min Leuchtet hell	9
12 - 17	21 - 30	15 - 21	2.1 - 3.0	H3-> 90 min, Kurz leuchtet hell	12
18 - 22	31 - 40	22 - 28	3.1 - 4.0	H4-> Gläser Leuchtet hell	20
23 - 34	41 - 60	29 - 42	4.1 - 6.0	H5-> Gläser Schnelles helles leuchten	30
35 - 55	61 - 98	43 - 69	6.1 - 9.8	H6-> Gläser, 90 min leuchtet hell	60

1°dH=1.25 °Clarke=1.78 °fH=0.178mmol/l Die Fabrikeinstellung: H3

Wenden Sie sich an Ihr örtliches Wasserwerk, um Informationen über die Härte Ihrer Wasserversorgung zu erhalten.

Bitte lesen Sie den Abschnitt 3 "Einfüllen des Salzes in den Enthärter" in TEIL 1: Allgemeine Version, Wenn Ihr Geschirrspüler kein Salz hat.

HINWEIS:

Wenn Ihr Modell keinen Wasserenthärter hat, können Sie diesen Abschnitt überspringen. Wasserenthärter

Die Härte des Wassers ist von Ort zu Ort unterschiedlich. Wird in der Spülmaschine hartes Wasser verwendet, bilden sich Ablagerungen auf dem Geschirr.

Das Gerät ist mit einem speziellen Enthärter ausgestattet, der einen Salzbehälter verwendet, der speziell dafür ausgelegt ist, Kalk und Mineralien aus dem Wasser zu entfernen.

Vorbereitung und Beladung von Geschirrtteilen

Erwägen Sie den Kauf von Geschirr, das als spülmaschinenfest gekennzeichnet ist.

Wählen Sie für bestimmte Objekte ein Programm mit der niedrigstmöglichen Temperatur.

Um Schäden zu vermeiden, nehmen Sie Glas und Besteck nicht sofort nach Beendigung des Programms aus der Spülmaschine.

Zum Waschen des folgenden Bestecks/Geschirrs

Nicht geeignet sind:

Besteck mit Holz-, Horn-, Porzellan- oder Perlmuttergriffen Kunststoffteile, die nicht hitzebeständig sind

Älteres Besteck mit geklebten Teilen, die nicht temperaturbeständig sind. Gebundenes Besteck oder Geschirr

Zinn- oder Kupfergegenstände Kristallglas

Rostgefährdete Stahlteile Holzbrettchen

Artikel aus synthetischen Fasern

Sind nur bedingt geeignet

Einige Arten von Gläsern können nach einer großen Anzahl von Waschgängen stumpf werden Silber- und Aluminiumteile neigen dazu, sich beim Waschen zu verfärben Glasierte Muster können bei häufigem Waschen in der Maschine verblassen

Empfehlungen zum Beladen des Geschirrspülers

- Schaben Sie große Mengen an Essensresten ab. Reste von verbranntem Essen in Pfannen einweichen. Es ist nicht notwendig, das Geschirr unter fließendem Wasser abzuspülen.
- Um die beste Leistung des Geschirrspülers zu erzielen, befolgen Sie diese Beladungsrichtlinien. (Ausstattung und Aussehen der Körbe und Besteckkörbe können von Ihrem Modell abweichen).

Legen Sie Gegenstände wie folgt in die Geschirrspülmaschine:

- Gegenstände wie Tassen, Gläser, Töpfe/Pfannen usw. werden nach unten gerichtet.
- Gebogene Gegenstände oder solche mit Aussparungen sollten schräg beladen werden, damit Wasser abfließen kann.
- Alle Utensilien werden sicher gestapelt, damit sie nicht umkippen.
- Alle Geschirrtteile werden so platziert, dass sich die Sprüharme beim Waschen frei drehen können.
- Laden Sie Hohlkörper wie Tassen, Gläser, Pfannen usw. mit der Öffnung nach unten, damit sich kein Wasser im Behälter oder einem tiefen Boden ansammelt.

Geschirr und Besteck dürfen nicht ineinander liegen oder sich gegenseitig bedecken. Um Schäden zu vermeiden, sollten sich Gläser nicht gegenseitig berühren.

- Der obere Korb ist für feineres und leichteres Geschirr wie Gläser, Kaffee- und Teetassen ausgelegt.
- Lange Klingenmesser, die in aufrechter Position gelagert werden, stellen eine potenzielle Gefahr dar!
- Lange und/oder scharfe Besteckteile wie z.B. Tranchiermesser müssen horizontal im oberen Korb positioniert werden.

Bitte überladen Sie Ihre Geschirrspülmaschine nicht. Dies ist wichtig für gute Ergebnisse und für einen angemessenen Energieverbrauch.

HINWEIS:

Sehr kleine Gegenstände sollten nicht in der Spülmaschine gewaschen werden, da sie leicht aus dem Korb fallen können.

Entladen des Geschirrs

Um zu verhindern, dass Wasser aus dem oberen Korb in den unteren Korb tropft, empfehlen wir Ihnen, zuerst den unteren Korb und dann den oberen Korb zu entleeren.

Warnung

Die Artikel werden heiß sein! Um Schäden zu vermeiden, nehmen Sie Glas und Besteck erst ca. 15 Minuten nach Programmende aus dem Geschirrspüler.

Beladen des oberen Korbes

Der obere Korb ist für empfindlicheres und leichteres Geschirr wie Gläser, Kaffee- und Teetassen und Untertassen sowie für Teller, kleine Schüsseln und flache Pfannen (sofern sie nicht zu stark verschmutzt sind) vorgesehen. Stellen Sie das Geschirr und das Kochgeschirr so auf, dass es nicht durch den Wasserstrahl bewegt wird.

Beladen des unteren Korbes

Wir empfehlen, dass Sie große und schwer zu reinigende Gegenstände in den unteren Korb legen: wie z.B. Töpfe, Pfannen, Deckel, Serviergeschirr und Schalen, wie in der folgenden Abbildung dargestellt. Es ist vorzuziehen, Servierschalen und Deckel seitlich der Gestelle zu platzieren, um die Rotation des oberen Sprüharms nicht zu blockieren.

Der empfohlene maximale Durchmesser für Teller vor dem Waschmittelspender beträgt 19 cm, um das Öffnen des Spenders nicht zu behindern.

Beladung des Besteckkorbes

Legen Sie das Besteck getrennt voneinander in die Besteckablage und achten Sie darauf, dass die Utensilien nicht ineinander stecken, da dies zu einer schlechten Leistung führen kann.



Lassen Sie keine Gegenstände durch den Boden ragen.

Laden Sie scharfe Utensilien immer mit der scharfen Spitze nach unten!

Für den besten Wascheffekt beladen Sie bitte die Körbe gemäß den Standard-Beladungsoptionen im letzten Abschnitt von TEIL 1: Allgemeine Version

Funktion des Klarspülers und des Reinigers

Der Klarspüler wird während des letzten Spülvorgangs freigesetzt, um zu verhindern, dass das Wasser auf Ihrem Geschirr Tropfen bildet, die Flecken und Streifen hinterlassen können. Außerdem verbessert es die Trocknung, indem es das Wasser vom Geschirr abperlen lässt. Ihr Geschirrspüler ist für die Verwendung von flüssigen Klarspülnern ausgelegt.

Warnung

Verwenden Sie nur Markenspülmittel für die Spülmaschine. Füllen Sie niemals andere Mittel (z. B. Spülmaschinenreiniger, Flüssigwaschmittel) in den Klarspülerspender ein. Dies würde das Gerät beschädigen.

Wann muss die Klarspüler nachgefüllt werden?

Die Regelmäßigkeit, mit der der Spender nachgefüllt werden muss, hängt davon ab, wie oft das Geschirr gespült wird und welche KlarspülerEinstellung verwendet wird.

Die Anzeige für geringen Klarspülerverbrauch () leuchtet, wenn mehr Klarspüler benötigt wird. Überfüllen Sie den Klarspülerspender nicht.

Funktion des Waschmittels

Die chemischen Inhaltsstoffe, aus denen sich das Reinigungsmittel zusammensetzt, sind notwendig, um den gesamten Schmutz aus der Spülmaschine zu entfernen, zu zerkleinern und zu verteilen. Die meisten handelsüblichen Qualitätswaschmittel sind für diesen Zweck geeignet.

Warnung

Bestimmungsgemäßer Gebrauch von Reinigungsmitteln

Verwenden Sie nur Reinigungsmittel, die speziell für Geschirrspüler entwickelt wurden.

Halten Sie Ihr Waschmittel frisch und trocken.

Geben Sie pulverförmiges Waschmittel erst dann in den Spender, wenn Sie bereit sind, Geschirr zu spülen.

Geschirrspülmittel ist ätzend! Bewahren Sie Geschirrspülmittel außerhalb der Reichweite von Kindern auf.

Füllen des Klarspülerbehälters

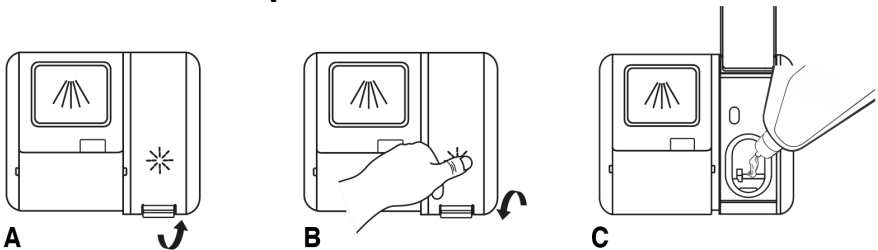

- A Entfernen Sie den Deckel des Spülmittelbehälters, indem Sie den Deckel anheben.
- B Füllen Sie den Klarspüler in den Spender ein und achten Sie darauf, dass er nicht überfüllt wird.
- C Schließen Sie die Kappe danach.

Einstellen des Klarspülerbehälters

Um eine bessere Trocknungsleistung mit begrenztem Klarspüler zu erreichen, ist der Geschirrspüler so konzipiert, dass der Verbrauch vom Benutzer angepasst wird. Befolgen Sie die folgenden Schritte.

- Schließen Sie die Tür und schalten Sie das Gerät ein;
- Wenn Sie innerhalb von 60 Sekunden nach dem Einschalten des Geräts die Schnell taste länger als 5 Sekunden drücken und dann die Verzögerungstaste drücken, um das eingestellte Modell aufzurufen, blinkt die Klarspüleranzeige mit einer Frequenz von 1 Hz.
- Drücken Sie die Schnell taste, um die richtige Einstellung entsprechend Ihren Nutzungsgewohnheiten zu wählen. Die Einstellungen ändern sich in folgender Reihenfolge: d1->d2->d3->d4->d5->d6.

Je höher die Zahl, desto mehr Spülmittel verwendet der Geschirrspüler.

- Ohne Bedienung in 5 Sekunden oder durch Drücken der Einschalttaste verlassen Sie die Einstellung erfolgreich.

Klarspülerstufe	Auswahlposition
D1	Schnell (Rapid) Leuchtet hell
D2	90 min leuchtet hell
D3	90 min, Schnell (Rapid) leuchtet hell
D4	Glas Leuchtet hell
D5	Glas, Schnell (Rapid) Leuchtet hell

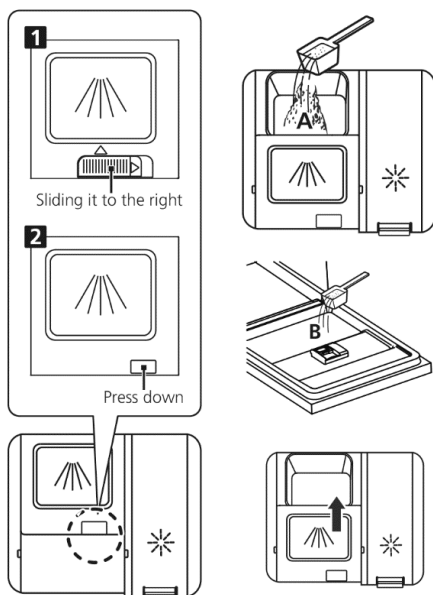

Befüllen des Waschmittelspenders

1 Bitte wählen Sie einen offenen Weg entsprechend der tatsächlichen Situation. Öffnen Sie die Kappe, indem Sie den Entriegelungsverchluss betätigen. Öffnen Sie die Kappe, indem Sie den Entriegelungsknopf herunterdrücken.

2 Geben Sie Waschmittel in den größeren Behälter für den Hauptwaschgang. Für ein besseres Reinigungsergebnis, insbesondere bei stark verschmutzten Gegenständen, geben Sie eine kleine Menge Spülmittel auf die Klappe. Das zusätzliche Reinigungsmittel wird während der Vorwaschphase genutzt.

3 Schließen Sie die Klappe, indem Sie sie nach vorne schieben und dann nach unten drücken.

HINWEIS:

Beachten Sie, dass je nach Verschmutzung des Wassers die Einstellung unterschiedlich sein kann.

Bitte beachten Sie die Empfehlungen des Herstellers auf der Waschmittelverpackung.

PROGRAMMIERUNG DER GESCHIRRSPÜLMASCHINE

Waschzyklus-Tabelle

Die folgende Tabelle zeigt, welche Programme für die Menge an Lebensmittlrückständen am besten geeignet sind und wie viel Waschmittel benötigt wird. Außerdem werden verschiedene Informationen über die Programme angezeigt.

Programm	Beschreibung des Zyklus	Waschmittel Vor/Haupt	Laufzeit (min.)	Energie (kWh)	Wasser (L)	Klarspüler
Intensiv	Vorwäsche (50°C) Waschen (65°C) Spülen Spülen Spülen (60°C) Trocknen	4/18g 1 oder 2 Stück	205	1,549	18,7	X
Universal	Vorwäsche (45°C) Waschen (55°C) Spülen Spülen Spülen (60°C) Trocknen	4/18g 1 oder 2 Stück	175	1,239	18,7	X
ECO (*EN 60436)	Waschen (50°C) Spülen Spülen (50°C) Trocknen	22g 1 oder 2 Stück	198	0,833	11,0	X
Gläser	Vorwäsche (40°C) Waschen (45°C) Spülen Spülen (50°C) Trocknen	4/18g 1 oder 2 Stück	120	0,902	15,2	X
90 min	Waschen (55°C) Spülen Spülen (50°C) Trocknen	22g 1 oder 2 Stück	90	0,839	11,5	X
Kurz	Waschen (40°C) Spülen (40°C) Spülen(55°C)	12g 1 Stück	30	0,652	11,0	-

(X) Bedeutet: Sie müssen Klarspüler in den Klarspülerspender füllen.

HINWEIS: EN60436: Dieses Programm ist der Testzyklus. Die Angaben zur Vergleichbarkeitsprüfung nach EN 60436.

Starten eines Waschgangs

1 Ziehen Sie den unteren und oberen Korb heraus, beladen Sie das Geschirr und schieben Sie sie zurück.

Es wird empfohlen, zuerst den unteren und dann den oberen Korb zu laden.

2 Füllen Sie das Waschmittel ein.

3 Stecken Sie den Stecker in die Steckdose. Informationen zur Spannungsversorgung finden Sie auf der letzten Seite "Produktdatenblatt". Stellen Sie sicher, dass die Wasserzufuhr auf vollen Druck eingeschaltet ist.

4 Schließen Sie die Tür, drücken Sie die Power-Taste, um das Gerät einzuschalten.

5 Wählen Sie ein Programm, die Rückmeldeleuchte leuchtet auf. Drücken Sie dann die Taste Start/Pause

Ändern des Programms während des Zyklus

Ein Waschzyklus kann nur geändert werden, wenn er kurzzeitig gelaufen ist. Andernfalls kann es sein, dass das Waschmittel bereits freigesetzt wurde und der Geschirrspüler das Waschwasser bereits abgelassen hat. Wenn dies der Fall ist, muss der Geschirrspüler zurückgesetzt und der Waschmittelbehälter neu befüllt werden. Um den Geschirrspüler zurückzusetzen, folgen Sie den nachstehenden Anweisungen:

1 Drücken Sie die Taste Start/Pause, um den Waschvorgang anzuhalten.

2 Drücken Sie die Programmtaste länger als 3 Sekunden - das Programm wird abgebrochen.

3 Drücken Sie die Programmtaste, um das gewünschte Programm auszuwählen.

4 Drücken Sie die Taste Start/Pause, nach 10 Sekunden startet der Geschirrspüler.

Sie haben vergessen, einen Teller hinzuzufügen?

Eine vergessenes Geschirr kann jederzeit vor dem Öffnen des Waschmitteldosierers hinzugefügt werden. Wenn dies der Fall ist, befolgen Sie die folgenden Anweisungen:

1 Drücken Sie die Taste Start/Pause, um den Waschvorgang anzuhalten.

2 Warten Sie 5 Sekunden und öffnen Sie dann die Tür.

3 Fügen Sie das vergessene Geschirr hinzu.

4 Schließen Sie die Tür.

5 Drücken Sie die Start/Pause-Taste, der Geschirrspüler startet nach 10 Sekunden.

Es ist gefährlich, die Tür in der Mitte des Zyklus zu öffnen, da Sie sich durch heißen Dampf verbrennen können.

Automatisches Öffnen

Nach dem Waschen wird die Tür automatisch geöffnet, um einen besseren Trocknungseffekt zu erzielen.

HINWEIS

Die Spülmaschinentür darf beim automatischen Öffnen nicht blockiert werden. Dies kann die Türschlossfunktion stören.

FEHLERCODES

Wenn eine Fehlfunktion vorliegt, zeigt der Geschirrspüler Fehlercodes an, um diese zu identifizieren:

Das Kurz Licht leuchtet schnell

Längere Einlasszeit.

Der Wasserhahn ist nicht geöffnet, oder der Wasserzulauf ist eingeschränkt, oder der Wasserdruck ist zu niedrig.

Das Kurz- und 90-Min-Licht leuchtet schnell

Erforderliche Temperatur kann nicht erreicht werden.

Fehlfunktion des Heizelements.

Das Gläser Licht leuchtet schnell

Überlauf

Ein Element des Geschirrspülers leckt.

Das Licht von Eco , Gläser und Kurz leuchtet schnell

Ausfall der Kommunikation zwischen Hauptplatine und Displayplatine

Unterbrechung der Verkabelung für die Kommunikation

WARNUNG

Wenn es zu einem Überlauf kommt, schalten Sie die Hauptwasserversorgung ab, bevor Sie einen Service anrufen.

Befindet sich aufgrund einer Überfüllung oder eines kleinen Lecks Wasser in der Bodenwanne, sollte das Wasser vor dem Wiederanlauf der Spülmaschine entfernt werden.

SÄKERHETSFÖRESKRIFTER

Varning

Följ försiktighetsåtgärderna nedan när du använder din diskmaskin: Installation och reparation kan endast utföras av en kvalificerad tekniker.

Den här apparaten är avsedd att användas i hemmets kök och i liknande tillämpningar såsom:

Personalkök i butiker, kontor eller andra arbetsplatser, bondgårdar.
bondgårdar

Av kunder på hotell, motell eller andra logimiljöer

Bed and breakfast-miljöer.

Denna enhet kan användas av barn från 8 år och uppåt, och av personer med nedsatt fysisk, sensorisk eller mental förmåga eller brist på erfarenhet och kunskap, om de har fått tillsyn eller instruktioner om användningen av enheten på ett säkert sätt, och förstår farorna som är involverade.

Barn får inte leka med enheten. Rengöring och användarunderhåll ska inte genomföras av barn utan tillsyn. (För EN60335-1)

Denna enhet är inte avsedd att användas av personer (inklusive barn) med nedsatt fysisk, känslomässig eller mental förmåga, eller avsaknad av kunskaper och erfarenheter, om de inte har fått tillräcklig övervakning eller instruktioner gällande användning av enheten av en person som ansvarar för deras säkerhet. (För IEC60335-1) Förpackningsmaterial kan vara farligt för barn!

Denna apparat är endast avsedd för inomhusbruk.

För att skydda mot risken för elektrisk stöt, sänk inte ner enheten, sladden eller kontakten i vatten eller annan vätska. Koppla ur kontakten innan du rengör och utför underhåll på apparaten. Använd en mjuk trasa fuktad med mild tvål och torka sedan av den igen med en torr trasa.

Jordningsinstruktioner

Denna apparat måste jordas. I händelse av ett funktionsfel eller haveri minskar jordningen risken för en elektrisk stöt genom att ge en väg med minst elektrisk motståndsström. Denna apparat är utrustad med en jordad kontakt. Pluggen måste anslutas till ett lämpligt uttag som är installerat och jordat i enlighet med alla lokala koder och förordningar.

Felaktig anslutning av jordledarens utrustning kan leda till risk för elektrisk stöt. Kontakta en kvalificerad elektriker eller servicerepresentant om du är osäker på om apparaten är ordentligt jordad.

Ändra inte kontakten som medföljer apparaten. Om det inte passar uttaget. Låt ett behörigt eluttag installeras av en kvalificerad elektriker. Missbruka inte, sitt inte på eller ställ dig på diskmaskinens dörr eller diskställ. Använd inte diskmaskinen om inte alla höljespaneler är ordentligt på plats. Öppna dörren mycket försiktigt om diskmaskinen är i drift, det finns risk för att vatten sprutar ut. Placera inga tunga föremål på eller stå på dörren när den är öppen. Apparaten kan tippa framåt.

När du laddar föremål som ska tvättas:

Leta upp vassa föremål så att de inte troligtvis skadar dörretätningen. Varning: Knivar och andra redskap med vassa spetsar måste laddas i korgen med sina spetsar nedåt eller placeras i vågrätt läge.

Vissa diskmedel är starkt alkaliska. De kan vara extremt farliga om de sväljs. Undvik kontakt med huden och ögonen och håll barn borta från diskmaskinen när dörren är öppen.

Kontrollera att tvättmedelspulvret är tomt efter att tvättprogrammet har slutförts.

Tvätta inte plastföremål såvida de inte är märkta med "diskmaskin" eller motsvarande.

Kontrollera tillverkarens rekommendationer för omärkta plastartiklar som inte är så märkta.

Använd endast tvättmedel och sköljmedel som rekommenderas för användning i en automatisk diskmaskin.

Använd aldrig tvål, tvättmedel eller handtvättmedel i din diskmaskin.

Dörren ska inte lämnas öppen, eftersom detta kan öka risken för att snubbla.

Om elkabeln är skadad måste den bytas av tillverkaren, serviceombudet eller en person med likvärdig behörighet för att undvika fara.

Under installationen får inte strömförsörjningen böjas eller platta för mycket eller farligt.

Manipulera inte kontrollerna.

Apparaten måste anslutas till huvudvattenventilen med nya slanguppsättningar. Gamla uppsättningar ska inte återanvändas.

För att spara energi stängs apparaten automatiskt av i standby-läge medan det inte sker någon åtgärd på 15 minuter.

Det maximala antalet platsinställningar som ska tvättas är 14.

Det högsta tillåtna inloppsvattentrycket är 1MPa. Det minsta tillåtna inloppsvattentrycket är 0,04 MPa.

Bortskaffande



För kassering av förpackningen och apparaten, gå till ett återvinningscenter. Stäng därför av strömkabeln och gör dörrstängningsanordningen oanvändbar.

Kartongförpackningar är tillverkade av återvunnet papper och ska kasseras i papperskorgen för återvinning.

Genom att säkerställa att produkten hanteras på rätt sätt bidrar du till att förebygga eventuella negativa miljö- och hälsoeffekter som kan uppstå om produkten kasseras som vanligt avfall.

För mer detaljerad information om återvinning av denna produkt, vänligen kontakta ditt lokala stadskontor och din avfallshanteringstjänst.

Kassera inte denna produkt som sorterat kommunalt avfall. Insamling av sådant avfall separat för särskild behandling är nödvändig.

PRODUKTÖVERSIKT

VIKTIGT!

To get the best performance from your dishwasher, read all operating instructions before using it for the first time.

För att få bästa resultat från din diskmaskin, läs alla bruksanvisningar innan du använder den för första gången.

B Saltbehållare

C Dispenser

D Sänk ned sprutarmen

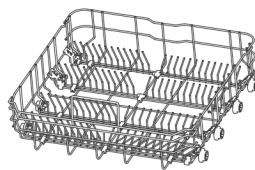
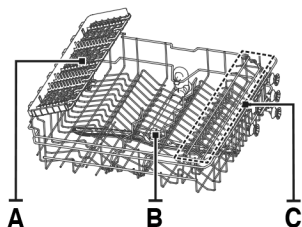
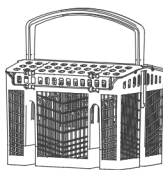
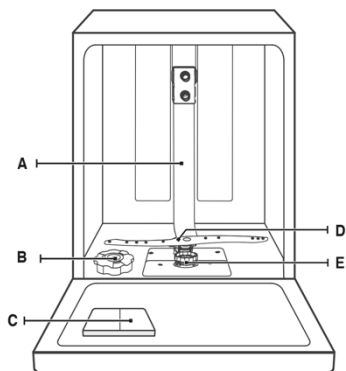

Bestick korg

Övre korg: A Bestickställ, B övre sprayarm, C Cup rack

Nedre korg

OBS!

Bilder är endast för referens, olika modeller kan vara olika. Snälla råda in natura.

ANVÄNDA DIN DISKMASKIN

Innan du använder din diskmaskin:

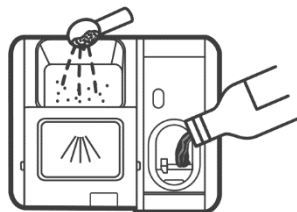
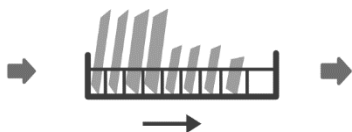
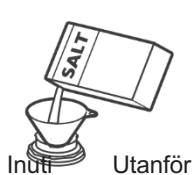

1 Ställ in avhärderen

2 Påfyllning av salt i sköljmedel

3 Ladda korgen

4 Fyll dispensern

Vänligen se avsnitt 1 "Avhårdare" i DEL 2: Specialversion, om du behöver ställa in avhårdaren.

Ladda saltet i mjukgöraren

OBS!

Om din modell inte har något sköljmedel kan du hoppa över det här avsnittet. Använd alltid salt som är avsett för diskmaskin.

Saltbehållaren är placerad under den nedre korgen och bör fyllas enligt följande:

Varning

Använd endast salt som är speciellt utformat för diskmaskiner!

Alla andra typer av salt som inte är speciellt utformade för diskmaskin, särskilt bordssalt, kommer att skada vattenavhårdaren. I händelse av skador orsakade av användning av olämpligt salt ger tillverkaren ingen garanti eller ansvarar för skador som orsakats.

Fyll bara på salt innan du kör en cykel.

Detta förhindrar att saltkorn eller saltvatten, som har spillts, finns kvar på maskinens botten under en längre tid, vilket kan orsaka korrosion.

Följ stegen nedan för tillsats av diskmaskinsalt:

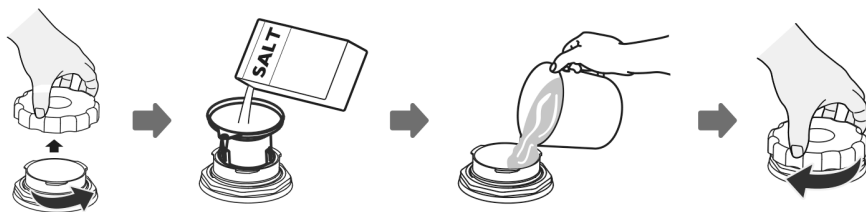

1 Ta bort den nedre korgen och skruva loss behållarens lock.

2 Placera trattens ände (medföljer) i hålet och häll i cirka 1,5 kg diskmaskin.

3 Fyll saltbehållaren till sin maximala gräns med vatten. Det är normalt att en liten mängd vatten kommer ut ur saltbehållaren.

4 När du har fyllt på behållaren, skruva tillbaka locket ordentligt.

5 Varningslampan för salt slutar att vara efter att saltbehållaren har fyllts med salt.

6 Omedelbart efter att saltet har fyllts i saltbehållaren bör ett tvättprogram startas (vi föreslår att du använder ett kort program). Annars kan filtersystemet, pumpen eller andra viktiga delar av maskinen skadas av saltvatten. Detta är utan garanti.

OBS!

Saltbehållaren får endast fyllas på igen när saltvarningslampan i kontrollpanelen tänds. Beroende på hur väl saltet löses upp kan saltvarningslampan fortfarande lysa trots att saltbehållaren är fylld.

Om det inte finns någon saltvarningslampa på kontrollpanelen (för vissa modeller) kan du uppskatta när saltet ska fyllas i sköljmedlet med de cykler som diskmaskinen har kört. Om salt har spillts, kör ett blöt- eller snabbprogram för att ta bort det.

Korg användningstips

Justera den övre korgen

Typ 1

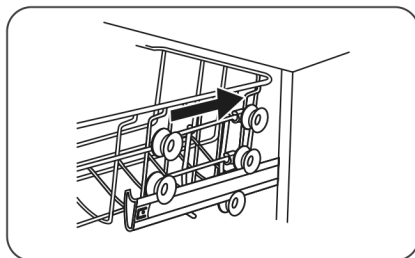
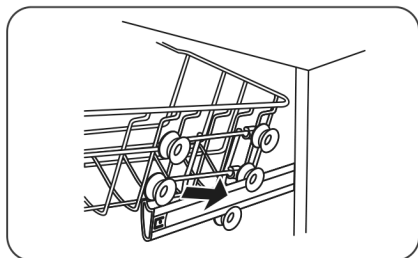
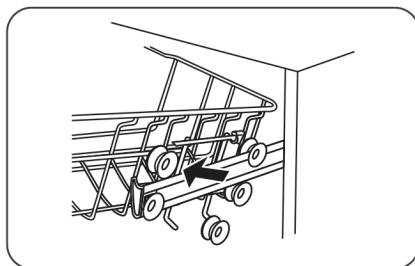
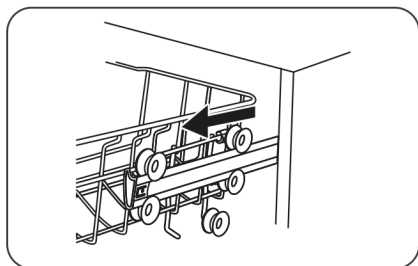

Höjden på den övre korgen kan enkelt justeras för att rymma högre rätter i antingen den övre eller nedre korgen.

Följ dessa steg för att justera höjden på det övre stativet:

Typ 2

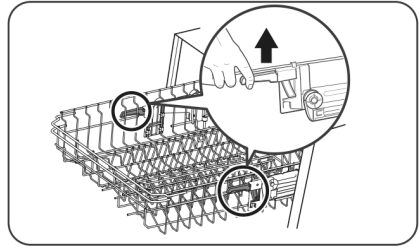
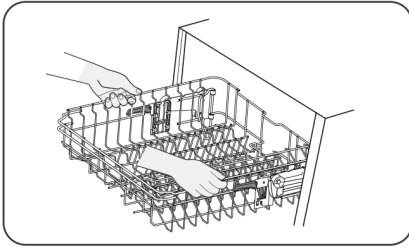

För att höja den övre korgen, lyft bara den övre korgen i mitten av varje sida tills korgen låses på plats i det övre läget. Det är inte nödvändigt att lyfta justeringshandtaget. För att sänka den övre korgen, lyft justeringshandtagen på varje sida för att frigöra korgen och sänka den till det nedre läget

Fäll tillbaka kopphyllorna

För att ge utrymme för högre föremål i den övre korgen, höj koppstativet uppåt. Du kan sedan luta de höga glasögonen mot den. Du kan också ta bort den när den inte behövs för användning.

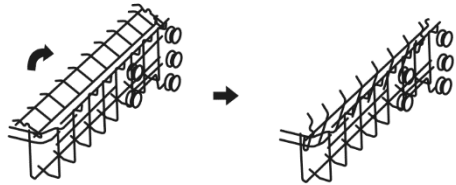

Fäll tillbaka rackhyllorna

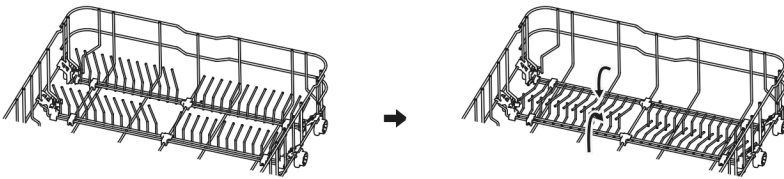

Spikarna i den nedre korgen används för att hålla tallrikar och en tallrik. De kan sänkas för att ge mer plats för stora föremål.

UNDERHÅLL OCH RENGÖRING

Extern vård

Dörren och dörren tätas

Rengör dörrtätningarna regelbundet med en mjuk, fuktig trasa för att avlägsna matavlagringar.

När diskmaskinen laddas kan rester av mat och dryck droppa på sidorna på diskmaskinsluckan. Dessa ytor är utanför tvättskåpet och nås inte med vatten från sprayarmarna. Eventuella insättningar bör torkas av innan dörren stängs.

Kontrollpanelen

Om rengöring krävs ska kontrollpanelen endast torkas av med en mjuk, fuktig trasa.

Varning

Använd inte sprayrengöringsmedel av något slag för att undvika att vatten tränger in i dörrlåset och elektriska komponenter.

Använd aldrig slipande rengöringsmedel eller skurplattor på de yttre ytorna eftersom de kan repa ytan. Vissa pappershanddukar kan också repa eller lämna märken på ytan.

Intern vård

Filtreringssystem

Filtreringssystemet i tvättskåpets botten behåller grovt skräp från tvättcykeln. Det uppsamlade grova skräpet kan orsaka att filtren täpps till. Kontrollera filterens skick regelbundet och rengör dem vid behov under rinnande vatten. Följ stegen nedan för att rengöra filtren i tvättskåpet.

OBS!

Bilder är endast för referens, olika modeller av filtreringssystemet och sprayarmarna kan vara olika.

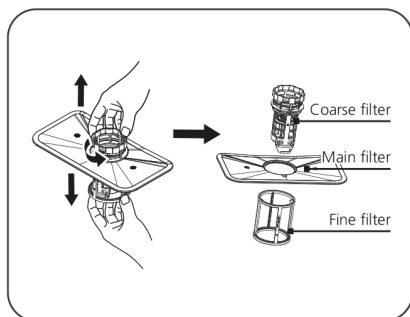
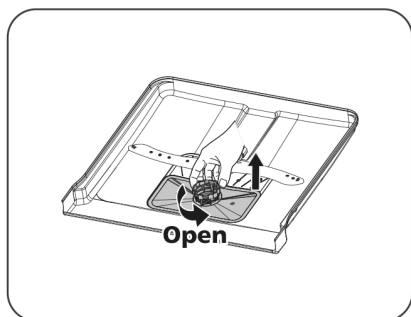

- Håll i grovfiltret och vrid det moturs för att låsa upp filtret. Lyft filtret uppåt och ut ur diskmaskinen.
Det fina filtret kan dras av filterenhetens botten.
- Grovfiltret kan tas bort från huvudfiltret genom att försiktigt pressa in flikarna på toppen och dra bort det.

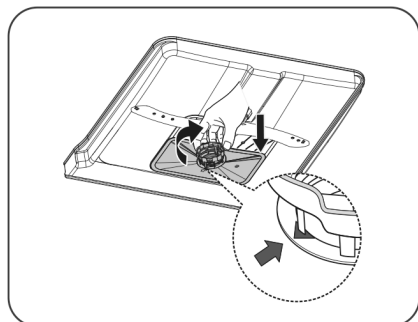
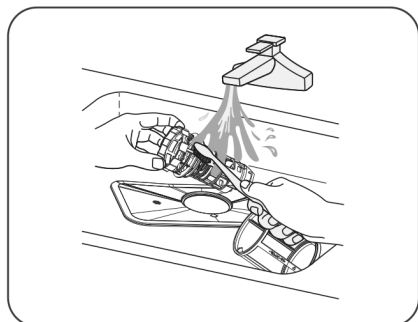

- Större matrester kan rengöras genom att skölja filtret under rinnande vatten.
För en mer grundlig rengöring, använd en mjuk rengöringsborste.
- Sätt tillbaka filtren i omvänd ordning på demonteringen, byt ut filterinsatsen och vrid medurs till stängningspilen

Varning

Dra inte åt filtren för hårt. Sätt tillbaka filtren ordentligt i ordning, annars kan grovt skräp komma in i systemet och orsaka blockering. Använd aldrig diskmaskinen utan filter på plats. Felaktigt byte av filtret kan minska prestandan på apparaten och skada disk och köksredskap.

Sprutarmar

Det är nödvändigt att rengöra sprutarmarna regelbundet för att hårda vattenkemikalier täcker sprutarmens strålar och lager.

Följ anvisningarna nedan för att rengöra sprayarmarna:

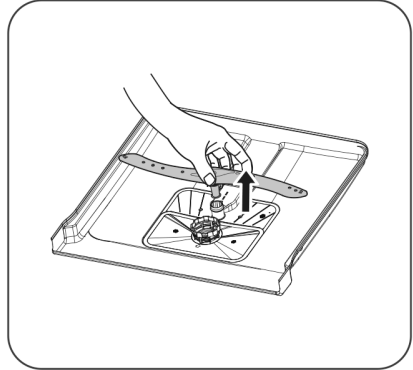
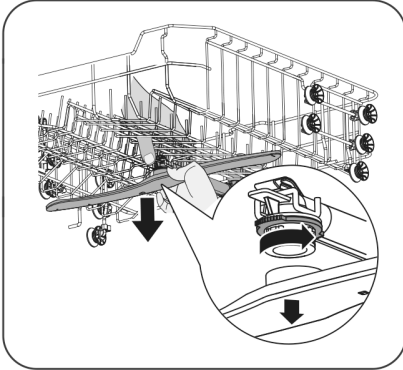

- Ta bort den övre sprayarmen genom att hålla muttern i mitten och vrida sprayarmen moturs för att ta bort den.
- För att ta bort den nedre sprayarmen, dra ut sprayarmen uppåt.

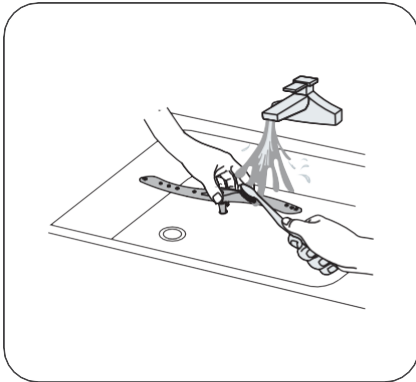

- Tvätta armarna i tvål och varmt vatten och rengör strålarna med en mjuk borste. Byt ut dem efter att du har sköljt dem noggrant.

Sköter om diskmaskinen

Frostskydd

Vidta frostskyddsåtgärder på diskmaskinen på vintern. Varje gång efter tvättcykler, använd följande:

Koppla bort elkraften till diskmaskinen vid matningskällan.

Stäng av vattentillförseln och koppla bort vatteninloppsröret från vattenventilen.

Töm vattnet från inloppsröret och vattenventilen. (Använd en kastrull för att samla upp vattnet)

Anslut vatteninloppsröret till vattenventilen igen.

Ta bort filtret längst ner på badkaret och använd en svamp för att suga upp vatten i sumpen.

Efter varje tvätt

Stäng av vattentillförseln till apparaten efter varje tvätt och låt dörren stå öppen så att fukt och lukt inte fastnar inuti.

Ta bort

Ta alltid ut kontakten ur uttaget innan du rengör eller utför underhåll.

Inga lösningsmedel eller slipande rengöring

Använd inte lösningsmedel eller slipande rengöringsmedel för att rengöra diskmaskinens yttre och gummidelar. Använd endast en trasa med varmt tvålsvatten.

För att ta bort fläckar eller fläckar från insidan av ytan, använd en trasa fuktad med vatten, lite ättika eller en rengöringsprodukt som är speciellt gjord för diskmaskiner.

När den inte används på länge

Vi rekommenderar att du kör en tvättcykel med tom diskmaskin och sedan tar ut kontakten ur uttaget, stänger av vattentillförseln och lämnar dörren till apparaten något öppen. Detta hjälper dörrtätningarna att hålla längre och förhindrar att lukt bildas i apparaten.

Flytta apparaten

Om apparaten måste flyttas, försök att hålla den i lodrätt läge. Om det är absolut nödvändigt kan den placeras på ryggen.

Tätningar

En av de faktorer som gör att lukt bildas i diskmaskinen är mat som förblir fast i tätningarna. Regelbunden rengöring med en fuktig svamp förhindrar detta.

INSTALLATIONSANVISNING

Varning

Risk för elektriska stötar

Koppla bort elkraften innan du installerar diskmaskinen. Underlåtenhet att göra det kan leda till dödsfall eller elchock.

Observera

Installationen av rören och den elektriska utrustningen bör utföras av proffs.

Om strömanslutning

Varning

Personlig säkerhet:

Använd inte en förlängningssladd eller en adapterkontakt med den här apparaten.

Klipp eller ta inte bort jordanslutningen från nätsladden under några omständigheter.

Elektriska krav

Se märkningsetiketten för att veta märkspänningen och anslut diskmaskinen till rätt strömförsörjning. Använd den nödvändiga säkringen 10A / 13A / 16A, rekommenderad tidsfördröjningssäkring eller brytare och tillhandahåll separat krets som endast betjänar denna apparat.

Elektrisk anslutning

Se till att spänningen och frekvensen för den effekt som motsvarar de på typskylten. Sätt bara i kontakten i ett ordentligt jordat eluttag. Om det elektriska uttaget som apparaten måste anslutas till inte är lämpligt för kontakten, byt ut uttaget i stället för att använda en adapter eller liknande, eftersom de kan orsaka överhettning och brännskador.

Se till att det finns korrekt jordning före användning

Vattenförsörjning och dränering

Vattenanslutning

Anslut kylvattenslangen till en gängad 3/4 (tum) kontakt och se till att den sitter ordentligt på plats.

Om vattenledningarna är nya eller inte har använts under en längre tid, låt vattnet rinna för att se till att vattnet är klart. Denna försiktighetsåtgärd behövs för att undvika risken för att vattenintaget blockeras och skada apparaten.

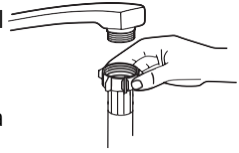

Om säkerhetsförsörjningsslangen



Säkerhetsförsörjningsslangen består av de dubbla väggarna. Slangens system garanterar ingripande genom att blockera vattenflödet om tillloppsslangen går sönder och när luftutrymmet mellan själva matningsslangen och den yttre korrugerade slangen är full av vatten.

Varning

En slang som fäster vid en diskbänk kan sprängas om den installeras på samma vattenledning som diskmaskinen. Om ditt handfat har en rekommenderas det att slangen kopplas bort och att hålet är igensatt.

Hur man ansluter säkerhetsförsörjningsslangen

- Dra säkerhetsförsörjningsslangarna helt ur förvaringsfacket på diskmaskinens baksida.
- Dra åt skruvarna på säkerhetsförsörjningsslangen mot kranen med gänga 3/4 tum.
- Sätt på vattnet helt innan du startar diskmaskinen.

Hur man kopplar bort säkerhetsförsörjningsslangen

- Stäng av vattnet.
- Skruva loss säkerhetsslangen från kranen.

Anslutning av avloppsslangar

För in avloppsslangen i ett avloppsrör med en diameter på minst 4 cm, eller låt den rinna in i diskbänken och se till att undvika att böja eller krympa den. Avloppsrörets höjd måste vara mindre än 1000 mm. Slangens fria ände får inte nedsänkas i vatten för att undvika att den släpper tillbaka.

Fäst avloppsslangen ordentligt i antingen läge A eller läge B

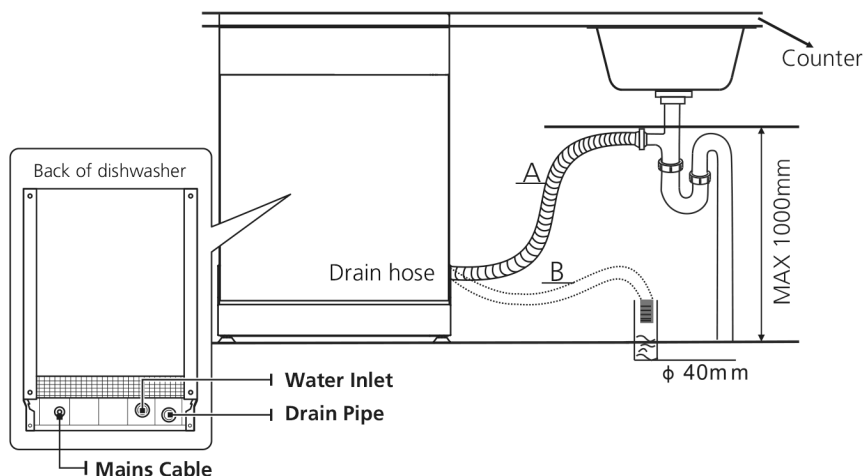

Hur man dränerar överflödigt vatten från slangarna

Om diskbänken är 100 cm högre från golvet kan det överflödiga vattnet i slangarna inte dräneras direkt i diskbänken. Det blir nödvändigt att tömma överflödigt vatten från slangarna i en skål eller lämplig behållare som hålls utanför och lägre än diskbänken.

Varmvattenutlopp

Anslut vattenavloppsslangen. Avloppsslangen måste vara korrekt monterad för att undvika vattenläckage. Se till att vattendraineringslangen inte är knäckt eller klämd.

Förlängningsslang

Om du behöver en avloppsslangförlängning, se till att använda en liknande avloppsslang. Den får inte vara längre än 4 meter; annars kan diskmaskinens rengöringseffekt minskas.

Sifonanslutning

Avfallsanslutningen måste vara på en höjd som är mindre än 100 cm (maximalt) från diskens botten. Vattenavloppsslangen ska fästas.

Placera apparaten

Placera apparaten på önskad plats. Ryggen ska vila mot väggen bakom den och sidorna längs intilliggande skåp eller väggar. Diskmaskinen är utrustad med vattentillförsel och avloppsslangar som kan placeras antingen till höger eller till vänster för att underlätta korrekt installation.

Justera apparaten

När apparaten väl är inställd för utjämning kan diskmaskinens höjd ändras genom justering av fötternas skruv nivå.

Under alla omständigheter bör apparaten inte lutas mer än 2 ° C.

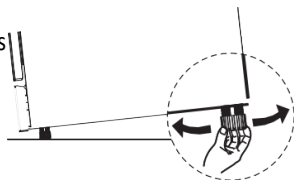

OBS!

Applicera endast på den fristående diskmaskinen.

Fristående installation

Montering mellan befintliga karbiner

Diskmaskinens höjd, 845 mm, har utformats så att maskinen kan monteras mellan befintliga skåp av samma höjd i modernt utrustade kök. Fötterna kan justeras så att rätt höjd nås.

Den laminerade toppen på maskinen kräver ingen särskild skötsel eftersom den är värmebeständig, reptät och fläckbeständig.

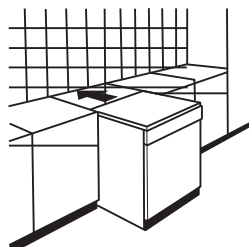

Under befintlig arbetstopp

(Vid montering under en arbetsplatta)

I de flesta modernt utrustade kök finns bara en enda arbetsplatta under vilken skåp och elektriska apparater är monterade. Ta i så fall av diskmaskinens arbetsdel genom att skruva loss skruvarna under ovansidan (a).

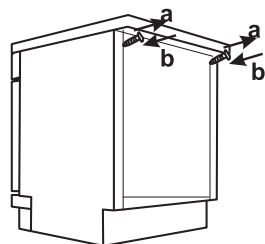

Observera

När du har tagit bort arbetsytan måste skruvarna skruvas igen under ovansidan (b).

Höjden kommer sedan att minska till 815 mm enligt Internationella föreskrifterna (ISO) och diskmaskinen passar perfekt under köksbänken

Inbyggd installation

(för den integrerade modellen)

Steg 1. Välja den bästa platsen för diskmaskinen

Diskmaskinens installationsposition bör vara nära befintligt inlopps- och avloppsslangar och nätsladd.

Illustrationer av skåpets mått och diskmaskinens monteringsposition.

Mindre än 5 mm mellan toppen av diskmaskinen och skåpet och ytterdörren i linje med skåpet.

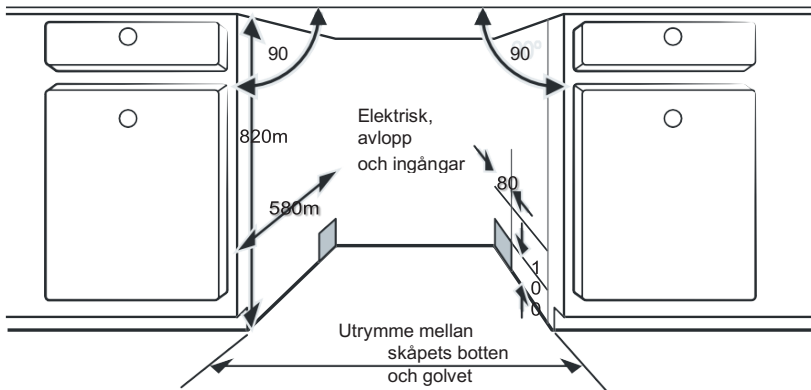

Om diskmaskin är installerad i hörnet av skåpet, bör det finnas lite utrymme när dörren öppnas.

OBS!

Beroende på var eluttaget är kan du behöva klippa ett hål i motsatt skåpssida.

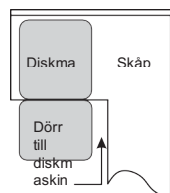

Steg 2. Estetikpanelens mått och installation

Den estetiska träpanelen kan bearbetas enligt installationsritningarna.

Den integrerade modellen

Magisk plåster A och magisk plåster B separeras, magisk plåster A på den estetiska träpanelen och tovad magisk plåster B på diskmaskinens ytterdörr (se figur A). Efter att panelen har placerats, fäst panelen på ytterdörren med skruvar och bultar (se bild B).

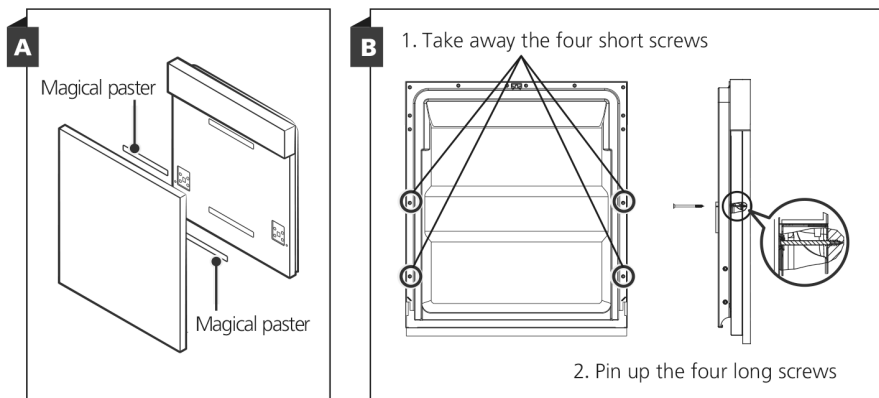

Den integrerade modellen

Installera kroken på den estetiska träpanelen och sätt in kroken i spåret på diskmaskinens ytterdörr (se bild A). Efter att panelen har placerats, fäst panelen på ytterdörren med skruvar och bultar (se bild B).

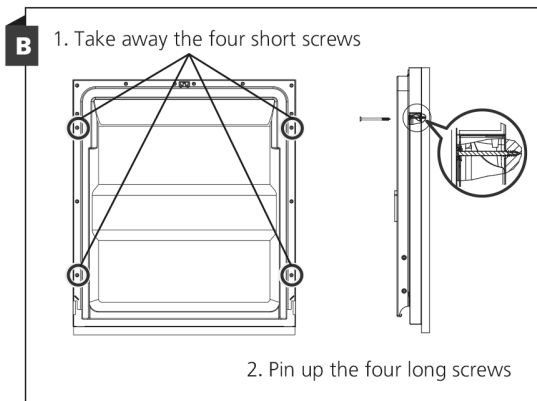
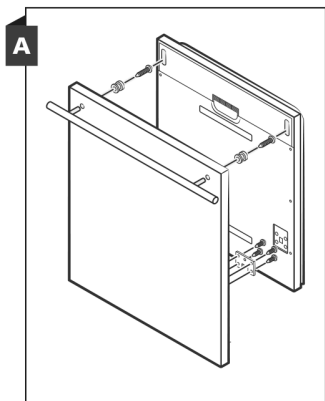

Steg 3. Spänningsjustering av dörrfjädrarna

Dörrfjädrarna är fabriksinställda på rätt spänning för ytterdörren. Om estetisk träpanel installeras måste du justera dörrfjäders spänning. Vrid justerskruven för att driva justeraren för att spänna eller koppla av stålkabeln. Dörrfjäderspänningen är korrekt när dörren förblir vågrät i helt öppet läge, men ändå stiger till sitt slut med ett lätt lyft av ett finger.

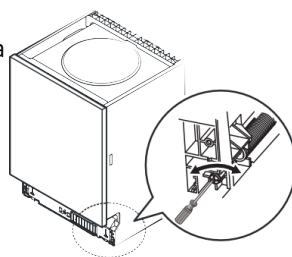

Steg 4. Steg för installation av diskmaskin

Se de angivna installationsstegen i installationsritningarna.

Fäst kondensremsan under skåpets arbetsyta. Se till att kondenslisten ligger i jämn med arbetsytans kant. Steg 2.

Anslut inloppsslangen till kallvattenförsörjningen.

Anslut avloppsslangen.

Anslut strömmen.

Placera diskmaskinen på plats. Steg 4.

Justera diskmaskinen. Den bakre foten kan ställas in från diskmaskinens framsida genom att vrida på Philips-skraven mitt på diskmaskinens bas med en Philips-skruv. För att justera de främre fötterna, använd en platt skruvmejsel och vrid de främre fötterna tills diskmaskinen är plan. (Steg 5 till 5.

Installera möbeldörren på diskmaskinens ytterdörr. (Steg 7 till steg 10)

Justera dörrfjädrarnas spänning med en insexnyckel som vrids medurs för att dra åt vänster och höger dörrfjädrar. Underlåtenhet att göra detta kan skada diskmaskinen. Steg 11.

Diskmaskinen måste fästas på plats. Det finns två sätt att göra detta:

- A Normal arbetsyta: Sätt in installationskroken i spåret på sidoplanet och fäst den på arbetsytan med träskruvarna.
- B Bänkskiva i marmor eller granit: Fäst sidan med skruven.

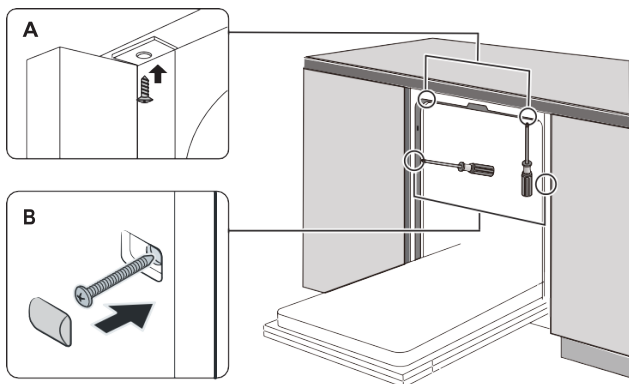

Steg 5. Jämna ut diskmaskinen

Diskmaskinen måste vara plan för att disken ska fungera korrekt och tvättprestanda.

- 1 Placera en vattenpass på dörren och rackskenan inuti badkaret enligt bilden för att kontrollera att diskmaskinen är plan.
- 2 Justera diskmaskinen genom att justera de tre nivelleringsbenen individuellt.
- 3 När du planar diskmaskinen, var uppmärksam på att inte låta diskmaskinen välta.

Kontrollera nivån framåt

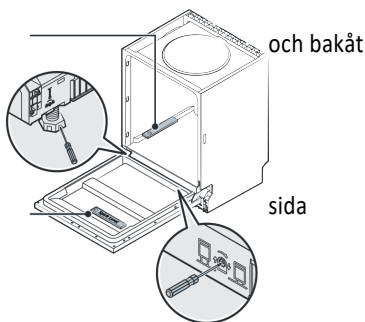

Kontrollera nivån från sida till

OBS!

Den högsta justeringshöjden för fötterna är 50 mm

Felsökningstips

	Problem	Causer	Lösningar
Tekniska problem	Diskmaskinen startar inte	Säkring har gått, eller strömbrytaren har löst ut	Byt ut säkringen eller återställ strömbrytaren. Ta bort alla andra apparater som delar samma krets med diskmaskinen
		Strömmen är inte på.	Se till att diskmaskinen är påslagen och att luckan är stängd ordentligt. Se till att nätsladden är ordentligt ansluten till vägguttaget.
		Dörren till diskmaskinen är inte ordentligt stängd.	Se till att stänga luckan ordentligt och låsa den.
	Vattnet pumpas inte ut	Kink i avloppsslangen Filteret är igensatt. Diskbänken är igensatt.	Rengör filtret Kontrollera diskbänken för att se till att den dränerar väl. Om problemet är att diskbänken inte dräneras kan du behöva en rörmokare snarare än en serviceman för diskmaskin.
Almindelige problem	Lödder i badkaret	Felaktigt rengöringsmedel	Använd endast det speciella diskmedlet för att undvika skum. Om detta inträffar, öppna diskmaskinen och låt skummet avdunsta. Tillsätt 1 liter kallt vatten i badkaret. Stäng och lås upp diskmaskinen och starta sedan en tvättcykel för att tömma ut vattnet. Upprepa vid behov
		Spillt sköljmedel	Torka alltid bort sköljmedel omedelbart.
	Badkar interiör	Detergent med färgämne användes	Se till att tvättmedlet är det utan färgämne
	Vit film på insidan tillräckligt	Hårvattenmineraler	För att rengöra inredningen, använd en fuktig svamp med diskmedel och använd gummihandskar. Använd aldrig något annat rengöringsmedel än diskmedel för risk för skumning eller skum.
	Rost på besticket	De drabbade föremålen är inte korrosionsbeständiga.	
Ett program kördes inte efter att diskmedelssalt tillsatts. Spår av salt har kommit in i tvättcykeln.		Kör alltid programmet Snabbtvätt utan porslin i diskmaskinen och utan att välja Turbofunktion (om sådan finns) efter tillsats av diskmaskinssalt.	

		Mjukare lock är löst.	Kontrollera locket. Se till att fixen är bra.
Buller	Knackande ljud	Sprutarmen slår mot ett föremål i en korg.	Avbryt programmet och ordna om föremålen som hindrar sprutarmen.
	Skramlande ljud	Porslin är löst i tvättskåpet	Avbryt programmet och ordna om porslinet.
	Knackande ljud i vattenledningarna	Detta kan orsakas av installation på plats eller rörledningens tvärsnitt.	Detta påverkar inte diskmaskinens funktion. Om du är osäker, kontakta en lämplig kvalificerad rörmokare.
Otillfredsställande tvättresultat	Disken är inte ren	Disken är inte laddad korrekt	Se anvisningarna i "Ladda diskmaskinkorgarna".
		Programmet var inte tillräckligt kraftfullt.	Välj ett mer intensivt program. Se "Tvättcykeltabell".
		Inte tillräckligt med tvättmedel dispenserades.	Använd mer tvättmedel eller byt tvättmedel.
		Objekt blockerar sprutarmarnas väg.	Ordna om föremålen så att sprayen kan rotera fritt.
		Filterkombinationen i tvättskåpets botten är inte ren eller inte korrekt monterad. Detta kan leda till att sprayarmstrålarna blockerar.	Rengör och / eller montera filterkombinationen korrekt. Rengör sprayarmstrålarna. Se "Rengöring av sprutskåpet är inte rent eller armar".

LADDA KORRARNA ENLIGT EN60436:

Övre korg

- 1 Koppar
- 2 Fat
- 3 Glasögon
- 4 Muggar
- 5 Liten kruka
- 6 Ugns gryta

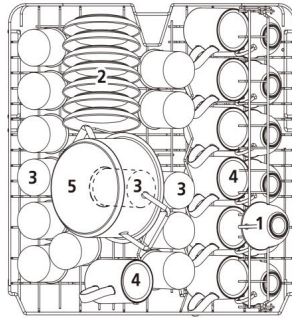

- 7 Efterrätt tallrikar
- 8 Middagar
- 9 Soppplattor
- 10 Oval tallrik
- 11 Melamin efterrätt tallrikar
- 12 Melaminskålar
- 13 Glasskålar
- 14 Efterrättsskålar

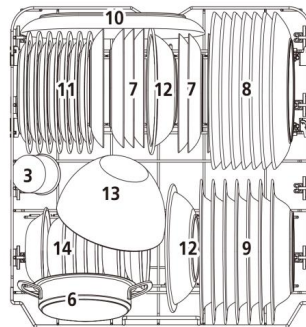

Bestickställ:

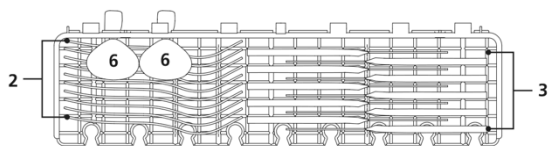

OBS!

Placera de lätta platta varor på hyllan. Den totala vikten är mindre än 1,5 kg.

Bestick korg:

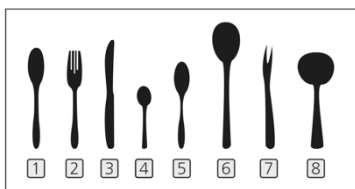
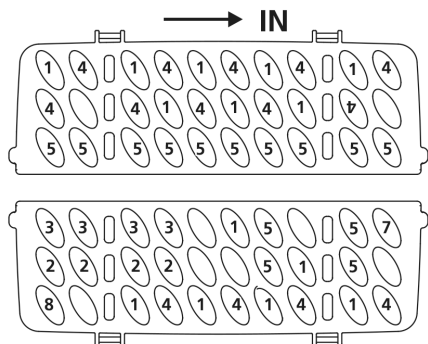

Nummer	Artikel
1	Soppa skedar
2	Högafflar och grepar
3	Knivar
4	3 teskedar
5	Dessertskepar
6	Serveringsskepar
7	Serverings gaffel
8	Gravy slev

Information för jämförelsetest enligt EN60436

Kapacitet: 14 platsinställningar

Övre korgens läge: nedre position

Program: ECO

Inställning av sköljmedel: Max

Mjukgörarinställning: H3

DEL 2, Specialversion

SFO 3502 W.



Läs denna bruksanvisning noggrant innan du använder diskmaskinen och förvara den här handboken för framtida referens.

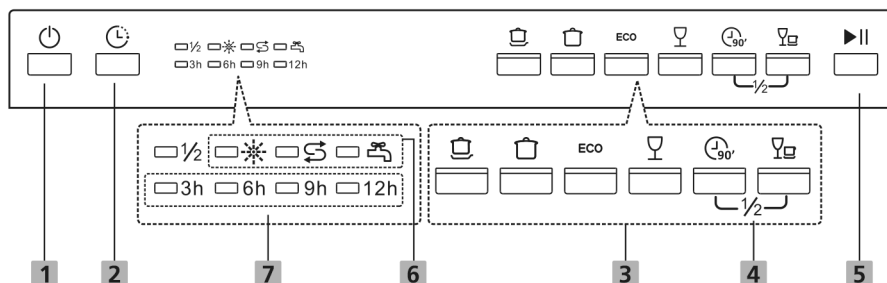

ANVÄNDA DIN DISKMASKIN

Kontrollpanel





Driftknapp

1 Kraft	Tryck på den här knappen för att sätta på din diskmaskin, skärmen tänds.
2 Fördröjning	Tryck på knappen för att ställa in fördröjningstiden. När du trycker på denna knapp tänds motsvarande indikator.
3 Program	<p>Välj lämpligt tvättprogram, den valda programindikatorn tänds.</p> <p> Intensiv, närgången För tyngst nedsmutsade porslin och normalt smutsiga krusor, kockärl, tallrikar etc. Med torkad mat.</p> <p> Universal För normalt nedsmutsade laster, såsom krusor, tallrikar, glas och lätt nedsmutsade kockärl.</p> <p>ECOECO – SOC Detta är standardprogram, det är lämpligt att rengöra normalt nedsmutsat porslin och det är det mest effektiva programmet vad gäller dess kombinerade energi- och vattenförbrukning för den typen av porslin.</p> <p> Glas För lätt smutsat porslin och glas.</p>

3 Program	 90 ≤ 90 min För normalt nedsmutsade laster som behöver snabbt tvättas.  Snabb En kortare tvätt för lätt nedsmutsade laster som inte behöver torka.
4 Halvlast	Tryck på 90 min-knappen och Rapid-knappen samtidigt för att välja halvlastfunktion innan programmet startar. När du har ungefär eller mindre än hälften av de fullständiga inställningarna för disken att tvätta, kan du välja den här funktionen för att spara energi och vatten. (Den kan endast användas med Intensive, Universal, ECO, Glass och 90 min.) När du trycker på denna knapp tänds motsvarande indikator.
Starta / Pausa	För att starta det valda tvättprogrammet eller pausa det när diskmaskinen arbetar.

Visa

6 Varning symbol	 Indikator för sköljmedel Om indikatorn tänds betyder det att diskmaskinen har lite sköljmedel och kräver påfyllning.  Saltindikator Om indikatorn tänds betyder det att diskmaskinen har lite salt och behöver fyllas på.  Vattenfel Om indikatorn tänds betyder det att vattenkranen inte är öppen.
FÖRDRÖJNINGSTID	För att visa fördröjningstiden. (3h / 6h / 9h / 12h)

Avhärdningsfilter

Vattenavhårdaren måste ställas in manuellt med vattenhårdhetsratten.

Vattenavhårdaren är konstruerad för att ta bort mineraler och salter från vattnet, vilket skulle ha en skadlig eller negativ effekt på apparaten.

Ju fler mineraler det finns, desto hårdare är ditt vatten.

Mjukgöraren bör justeras efter vattnets hårdhet i ditt område. Din lokala vattenmyndighet kan ge dig råd om vattnets hårdhet i ditt område.

Justera saltförbrukningen

Diskmaskinen är utformad för att möjliggöra justering av mängden salt som konsumeras baserat på hårdheten i det använda vattnet. Detta är avsett att optimera och anpassa saltförbrukningen.

Följ stegen nedan för justering av saltförbrukningen.

1 Stäng dörren och slå på apparaten.

2 Tryck på knappen Rapid i mer än 5 sekunder för att starta modellen för vattenavhårdare inom 60 sekunder efter att apparaten slås på.

3 Tryck på snabbknappen för att välja rätt uppsättning enligt din lokala miljö.

Uppsättningarna ändras i följande ordning:

H3-> H4-> H5-> H6-> H1-> H2-> H3;

Utan drift på 5 sekunder eller tryck på strömbrytaren för att slutföra installationen och lämna installationsläget.

Vattenhårdhet				Mjukgöringsnivå	Saltförbrukning (gram / cykel)
Tyska dH	Franska fH	Brittiska Clarke	Mmol/l		
0 - 5	0 - 9	0 - 6	0 - 0.94	H1-> Snabbt ljus starkt	0
6 - 11	10 - 20	7 - 14	1.0 - 2.0	H2-> 90 min Ljus ljus	9
12 - 17	21 - 30	15 - 21	2.1 - 3.0	H3-> 90 min, snabbt ljus starkt	12
18 - 22	31 - 40	22 - 28	3.1 - 4.0	H4-> Glasljus starkt	20
23 - 34	41 - 60	29 - 42	4.1 - 6.0	H5-> Glas, snabbt ljus starkt	30
35 - 55	61 - 98	43 - 69	6.1 - 9.8	H6-> Glas, 90 min Ljusljus	60

1 ° dH = 1,25 ° Clarke = 1,78 ° fH = 0,178 mmol / l Fabriksinställningen: H3

Kontakta din lokala vattenstyrelse för information om hårdheten i din vattenförsörjning.

Vänligen läs avsnitt 3 "Fyll saltet i mjukgöraren" i DEL 1: Generisk version, om din diskmaskin saknar salt.

OBS!

Om din modell inte har något sköljmedel kan du hoppa över det här avsnittet.

Avhärdningsfilter

Vattnets hårdhet varierar från plats till plats. Om hårt vatten används i diskmaskinen bildas avlagringar på disken och köksredskapet.

Apparaten är utrustad med en speciell mjukgörare som använder en saltbehållare speciellt utformad för att eliminera kalk och mineraler från vattnet.

Förbereda och ladda rätter

Överväg att köpa redskap som identifieras som diskmaskinsäkra.

För vissa objekt, välj ett program med lägsta möjliga temperatur. Ta inte ut glas och bestick ur diskmaskinen omedelbart efter att programmet har avslutats.

För att tvätta följande bestick / disk

Är inte lämpliga:

Bestick med handtag i trä, porslin eller pärlemor
Plastföremål som inte är värmebeständiga
Äldre bestick med limmade delar som inte är temperaturbeständiga
Bundet bestick eller disk

Tenn- eller kooperartiklar
Kristallglas

Stålarartiklar som rostar
träplattor

Föremål tillverkade av syntetiska fibrer

Har begränsad lämplighet

Vissa typer av glasögon kan bli tråkiga efter ett stort antal tvättar.
Silver- och aluminiumdelar har en tendens att missfärgas under tvätten
Glasade mönster kan blekna om maskinen tvättas ofta

Rekommendationer för att ladda diskmaskinen

- Skrapa bort stora mängder matrester. Mjuka resterna av bränd mat i stekpannor. Det är inte nödvändigt att skölja disken under rinnande vatten.
- Följ de här riktlinjerna för laddning för bästa prestanda för diskmaskinen. (Funktioner och utseende på korgar och bestickskorgar kan variera från din modell.)

Placera föremål i diskmaskinen på följande sätt:

- Föremål som koppar, glas, krukor / kokkärl etc. är vända nedåt.
- Böjda föremål, eller sådana med uttag, bör laddas i stigning så att vatten kan rinna av.
- Alla redskap är staplade ordentligt och kan inte välta.
- Alla redskap är placerade så att sprayarmarna kan rotera fritt under tvätten.
- Ladda ihåliga föremål som koppar, glas, kokkärl etc. Med öppningen nedåt så att vatten inte kan samlas i behållaren eller en djup bas.

Disk och bestick får inte ligga i varandra eller täcka varandra. För att undvika skador bör glasögon inte vidröra varandra.

- Den övre korgen är utformad för att hålla mer känsliga och lättare porslin som glas, kaffe och tekoppar.
- Långbladiga knivar lagrade i upprätt läge är en potentiell fara!
- Långa och / eller vassa bestickartiklar som snidknivar måste placeras horisontellt i den övre korgen.

Vänligen överbelasta inte din diskmaskin. Detta är viktigt för bra resultat och för en rimlig energiförbrukning.

OBS!

Mycket små föremål bör inte tvättas i diskmaskinen, eftersom de lätt kan falla ur korgen.

Ta bort disken

För att förhindra att vatten droppar från den övre korgen i den nedre korgen, rekommenderar vi att du tömmer den nedre korgen först, följt av den övre korgen.

Varning

Objekten blir heta! Ta inte ut glas och bestick ur diskmaskinen i cirka 15 minuter efter att programmet har avslutats.

Ladda överkorgen

Den övre korgen är utformad för att rymma mer känsliga och lättare porslin som glas, kaffe- och tekoppar och fat, samt tallrikar, små skålar och grunda kastruller (så länge de

inte är för smutsiga). Placera disken och köksredskap så att de inte rör sig av vattensprayen.

Laddar ned underkorgen

Vi föreslår att du placerar stora föremål och de svåraste att rengöra föremålen ska läggas i den nedre korgen: som krukor, kastruller, lock, serveringsfat och skålar, som visas i bilden nedan. Det är fördraget att placera serveringsfat och lock på stativets sida för att undvika att blockera den övre sprayarmens rotation.

Den maximala diametern som rekommenderas för plattor framför tvättmedelsutmataren är 19 cm, vilket inte hindrar öppningen av den.

Laddar bestickkorgen

Bestick ska placeras i bestickstället separat från varandra i lämpliga positioner och se till att redskapen inte hänger ihop, det kan orsaka dålig prestanda.



Låt inte något föremål sträcka sig igenom registrera Dig.

Ladda alltid vassa redskap med den vassa spetsen nere!

För bästa tvätteffekt, ladda korgarna, se standardladdningsalternativ i sista avsnittet i DEL 1: Generisk version

Sköljmedel och tvättmedel

Sköljmedlet släpps ut under den sista sköljningen för att förhindra att vatten bildar droppar på disken, vilket kan lämna fläckar och ränder. Det förbättrar också torkningen genom att låta vatten rulla av disken. Din diskmaskin är utformad för att använda flytande sköljmedel.

Varning

Använd endast glansmedel för diskmaskin. Fyll aldrig sköljmedelsdispensern med andra ämnen (t.ex. Diskmedel, flytande tvättmedel). Detta skulle skada apparaten.

När ska sköljmedlet fyllas på igen

Regelbundenheten hos dispensern som behöver fyllas på beror på hur ofta disken tvättas och inställningen för glansmedel används.

Indikatorn för lågt sköljmedel () tänds när mer sköljmedel behövs. Fyll inte på sköljmedelsdispensern för mycket.

Tvättmedels funktion

De kemiska ingredienserna som utgör tvättmedlet är nödvändiga för att ta bort, krossa och tömma all smuts ur diskmaskinen. De flesta kommersiella kvalitetstvättmedel är lämpliga för detta ändamål.

Varning

Korrekt användning av tvättmedel

Använd endast tvättmedel som är speciellt tillverkat för diskmaskiner. Håll tvättmedlet friskt och torrt.

Lägg inte tvättmedel i pulverform tills du är redo att diska.

Diskmedel är frätande! Förvara diskmaskinen utom räckhåll för barn.

Fylla på behållaren för sköljmedel

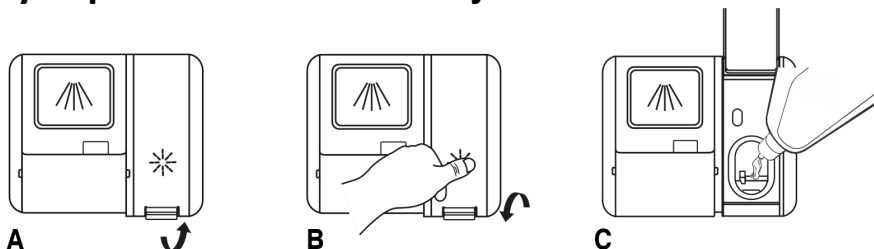

- A Ta bort locket till sköljbehållaren genom att lyfta upp handtaget.
- B Häll sköljmedlet i dispensern, var försiktig så att du inte fyller för mycket.
- C Stäng locket trots allt.

Justera sköljmedelsbehållaren

För att uppnå bättre torkprestanda med begränsat sköljmedel, är diskmaskinen utformad för att justera förbrukningen för användaren. Följ stegen nedan.

- Stäng dörren och slå på apparaten.
- Inom 60 sekunder efter att apparaten slås på trycker du på Snabb knappen i mer än 5 sekunder och trycker sedan på fördröjningsknappen för att komma in i den inställda modellen. Indikeringen för sköljmedel blinkar som 1Hz-frekvens.
- Tryck på Snabb knappen för att välja rätt uppsättning enligt dina vanor. Uppsättningarna ändras i följande ordning: d1-> d2-> d3-> d4-> d5-> d1.
Ju högre antal, desto mer sköljmedel använder diskmaskinen.
- Utan drift på 5 sekunder eller tryck på strömbrytaren för att lämna inställningsmodellen, inställningen lyckas.

Nivå för sköljmedel	Välj nivå
D1	Rapid Light ljus
D2	90 min Ljusstarkt ljus
D3	90 min, snabb Ljus ljus
D4	Glas Ljus ljus
D5	Glas, Rapid Light bright

Fylla på tvättmedelsutmataren

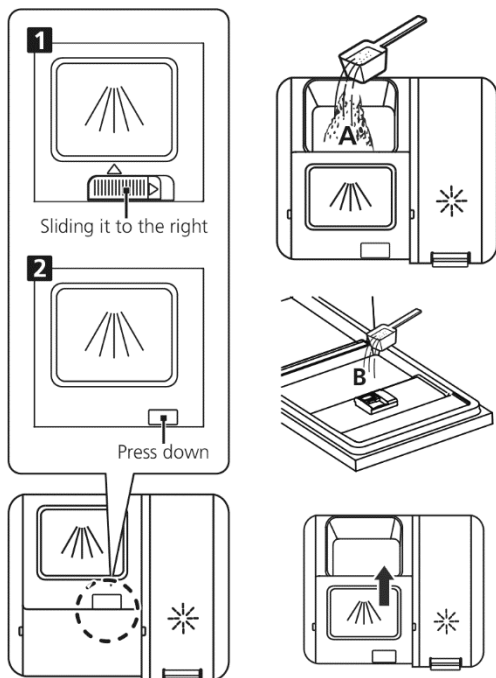

1 Välj ett öppet sätt enligt den faktiska situationen.

Öppna locket genom att skjuta frigöringsspärren.

Öppna locket genom att trycka ner frigöringsspärren.

2 Fyll på tvättmedel i det större hålrummet under huvudtvättcykeln.

För bättre rengöringsresultat, speciellt om du har mycket smuts, håll en liten mängd tvättmedel på dörren. Extra tvättmedel aktiveras under förtvättningsfasen.

3 Stäng luckan genom att skjuta den framåt och sedan trycka ner den.

OBS!

Var medveten om att beroende på nedsmutsning av vatten kan inställningen vara annorlunda.

Följ tillverkarens rekommendationer på tvättmedelsförpackningen.

PROGRAMMERING AV DISKMASKINEN

Tvättcykelbord

Tabellen nedan visar vilka program som är bäst för nivåerna av matrester på dem och hur mycket tvättmedel som behövs. Det visar också olika information om programmen. (X) Medel: måste fylla sköljningen i sköljmedelsutmataren.

Program	Fabrikat.	Tvättmedel Pre / main	Driftstid (min.)	Energi (kWh)	Vatten (L)	Sköljme del
Intensiv,närg ången	Förtvätt (50 ° C) Tvätt (65 ° C) Skölj Skölj Sköljning (60 ° C) Torkning	4/18g 1 eller 2 stycken	205	1,549	18,7	X
Universal	Förtvätt (45 ° C) Tvätt (55 ° C) Skölj Skölj Sköljning (60 ° C) Torkning	4/18g 1 eller 2 stycken	175	1 239	18,7	X
ECO – SOC (* EN 60436)	Tvätt (50 ° C) Skölj Skölj (50 ° C) Torkning	22g 1 eller 2 stycken	198	833	11,0	X
Glas	Förtvätt (40 ° C) Tvätt (45 ° C) Skölj Skölj (50 ° C) Torkning	4/18g 1 eller 2 stycken	120	0,902	15,2	X
90 min	Tvätt (55 ° C) Skölj Skölj (50 ° C) Torkning	22g 1 eller 2 stycken	90	0,839	11,5	X
Snabb	Tvätt (40 ° C) Skölj (40 ° C) Skölj (55 ° C)	12g 1 pieces	30	0,652	11,0	-

OBS: EN60436: Detta program är testcykeln. Informationen för jämförelsetest enligt EN 60436.

Starta en cykeltvätt

- 1 Dra ut den nedre och övre korgen, ladda disken och skjut tillbaka dem. Det rekommenderas att först ladda den nedre korgen och sedan den övre.
- 2 Håll i tvättmedlet.
- 3 Sätt i kontakten i uttaget. Strömförsörjningen hänvisar till sista sidan "produktinformation". Se till att vattentillförseln är påslagen till fullt tryck.
- 4 Stäng luckan, tryck på strömbrytaren för att slå på maskinen.
- 5 Välj ett program, svarslampan tänds. Tryck sedan på Start / Paus

Ändra programmet Mid-cykel

En tvättcykel kan bara ändras om den har gått en kort stund annars kan tvättmedlet redan ha släppts och diskmaskinen redan har tömt tvättvattnet. Om så är fallet måste diskmaskinen återställas och tvättmedelsfacket måste fyllas på. Följ instruktionerna nedan för att återställa diskmaskinen:

- 1 Tryck på Start / Paus-knappen för att pausa tvätten.
- 2 Tryck på programknappen i mer än 3 sekunder - programmet avbryts.
- 3 Tryck på programknappen för att välja önskat program.
- 4 Tryck på Start / Paus-knappen, efter 10 sekunder startar diskmaskinen.

Glömmer du att lägga till en maträtt?

En glömd skål kan läggas till när som helst innan tvättmedelsdispensern öppnas. Om så är fallet, följ instruktionerna nedan:

- 1 Tryck på Start / Paus-knappen för att pausa tvätten.
- 2 Vänta i 5 sekunder och öppna sedan dörren.
- 3 Lägg till de glömda rätterna.
- 4 Stäng luckan
- 5 Tryck på Start / Paus-knappen, diskmaskinen startar efter 10 sekunder.

Det är farligt att öppna dörren i mitten av cykeln, eftersom het ånga kan skada dig.

Auto Öppna

Efter tvätt öppnas dörren automatiskt för att uppnå bättre torkningseffekt.

UPPMÄRKSAMMA

Diskmaskinens lucka får inte blockeras när den är inställd på att öppnas automatiskt. Detta kan störa dörrlåsfunktionen.

FELKODER

Om det finns ett fel kommer diskmaskinen att visa felkoder för att identifiera dessa:

Det snabba ljuset flimrar snabbt

Längre inloppstid.

Kranar öppnas inte eller vattenintaget är begränsat eller vattentrycket är för lågt.

Rapid och 90 Min ljuset flimrar snabbt

Uppnår inte önskad temperatur.

Fel på värmeelementet.

Glasljuset flimrar snabbt

För mycket data

Något element i diskmaskinläckage.

Eco-, Glass- och Rapid-ljuset flimrar snabbt

Fel i kommunikationen mellan huvudkortet och displaykortet.

Öppna kretsen eller bryt ledningarna för kommunikationen

VARNING

Om överflöd inträffar, stäng av huvudvattenförsörjningen innan du ringer till en service.

Om det finns vatten i bottenpannan på grund av överfyllning eller liten läckage, bör vattnet tas bort innan diskmaskinen startas om.

Dansk

Leverandørens navn eller varemærke: Scandomec A/S				
Leverandørens adresse: Linåvej 20, 8600 Silkeborg				
Modelidentifikation: SFO 3502 W				
Generelle produktparametre:				
Parameter	Værdi	Parameter	Værdi	
Nominel kapacitet (1) (ps)	14	Dimensioner i cm	Højde	84,5
			Bredde	59,8
			Dybde	61,0
EEL (1)	49,9	Energieffektivitetsklasse (1)	D	
Opvaskeevneindeks (1)	1,13	Tørreevneindeks (1)	1,07	
Energiforbrug i kWh/[cyklus], baseret på eco-programmet, hvor maskinen er tilsluttet koldt vand. Faktisk energiforbrug vil afhænge af, hvordan maskinen anvendes.	0,849	Vandforbrug l/[cyklus], baseret på eco-programmet. Faktisk vandforbrug vil afhænge af, hvordan maskinen anvendes samt vandets hårdhed.	11,0	
Programvarighed (1) (t:min)	3:18	Type	Fritstående	
Emission af luftbåren støj (1) (dB(A) re 1 pW)	44	Klassen af emissioner af luftbåren støj (1)	B	
Slukket tilstand (W)	0,49	Standbytilstand (W)	N/A	
Udskudt start (W) (hvis relevant)	1,0	Netværksforbundet standbytilstand (W) (hvis relevant)	N/A	
Mindstevarigheden af den garanti, som leverandøren tilbyder: 6 måneder				
Yderligere oplysninger:				
Link til leverandørens websted, hvor de oplysninger, der er omhandlet i punkt 6, i bilag II til Kommissionens forordning (EU) 2019/2022 (1) (2), forefindes: www.scandomec.dk				

(1) For eco-programmet.

(2) Ændringer til disse oplysninger betragtes ikke som relevante i forbindelse med artikel 4, stk. 4, i forordning (EU) 2017/1369.

(3) Hvis produkt databasen automatisk generer det endelige indhold i denne rubrik, skal leverandøren ikke indlæse denne oplysning.

(1) Kommissionens forordning (EU) 2019/2022 af 1. oktober 2019 om fastlæggelse af krav til miljøvenligt design af husholdningsopvaskemaskiner i henhold til Europa-Parlamentets og Rådets direktiv 2009/125/EF, om ændring af Kommissionens forordning (EF) nr. 1275/2008 og om ophævelse af Kommissionens forordning (EU) nr. 1016/2010 (se side 267 i denne EUT).

English

Supplier's name or trade mark: Scandomestic A/S				
Supplier's address (2) : Linåvej 20, 8600 Silkeborg				
Model identifier:SFO 3502 W				
General product parameters:				
Parameter	Value	Parameter	Value	
Rated capacity (1) (ps)	14	Dimensions in cm	Height	84,5
			Width	59,8
			Depth	61,0
EEI (1)	49,9	Energy efficiency class (1)	D	
Cleaning performance index (1)	1,13	Drying performance index (1)	1,07	
Energy consumption in kWh [per cycle], based on the eco programme using cold water fill. Actual energy consumption will depend on how the appliance is used.	0,849	Water consumption in litres [per cycle], based on the eco programme. Actual water consumption will depend on how the appliance is used and on the hardness of the water.	11,0	
Programme duration (1) (h:min)	3:18	Type	Freestanding	
Airborne acoustical noise emissions (1) (dB(A) re 1 pW)	44	Airborne acoustical noise emission class (1)	B	
Off-mode (W)	0,49	Standby mode (W)	N/A	
Delay start (W) (if applicable)	1,0	Networked standby (W) (if applicable)	N/A	
Minimum duration of the guarantee offered by the supplier (2) : 6 months				
Additional information:				
Weblink to the supplier's website, where the information in point 6 of Annex II to Commission Regulation (EU) 2019/2022 (1) (2) is found: www.scandomestic.dk				

(1) for the eco programme.

(2) changes to these items shall not be considered relevant for the purposes of paragraph 4 of Article 4 of Regulation (EU) 2017/1369.

(3) if the product database automatically generates the definitive content of this cell the supplier shall not enter these data.

(1) Commission Regulation (EU) 2019/2022 of 1 October 2019 laying down ecodesign requirements for household dishwashers pursuant to Directive 2009/125/EC of the European Parliament and of the Council amending Commission Regulation (EC) No 1275/2008 and repealing Commission Regulation (EU) No 1016/2010 (see page 267 of this Official Journal).

Deutsch

Name oder Handelsmarke des Lieferanten: Scandomestic				
Anschrift des Lieferanten (2) : Linåvej 20, 8600 Silkeborg				
Modellkennung: SFO 3502 W				
Allgemeine Produktparameter:				
Parameter	Wert	Parameter	Wert	
Nennkapazität (1) (ps)	14	Abmessungen in cm	Höhe	84,5
			Breite	59,8
			Tiefe	61,0
EEL (1)	49,9	Energieeffizienzklasse (1)	D	
Reinigungsleistungsindex (1)	1,13	Trocknungsleistungsindex (1)	1,07	
Energieverbrauch in kWh [pro Betriebszyklus] im eco-Programm bei Kaltwasseranschluss. Der tatsächliche Energieverbrauch hängt von der jeweiligen Nutzung des Geräts ab.	0,849	Wasserverbrauch in Litern [pro Betriebszyklus] im eco-Programm. Der tatsächliche Wasserverbrauch hängt von der jeweiligen Nutzung des Geräts und vom Härtegrad des Wassers ab.	11,0	
Programmdauer (1) (h:min)	3:18	Art	Freistehend	
Luftschallemissionen (1) (in dB(A) re 1 pW)	44	Luftschallemissionsklasse (1)	B	
Aus-Zustand (W)	0,49	Bereitschaftszustand (W)	N/A	
Zeitvorwahl (W) (falls zutreffend)	1,0	vernetzter Bereitschaftsbetrieb (W) (falls zutreffend)	N/A	
Mindestlaufzeit der vom Lieferanten angebotenen Garantie (2) : 6 Monate				
Weitere Angaben:				
Weblink zur Website des Lieferanten, auf der die Informationen gemäß Anhang II Nummer 6 der Verordnung (EU) 2019/2022 (1) (2) der Kommission zu finden sind: www.scandomestic.dk				

(1) Angaben für das eco-Programm.

(2) Änderungen dieser Einträge gelten nicht als relevante Änderungen im Sinne des Artikels 4 Absatz 4 der Verordnung (EU) 2017/1369.

(3) Wenn der endgültige Inhalt dieser Zelle in der Produktdatenbank automatisch generiert wird, darf der Lieferant diese Daten nicht eingeben.

(1) Verordnung (EU) 2019/2022 der Kommission vom 1. Oktober 2019 zur Festlegung von Ökodesign-Anforderungen an Haushaltsgeschirrspüler gemäß der Richtlinie 2009/125/EG des Europäischen Parlaments und des Rates, zur Änderung der Verordnung (EG) Nr. 1275/2008 der Kommission und zur Aufhebung der Verordnung (EU) Nr. 1016/2010 der Kommission (siehe Seite 267 dieses Amtsblatts).

Svenska

Leverantörens namn eller varumärke: Scandomestic				
Leverantörens adress (2) : Linåvej 20, 8600 Silkeborg				
Modellbeteckning: SFO 3502 W				
Allmänna produktparametrar:				
Parameter	Värde	Parameter	Värde	
Nominell kapacitet (1) (ps)	14	Mått i cm	Höjd	84,5
			Bredd	59,8
			Djup	61,0
EEl (1)	49,9	Energieffektivitetsklass (1)	D	
Diskprestandaindex (1)	1,13	Torkprestandaindex (1)	1,07	
Energianvändning i kWh [per cykel], vid användning av eco-programmet och kallvattenanslutning. Den faktiska energianvändningen kommer att bero på hur maskinen används.	0,849	Vattenanvändning i liter [per cykel] vid användning av eco-programmet. Den faktiska vattenförbrukningen kommer att bero på hur maskinen används och på vattnets hårdhet.	11,0	
Programtid (1) (h:mm)	3:18	Typ	Fritstående	
Utsläpp av luftburet akustiskt buller (1) (dB(A) re 1 pW.	44	Utsläppsklass för luftburet akustiskt buller (1)	B	
Frånsläppläge (W)	0,49	Standbyläge (W)	N/A	
Startfördröjning (W) (om tillämpligt)	1,0	Nätverksanslutet standbyläge (W) (om tillämpligt)	N/A	
Kortaste giltighetsperiod för leverantörens garanti (2) : 6 månader				
Ytterligare information:				
Länk till leverantörens webbplats, där informationen i punkt 6 i bilaga II till kommissionens förordning (EU) 2019/2022 (1) (2) finns: www.scandomestic.dk				

(1) För eco-programmet.

(2) Ändringar av dessa parametrar ska inte anses relevanta för tillämpningen av artikel 4.4 i förordning (EU) 2017/1369.

(3) Om det slutgiltiga värdet för denna parameter genereras automatiskt från produkt databasen ska leverantören inte ange några värden.

(1) Kommissionens förordning (EU) 2019/2022 av den 1 oktober 2019 om fastställande av krav på ekodesign för diskmaskiner för hushållsbruk i enlighet med Europaparlamentets och rådets direktiv 2009/125/EG, om ändring av kommissionens förordning (EG) nr 1275/2008 och om upphävande av kommissionens förordning (EU) nr 1016/2010 (se sidan 267 i detta nummer av EUT).

DK

Adgang til professionel reparation, såsom internetsider, adresser, kontaktoplysninger

Model nr: SFO 3502 W

Liste over eftersalgsservicestationer:

Adresse	Scandomestic A/S
Kontaktnummer	7242 5571
Hjemmeside	Scandomestic.dk
QR-kode	440431
Relevante oplysninger til bestilling af reservedele direkte eller gennem andre kanaler leveret af producenten, importøren eller en autoriseret repræsentant;	Scandomestic A/S
Den mindste periode, i hvilken reservedele, der er nødvendige til reparation af apparatet, er tilgængelige;	Henholdsvis 7 år – 10 år afhæng af reservedel
Instruktioner til hvor man finder modeloplysningerne i produkt databasen, som defineret i forordning (EU) 2019/2019 ved hjælp af et weblink, der linker til modelinformationen, lagret i produkt databasen, eller et link til produkt databasen og information om hvordan man finder modelidentifikatoren på produktet.)	www.scandomestic.dk

Bemærk: Adressen eller kontaktnummeret på servicestationen kan ændres uden forudgående varsel. Bekræft venligst, om servicestationen er direkte tilknyttet vores selskab, når du opsøger tjenester.

UK

Access to professional repair, such as internet webpages, addresses, contact details.

Model no: SFO 3502 W

Aftersales service station list:

Address	Scandomestic A/S
Contact Number	7242 5571
Website	Scandomestic.dk
QR code	440431
Relevant information for ordering spare parts, directly or through other channels provided by the manufacturer, importer or authorised representative;	Scandomestic A/S
The minimum period during which spare parts, necessary for the repair of the appliance, are available;	Respectively 7 years to 10 years depending on spare parts
Instruction on how to find the model information in the product database, as defined in Regulation (EU) 2019/2019 by means of a weblink that links to the model information as stored in the product database or a link to the product database and information on how to find the model identifier on the product.)	www.scandomestic.dk

Note: The address or contact phone number of the service site is subject to change without prior notice. Please confirm whether the service station is a directly affiliated one of our company when requiring services.

DE

Zugang zu professioneller Reparatur, wie z.B. Internet-Seiten, Adressen, Kontaktdaten.

Modell Nr: SFO 3502 W

Liste der Kundendienststellen:

Adresse	Scandomestic A/S
Kontakt-Nummer	7242 5571
440431	Scandomestic.dk
QR-Code	440431
Relevante Informationen für die Bestellung von Ersatzteilen, direkt oder über andere Kanäle, die vom Hersteller, Importeur oder Bevollmächtigten zur Verfügung gestellt werden;	Scandomestic A/S
Der Mindestzeitraum, in dem Ersatzteile, die für die Reparatur des Geräts erforderlich sind, zur Verfügung stehen;	Jeweils 7 Jahre – 10 Jahre je nach Ersatzteil
Anleitung zum Ermitteln der Modellinformationen in der Produktdatenbank, wie in der Verordnung (EU) 2019/2019 definiert, mittels eines Weblinks, der auf die in der Produktdatenbank gespeicherten Modellinformationen verweist, oder eines Links zur Produktdatenbank und Informationen darüber, wie die Modellkennzeichnung auf dem Produkt zu finden ist.)	www.scandomestic.dk

Hinweis: Die Adresse oder Kontakttelefonnummer der Service-Website kann ohne vorherige Ankündigung geändert werden. Bitte bestätigen Sie, ob es sich bei der Servicestation um eine direkt mit unserem Unternehmen verbundene Einrichtung handelt, wenn Sie Dienstleistungen benötigen.

SE

Tillgång till professionell reparation, såsom webbsidor, adresser, kontaktpuppgifter

Modell nr: SFO 3502 W

Lista över servicestationer ters

Adress	Scandomestic A/S
Telefonnummer	7242 5571
Hemsida	Scandomestic.dk
QR-kod	440431
Relevant information för beställning av reservdelar, direkt eller via andra kanaler som tillhandahålls av tillverkaren, importören eller auktoriserade representanter;	Scandomestic A/S
Den minimiperiod under vilken reservdelar som är nödvändiga för reparation av apparaten är tillgängliga.	Respektivt 7 år – 10 år beroende på reservdelar
Instruktioner om hur man hittar modellinformationen i produktdatabasen, enligt definitionen i förordning (EU) 2019/2019 med hjälp av en webblänk som länkar till modellinformationen som lagrad i produktdatabasen eller en länk till produktdatabasen och information om hur man hittar modellidentifieraren på produkten.)	www.scandomestic.dk

Obs! Adressen eller kontakttelefonnumret på tjänstens webbplats kan ändras utan föregående meddelande. Vänligen bekräfta om servicestationen är en direkt ansluten till vårt företag när du behöver tjänster.