

SV 138 B

SV 1382 B

Brugermanual
User manual
Bedienungsanleitung
Användarmanual

scandomestic

Kære kunde!

- Læs denne brugsanvisning før du tager produktet i brug første gang. Det vil hjælpe dig med at bruge og vedligeholde det korrekt samt forlænge levetiden.
- Gem brugsanvisningen til senere brug, hvis dette skulle blive nødvendigt og sørg for, at vejledningen følger, hvis produktet skifter ejermand.

Denne brugsanvisning indeholder sikkerhedsinstruktioner, betjeningsvejledninger, installationsinstruktioner og tips til problemløsning mm.

Før du ringer efter service:

- Gennemgå afsnittet om tips til problemløsning. Dette vil hjælpe dig med selv at løse nogle de mest almindelige problemer.
- Hvis du ikke selv kan løse problemerne, ring da efter hjælp fra professionelle teknikere.

Når De ringer op:

Skal De angive apparatets fulde reference (model, type, serienummer). Disse oplysninger står på typeskiltet, der sidder på apparatet. Det kan både være placeret indeni produktet og bagpå.

Skal De opgive, hvor og hvilken forhandler produktet er købt hos, samt oplyse købsdatoen.

Uberettiget tilkaldelse af teknisk service:

Inden service tilkaldes, kontrolleres de fejlmuligheder, det er muligt selv at udbedre. Såfremt kravet om udbedring er uberettiget, påhviler det kunden selv at betale de omkostninger, der er forbundet med at have tilkaldt service.

Reklamationsfrist ved brug i husholdning:

Reklamationsfrist omfatter udelukkende fabriksnye produkter indkøbt i Danmark. Reklamationsfristen er gyldig ifølge lovgivningen fra købsdato, når der forevises kvittering, regning eller tilsvarende, hvoraf købsdatoen fremgår.

Garantien dækker kun defekter i materiale eller udførelse. Funktionsvigt på produkterne, der skyldes installationsmæssige forhold, dækkes ikke af reklamationsfristen. Reklamationsfristen indskrænker ikke købers rettigheder iflg. lovgivningen.

Reklamationsfristen omfatter ikke:

- Normalt slid, fejl eller skader opstået direkte eller indirekte som følge af overløst, fejlbetjening, misbrug, skødesløs behandling, mangelfuld vedligeholdelse, fejlagtig indbygning, opstilling og tilslutning, spændingsvariationer eller elektriske forstyrrelser eller ved reparation udført af andre end Scandomestic A/S autoriserede teknikere.

- Fejl eller skader opstået som følge af erhvervsmæssig eller anden brug af produkter, der er beregnet til private husholdninger.
- Erstatning for eventuelle følgeskader, herunder skader på andre genstande, driftstab etc., medmindre andet er lovmæssigt fastlagt.

Reklamationsfrist ved erhvervsbrug:

Erhvervs køb er ethvert køb af produkter, der ikke skal bruges i en privat husholdning, men anvendes til erhverv eller erhvervs lignende formål (restaurant, café, kantine etc.) eller bruges til udlejning eller anden anvendelse, der omfatter flere brugere.

Reklamationsfrist omfatter udelukkende fabriksnye produkter indkøbt i Danmark. Reklamationsfristen er gyldig ifølge lovgivningen fra købsdato, når der forevises kvittering, regning eller tilsvarende, hvoraf købsdatoen fremgår. Garantien dækker kun defekter i materiale eller udførelse.

Reklamationsfristen omfatter ikke:

- Normalt slid, fejl eller skader opstået direkte eller indirekte som følge af overløst, fejlbetjening, misbrug, skødesløs behandling, mangelfuld vedligeholdelse, skader forårsaget af manglende overholdelse af brugermanualen, fejlagtig indbygning, opstilling og tilslutning, spændingsvariationer eller elektriske forstyrrelser. Reparation udført af andre end Scandomestic A/S autoriserede teknikere.
- Erstatning for eventuelle følgeskader, herunder skader på andre genstande, driftstab etc., medmindre andet er lovmæssigt fastlagt.

Transportskader:

En transportskade, der konstateres ved forhandlerens levering hos kunden, er primært en sag mellem kunden og forhandleren. I tilfælde, hvor kunden selv har stået for transporten af produktet, påtager leverandøren sig ingen forpligtelser i forbindelse med evt. transportskade. Evt. transportskader skal anmeldes omgående og senest 24 timer efter, at varen er leveret. I modsat fald vil kundens krav kunne afvises.

Vigtigt!

Vær opmærksom på, at producenten, som følge af konstant udvikling og ajourføring af produktet, kan foretage ændringer uden forudgående varsel.

Teknisk data

Gem energilabel sammen med brugermanual og andre dokumenter til senere brug.

Yderligere tekniske oplysninger kan findes på typeskiltet som findes indeni apparatet eller bag på apparatet.

På den energilabel der blev leveret sammen med apparatet, er der i øverste højre hjørne en QR-kode. Ved at scanne QR-koden med din smartphone kommer du til et link i EPREL - europæisk produkt register for energi labels. Her finder du mere teknisk data om apparatet.

Bortskaffelse

Bortskaf produktets emballage korrekt.



I henhold til WEEE's direktiver må dette produkt ikke smides i skraldespanden. Det skal afleveres på en genbrugsstation. På den måde hjælper du med at beskytte miljøet.



ADVARSEL!

Emballagen kan være farlig for børn!

Plastdele er mærket med de internationale standard-forkortelser:

PE - polyethylen, f.eks. indpakningsfolien PS

- polystyren, f.eks. polstringsmaterialet PO

M - polyoxymethylen, f.eks. plastclips PP -

polypropylen, f.eks. salttragten

ABS - acrylonitril-butadien-styren, f.eks. kontrolpanelet.

Elektrisk og elektronisk udstyr (EEE) indeholder materialer, komponenter og stoffer, der kan være farlige og skadelige for menneskers sundhed og for miljøet, når affaldet af elektrisk og elektronisk udstyr (WEEE) ikke bortskaffes korrekt.

Produkter, der er mærket med ovenstående "overkrydsede skraldespand", er elektrisk og elektronisk udstyr. Den krydsede skraldespand symboliserer, at affald af elektrisk og elektronisk udstyr ikke må bortskaffes sammen med usorteret husholdningsaffald, men skal indsamles særskilt.

Til dette formål har alle kommuner etableret indsamlingsordninger, hvor affald af elektrisk og elektronisk udstyr gratis kan afleveres af borgerne på genbrugsstationer eller andre indsamlingssteder eller hentes direkte fra husholdningerne. Nærmere information skal indhentes hos kommunens tekniske forvaltning.

Original brugermanual

SIKKERHEDS- OG BRUGSANVISNINGERNE BØR LÆSES, INDEN SKABET TAGES I BRUG.

Advarsel

- Sørg altid for at åbne lågen helt til at tage hylderne ud, så tætninglisten på lågen ikke bliver beskadiget.
- Skabet bør anbringes sådan, at man kan komme til stikkontakten. Tag fæstnet af elledningen. Flyt skabet hen på den tiltænkte plads. Men flyt aldrig skabet fyldt med vin, for det kan deformere kabinettet.
- Vinskabet bør anbringes sådan, at man ikke kan komme til at røre ved kompressoren.
- Vinkøleskabet kan benyttes af 8-års og ældre børn samt af personer med nedsatte fysiske, sanse- eller mentale evner eller manglende erfaring og viden på betingelse af, at de har fået vejledning og instruktion i brugen af skabet på sikker måde og forstår de faremomenter, det indebærer. Børn bør aldrig få lov til at lege med skabet. Rengøring og vedligeholdelse bør aldrig udføres af børn uden opsyn.
- Ifald elledningen bliver beskadiget, skal den udskiftes af fabriks-, dennes agentur- eller tilsvarende kvalificeret personale for at undgå faremomenter.



SKABSLEDNINGEN BØR HVERKEN SLUTTET TIL NETTET VIA STIKSKIN-
NER ELLER MED FORLÆNGERLEDNING.

VIGTIGE SIKKERHEDSREGLER

Følgende sikkerhedsforanstaltninger bør tages til forebyggelse af brand, stød og tilskadekomst ved brug af skabet:

- Læs og tilegn alle anvisninger, inden vinkøleskabet tages i brug.
- FARE og ADVARSEL: Risiko for børneindespærring.
- Børneindespærring og -kvælning hører ikke kun fortiden til. Kasserede og aflagte køleskabe er stadig farlige . . . også selvom de "kun skal stå i garagen i et par dage".
- Inden vinkøleskabe smides ud: Lågen bør tages af og hylderne sidde på plads, så det er sværere for børn at kravle ind i skabet.
- Børn bør aldrig få lov til hverken at bruge, lege med eller kravle ind i køleskabe.
- Brandbare væsker bør aldrig benyttes til køleskabsrengøring, da disses dampe indebærer risiko for brand og eksplosion.
- Benzin og andre brandbare væsker bør aldrig hverken bruges eller opbevares i nærheden af køleskabe, da disses dampe indebærer risiko for brand og eksplosion. Eksplosive stoffer, såsom spraydåser med brandbar drivgas i, bør aldrig opbevares i vinkøleskabe.
- ADVARSEL: Ventilationsåbningerne i køleskabet og i inventaret, det indbygges i, skal holdes fri for blokering;
- der bør aldrig benyttes andre apparater eller midler til at fremme afrimning end dem fabrikken anviser.
- ADVARSEL: Skabet skal monteres iht. anvisningerne til forebyggelse af fare ved at det vælter.
- ADVARSEL: Pas på aldrig at beskadige kølekredsen.
- ADVARSEL: Der bør aldrig benyttes el-aggregater i skabsrummet medmindre de er af en type, der anvises af fabrikken.
- Skabene har R600a kølemiddel, hvorfor brandbare og eksplosive materialer aldrig bør indlægges i eller anbringes i nærheden af dem pga. af brand- og eksplosionsfare.

Gem brugsanvisning til senere brug

INSTALLATIONSANVISNING

Inden vinkøleskabet tages i brug

- Fjern al ind- og udvendig emballage.
- Lad vinkøleskabet stå opret i ca. 2 timer, inden el-tilslutning, fordi det vil nedsætte risiko for fejlfunktion, der kan forekomme pga. håndteringen under transport, i køleanlægget.
- Gør skabet rent indeni med lunken vand på en blød klud.
- Vinkøleskabet er beregnet til brug i alm. husholdning og lignende, såsom:
 - Personalekøkkener i butikker, kontorer og på andre arbejdspladser;
 - på gårde, og til gæsterne på hoteller, moteller og andet bolig-typermiljø;
 - b&b'er;
 - catering og lignende ikke-detailforretninger.
- Skabet skal bortskaffes iht. gældende regulativ.

Installering

- Skabet er beregnet til komplet indbygning i inventar (jvf. anvisningsmærkat bag på skabet).
- Skabet er udelukkende beregnet til opbevaring af vin.
- Vinkøleskabet skal stå på et gulv, der er stærkt nok til at bære dets vægt i fyldt stand. Skabet nivelleres ved at justere benene forpå.
- Vinkøleskabet indeholder brandbart kølemiddel. Så pas på aldrig at beskadige kølekredsrørerne under flytning. Køleskabet bør placeres sådan, det ikke udsættes for direkte sollys og i passende afstand af varmekilder (komfurer, varmeapparater, radiatorer, osv.). Direkte sollys kan indvirke på akrylbelægningen og varmekilder kan øge el-forbruget. Særligt kolde omgivelser kan også gøre at

skabet ikke virker rigtigt.

- Det bør ligeledes undgås at anbringe skabet i fugtige omgivelser.
- Tilslut skabet i en korrekt installeret jordet stikkontakt med egen kreds. Jordbenet på stikket bør aldrig fjernes under nogen omstændigheder. Spørgsmål vedr. elforsyning og jording bør rettes til enten en autoriseret installatør eller et autoriseret service-center.
- Reservedele for dørhåndtag, dørhængsler, bakker og kurve skal være tilgængelig i en minimumsperiode på syv år og dørpakninger i en minimumsperiode på 10 år, efter at den sidste enhed af modellen er bragt på markedet.
- Reservedele for termostater, temperatursensorer, printkort og lyskilder er tilgængelige i en periode på minimum syv år efter, at den sidste enhed af modellen er bragt på markedet.

Bemærk

- Opbevar vin i uåbnede flasker.
- Overfyld aldrig skabet.
- Undlad at åbne lågen unødigt.
- Hyldeerne bør aldrig belægges med folie eller anden hyldebeklædning, der kan hindre luften i at cirkulere i skabet.
- Hvis vinkøleskabet skal stå hen i længere tid, anbefaler vi at gøre det grundigt rent og lade lågen stå åben, så luften kan cirkulere i det og modvirke kondensering, mug- og lugtdannelse.

Stuetemperaturområder

Skabene er indrettet til brug i fire forskellige omgivende temperatur- områder; det aktuelle skabs område fremgår af koden på typeskiltet



Klasse	Kode	Stuetemperaturområde
Videre tempereret zone	SN	+ 10 til + 32°C
Tempereret zone	N	+ 16 til + 32°C
Subtropisk zone	ST	+ 16 til + 38°C
Tropisk zone	T	+ 16 til + 43°C

Betjening



For SV 138 B



Temperaturindstillingen kan justeres fra 5°C til 18°C.

-  Tænder eller slukke for vinskabet
-  Til at tænde eller slukke lyset inde i kabinettet

For at reducere energiforbruget slukker vinkøleren automatisk det interne lys efter 10 minutter. Hvis du ønsker, at det interne lys skal forblive tændt konstant. Tryk og hold denne knap nede i 5 sekunder, indtil displayet viser "LP". For at vende tilbage til normal tilstand. Tryk og hold denne knap nede i 5 sekunder, indtil displayet viser "LF".

-  Bruges til at hæve (varme) temperaturen med 1°C.
-  Bruges til at sænke (afkøle) temperaturen med 1°C.

Display

Viser den indstillede temperatur i det øverste rum.

Bemærk: Ved at trykke på op eller ned knappen i 3 sekunder vil den aktuelle temperatur blive vist i zonen. Den vender tilbage til den indstillede temperatur ved at trykke på en vilkårlig knap.

For SV 1382 B

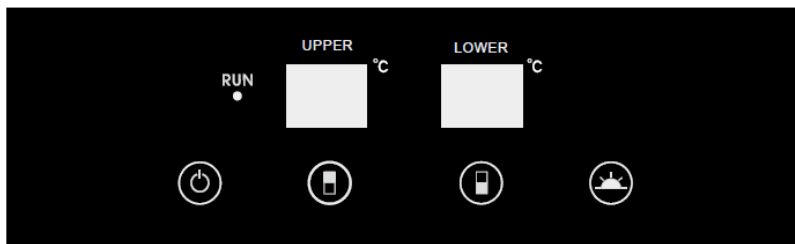

Øverste rum: Temperaturindstillingen kan justeres fra 5°C til 18°C.

Nederste rum: Temperaturindstillingen kan justeres fra 5°C til 18°C.

Power knap

Bruges til at tænde/slukke apparatet. (tryk og hold denne knap nede i ca. 3 sekunder);

Lys knap

Styrer det indvendige lys TIL/FRA.

For at reducere energiforbruget vil lyset i skabet slukke automatisk efter 10 minutter. Hvis du ønsker, at det interne lys skal forblive tændt konstant skal du trykke og holde knappen nede i 5 sekunder, indtil displayet viser "LP". For at vende tilbage til normal tilstand, tryk og hold knappen nede i 5 sekunder, indtil displayet viser "LF"

- "Set Lower"-knap: Til at indstille temperaturen i det nederste kammer.
- "Set Upper"-knap: Til at indstille temperaturen i det øvre kammer.
- LOWER Temperatur Display: Vis den indstillede temperatur i det nederste rum.
- UPPER Temperatur Display: Vis den indstillede temperatur i det øvre rum.

Bemærk: Tryk på knappen "Set Upper" eller "Set Lower" i 3 sekunder og den aktuelle temperatur vil blive vist i zonen. Den vender tilbage til den indstillede temperatur ved at trykke på en vilkårlig knap.

Note

- Hvis stikkontakten tages ud, afbrydes strømmen og skabet slukker, så skal du vente 3 til 5 minutter før du genstarter enheden. Hvis du forsøger at genstarte før vil vinkøleren ikke starte.
- Når du bruger vinkøleren for første gang eller genstarter vinkøleren efter at have været slukket i længere tid, kan der være et par graders afvigelse mellem den temperatur, du vælger, og den, der vises på LED-udlæsningen. Dette er normalt, og det skyldes længden af aktiveringstiden. Når vinkøleren kører i et par timer vil alt være normalt igen.

Temperaturhukommelsesfunktion

Hvis strømmen pludselig afbrydes, vil den indstillede temperatur blive gemt af enheden.

Når strømmen er tændt igen, vil enheden have den samme faktiske temperatur.

Temperaturalarm

Hvis den indvendige temperatur er højere end 23°C vises "HI" på displaypanelet, og buzzer-alarmen lyder kontinuerligt efter en time. Dette indikerer, at den indre temperatur er for høj. Se venligst efter årsagen. Hvis den indre temperatur er lavere end 0°C, vises "LO" på displaypanelet; alarmen og indikatorlampen for fejl tændes efter 15 minutter.

Dørlås

Skabet er udstyret med nøgletås.

Nøglerne medfølger i plastposen med brugsanvisningen. Lågen låses op med nøglen (venstre om), og låses igen (højre om) idet man sikrer sig at palen går i fuldt indgreb. Tag nøglen ud og opbevar den på et sikkert sted.

Bemærk: I perioder med høj luftfugtighed kan der forekomme kondens på ydersiden af apparaterne.

Denne kondens vil forsvinde, når luftfugtigheden falder. For at forhindre dette anbefales det at installere apparatet med tilstrækkelig ventilation i et tørt og/eller et rum med aircondition. Sørg for, at dørene lukker og tætnes korrekt.

Hylder

Hylderne kan ikke justeres. Kabinettet er forstærket de steder, hvor hylderne er placeret.

Flyttes hylderne kan hylderne ikke holde.

Sådan fjernes hylderne:

For at forhindre beskadigelse af lågens pakning skal du sørge for at åbne lågen før du trækker hylderne ud af deres spor.

1. Åbn døren helt;
2. Sørg for at fjerne alt indhold, der sidder på hylden.
3. Fjern begge plastikhak med en skrue-trækker.
4. Træk hylden frem og fjern den helt fra det indvendige rum.

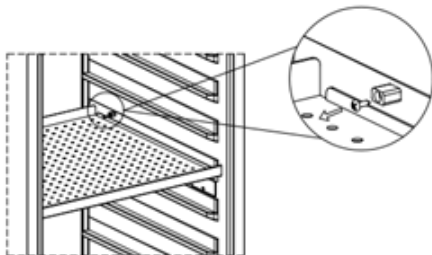

Dør vending

1. Åbn døren, og fjern de to skruer under det nederste højre hjørne af døren, der bruges til at holde det nederste højre hængsel mod døren. Vær forsigtig med at holde døren med hænderne i at falde ned, når skruerne er fjernet.

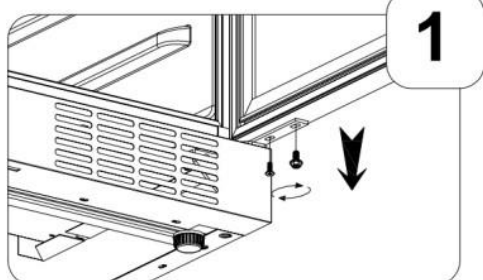

2. Læg ned for at fjerne døren og placer den på en polstret overflade for at forhindre ridser i den.

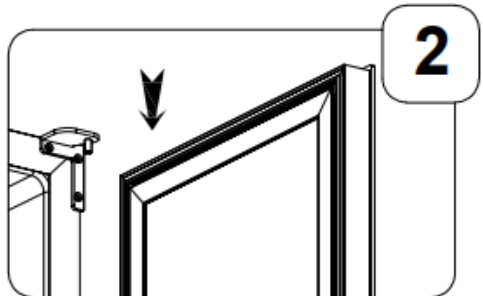

3. Fjern de to pastere på toppen af døren.

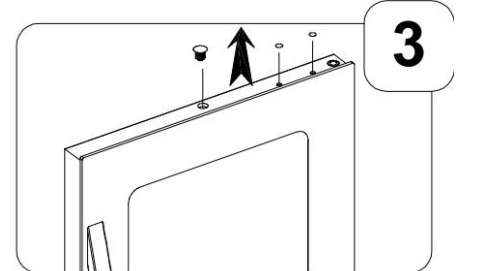

4. Døren drejer 180 grader. Installer de to pastere fra tilbehørspakken øverst til højre på døren.

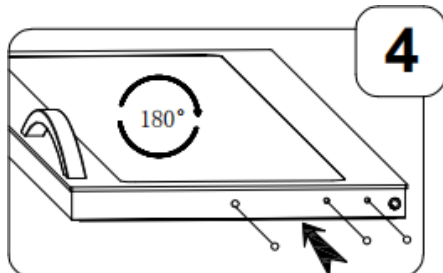

5. Fjern dørakslen fra det øverste højre hængsel. Installer den nye venstre døraksel, der fra plastikposen indeholder instruktionsmanualen, og stram den på det øverste venstre hængsel.

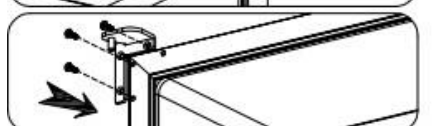
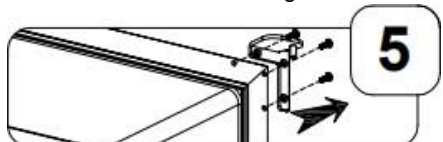

6. Tag dørkroppens støtteblok ud ved det nederste højre hængsel, og installer den derefter i det nederste venstre hængsel.

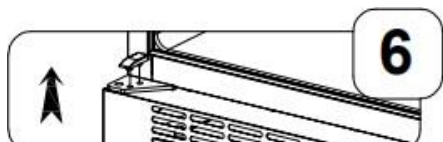

7. Fjern den højre nederste hængselsstøtter med justeringsskiven. Installer venstre nedre hængselsstøtter fra plastikposen, der indeholder instruktionsmanualen. Sørg for at placere justeringsskiverne på den angivne position.



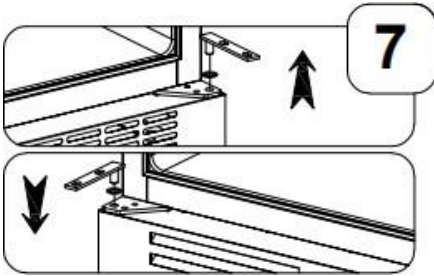

8. Find døren til den angivne position, og sørg for, at dørakslen kommer ind i dørhullet i det øverste venstre hjørne af døren. Installer de to skruer, der bruges til at forbinde det nederste venstre hængsel med døren, og stram dem, før døren er planet. Fjern derefter håndtaget fra venstre side og installer det på højre side af døren.

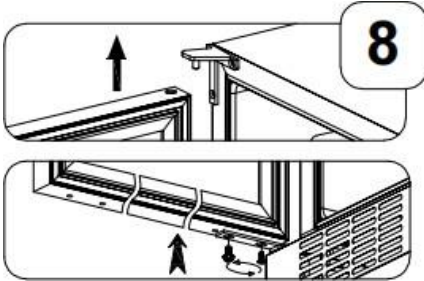

Montering af dørhåndtaget

- Åbn døren og træk forsigtigt dørpakningen af rundt i området hvor håndtaget skal monteres.
- Indsæt stjerneskrue gennem lågens pakningsside, indtil skruen passerer gennem døren.
- Juster håndtaget med skruerne, og stram skruerne med en stjerneskrue-trækker, indtil håndtaget flugter med dørkarmen.

Forsigtig: Spænd ikke skruerne for meget, da dette kan forårsage skade på håndtaget eller på lågen af rustfrit stål.

- Tryk forsigtigt dørpakningen ind i dens oprindelige position.

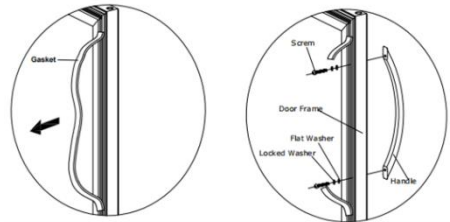

Påfyldning

Det maksimale antal flasker, der kan fyldes i kabinettet, er kun til orientering; disse oplysninger er ikke kontraktlige; det giver et middel til hurtigt at estimere størrelsen af enheden.

Påfyldning for SV 138 B

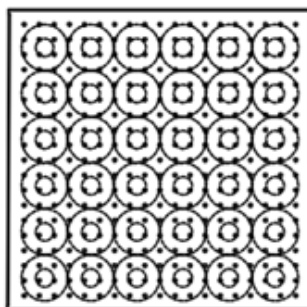
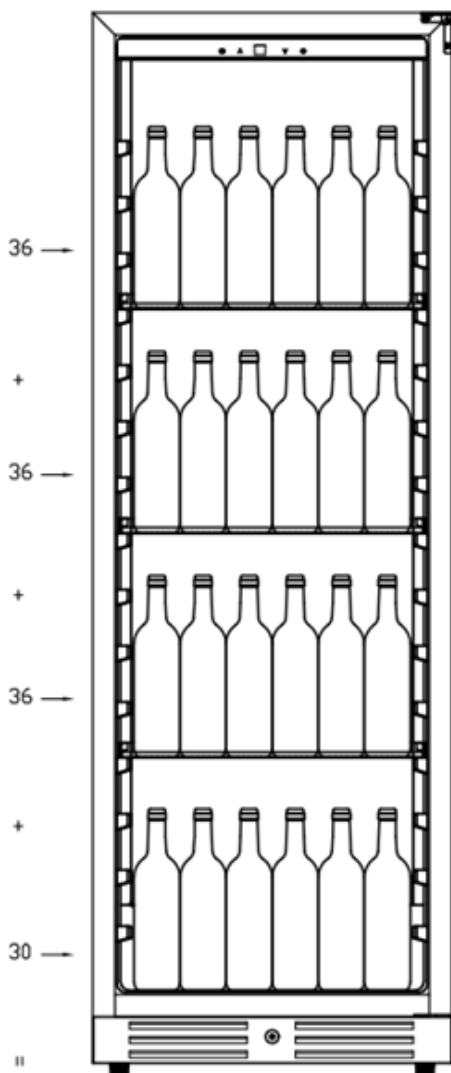

stainless steel shelves(3)

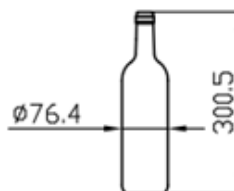

138 bottles wine capacity

Påfyldning for SV 1382 B

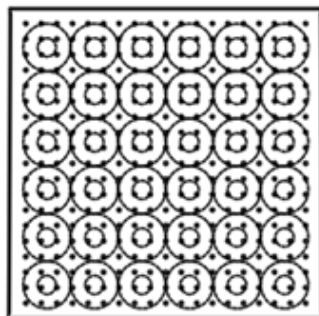
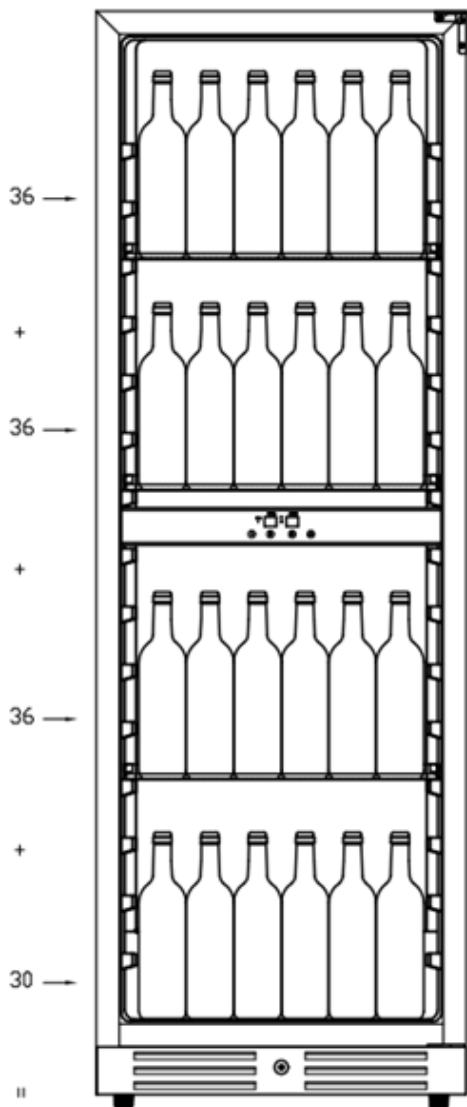

stainless steel shelves(3)



138 bottles wine capacity

Lokation

Placer dit skab godt væk fra varmekilder (varmelegeme, komfur, direkte sollys). For korrekt drift af enheden skal den omgivende rumtemperatur være mellem +16°C og +32°C (klasse N). Uden for disse grænser vil enheden ikke fungere korrekt.

- Sørg for, at luften kan cirkulere frit bag enheden: Placer den ikke for tæt på en væg, for at undgå støj fra vibrationer. Sørg for, at luft kan cirkulere frit rundt om enheden. Utilstrækkelig ventilation vil føre til dårlig drift og øget energiforbrug.
- Efterlad mindst 15 mm mellem væggene og vinskabet og mindst 50 mm mellem bagsiden af vinskabet og væggen. Efterlad mindst 15 cm fri plads over enheden.
- Apparatet skal installeres på en sådan måde, at det elektriske stik er tilgængeligt. Efter installation af kabinettet skal du sikre dig, at det ikke hviler på netledningen.

Indbygget installation

Nedenfor de indbyggede mål, der skal bruges, før du installerer dette apparat i den bedste stand.

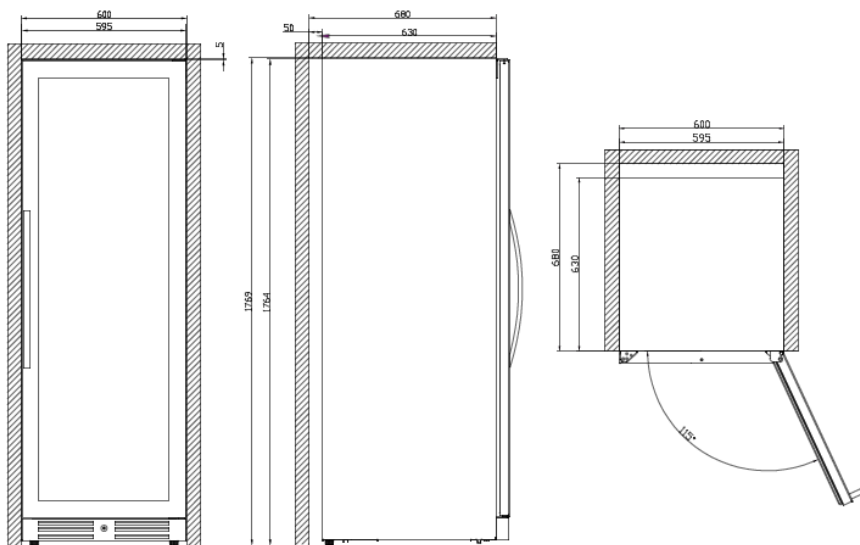

Anbefalet tempera- turindstillinger

Type	Temperatur (°C)
Champagne NV, Sparkling	6
Champagne Vintage	10
Dry White Semillon, Sauvignon Blanc	8
Dry White Gewurstraminer, Riesling	10
Chardonnay	10
Vintage chardonnay	14
Sweet White Sauternes Monbazillac, Late Harvest ice wine	10
Sweet whites vintage Sauternes	14
Beaujolais	13
Rød Pinot Noir	16
Vintage Pinot noir rød	20
Rød Cabernet, Merlot, French, Australian, New Zealand, Chilean, Argentinean, Italian, Spanish, Californian	20
Rød Grenache, Syrah	16

Lyskildes energiklasse

- Dette produkt indeholder en lyskilde i energieffektivitetsklasse G.
- Lyskilden i dette produkt kan kun udskiftes af kvalificerede ingeniører.

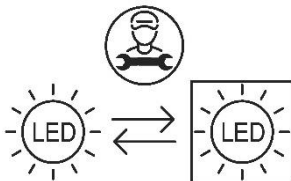

PASNING OG VEDLIGEHOLDELSE

Rengøring

- Sluk stikkontakten, tag stikproppen ud, og tag alting – også hylderne – ud af skabet.
- Vask de indvendige overflader med varmt vand og fortyndet mildt rengøringsmiddel. Vask hylderne med mildt vaskemiddel.
- Vask skabet udenpå med varmt vand og mildt flydende vaskemiddel. Skyl godt af og tør det tør med en ren blød klud.

Strømafbrydelse

- De fleste strømafbrydelser bliver repareret i løbet af nogle få timer og får praktisk talt ingen indflydelse på temperaturen i skabet, hvis man ikke åbner det mere end højst nødvendigt. Men hvis strømmen svigter i længere tid, er man nødt til at tage passende forholdsregler til bevarelse af vinen i skabet.

Ferie

- Korte ferier: Lad køleskabet stå igang i ferier på op til tre uger.
- Lange ferier: Hvis køleskabet skal stå hen i flere måneder, bør alle flaskerne tages ud og el-ledningen tages ud af stikkontakten. Rengør og tør skabet grundigt af indeni. Lad lågen stå på klem, evt. blokere den åben, til forebyggelse af lugt- og mugdannelse.

Flytning

- Tag alle flaskerne ud.
- Fæstn alle løse dele (hylder) inde i skabet med tape.
- Skru nivelleringsbenene helt op, så de

ikke bliver skadede.

- Luk lågen med tape.
- Sørg for, at køleskabet står fast i opret stilling under transporten, og beskyt ydersiderne med tæpper eller lignende.

Energi-tips

- Vinkøleskabe bør placeres i den køligste del af rummet i pas- sende afstand af varmeafgivende udstyr og udenfor direkte sollys.

PROBLEMER MED VINKØLESKABET?

Man kan let løse mange almindelige problemer og spare sig reparatøruddgifter. Så prøv at finde og rette fejl efter nedenstående skema, inden De ringer efter reparatøren.

FEJLFINDING

Vinkøleskabet går ikke.

- Stikket er taget ud af kontakten.
- Køleskabet er slukket.
- Automatafbryderen har slået ud eller sikringen er sprunget.

Vinkøleskabet er ikke koldt nok.

- Se temperaturindstillingen efter.
- Omgivelserne kan gøre, at temperaturen skal stilles lavere.
- Lågen bliver åbnet for tit.
- Lågen bliver ikke lukket ordentligt.
- Lågelisten er defekt.

Tænder og slukker ustanseligt.

- Stuetemperaturen er højere end normalt.
- Der er blevet sat mange nye flasker i

skabet.

- Lågen bliver åbnet for tit.
- Lågen bliver ikke lukket ordentligt.
- Temperaturen er ikke indstillet rigtigt.
- Lågelisten er defekt.

Lyset i skabet virker ikke.

- El-ledning ikke sat i stikkontakten.
- Automatafbryderen har slået ud eller sikringen er sprunget. Pæren er sprunget.
- Lyskontakten er slukket.

Vibration.

- Se efter, at skabet er nivelleret rigtigt.

Vinkøleskabet synes at støje for meget.

- Kølemiddelcirkulationen kan give en raslende lyd, hvilket er normalt.
- Når kompressoren standser, kan man høre en gurglen, kølemid- delflowet giver.
- Sammentrækning og udvidelse i inderbeklædningen kan give smæld og skrattende lyde.
- Vinkøleskabet står ikke vandret.

Lågen lukker ikke ordentligt.

- Vinkøleskabet står ikke vandret.
- Lågen er blevet vendt og forkert monteret.
- Lågelisten er snavset.
- Hylderne sidder ikke rigtigt på plads.

Inden bortskaffelse.

- Tag ledningen ud af stikkontakten.
- Klip ledningen af skabet og kassér den.

Bortskaffelse af Gammelt apparat

Bortskaf dit apparats emballage korrekt.

Køleudstyr skal bortskaffes korrekt på en måde, der skåner miljøet. Dette gælder for dit gamle apparat og din nye enhed, når det har nået slutningen af sin levetid.

Advarsel

Sørg for, at gamle, slidte apparater gøres ubrugelige før bortskaffelse ved at fjerne stikket, skære netværkskablet over og fjerne eller ødelægge eventuelle snaplåse eller bolte. Du forhindrer således børn i at låse sig fast i apparatet under leg (fare for kvælning) eller på anden måde bringe deres liv i fare.

Bortskaffelsesinstruktioner:

Apparatet må ikke smides ud i skraldespanden eller sammen med almindeligt husholdningsaffald.

Kølevæskeledsløbet, især varmeveksleren på bagsiden/bunden af enheden, må ikke beskadiges.

Symbolet på produktet eller dets emballage angiver, at dette produkt ikke skal håndteres som normalt husholdningsaffald, men skal afleveres til et genbrugsindsamlingssted for elektriske og elektroniske varer. Ved korrekt bortskaffelse af dette produkt bidrager du til beskyttelsen af miljøet og til dine medmenneskers sundhed. Forkert bortskaffelse bringer sundhed og miljø i fare. Yderligere information om genanvendelse af produktet kan fås på rådhuset, renovationsafdelingen eller den butik, hvor du har købt produktet.

CE-overensstemmelseserklæring



Dette apparat er fremstillet efter de strengeste standarder og overholder al gældende lovgivning, lavspændingsdirektivet (LVD) og elektromagnetisk kompatibilitet (EMC).

UKCA overensstemmelseserklæring



Dette apparat er fremstillet efter de strengeste standarder og overholder al gældende lovgivning.

BEFORE USE, PLEASE READ AND FOLLOW ALL SAFETY RULES AND OPERATING INSTRUCTIONS.

Warning

- To prevent damaging the door gasket, make sure to have the door all the way opened when pulling shelves out of the rail compartment.
- The appliance must be positioned so that the plug is accessible. Release the electric cord. Move your cabinet to its final location. Do not move your Cabinet while loaded with wine. You might distort the body. The wine cellar should be installed in a suitable place in order to avoid Touching the compressor with the hand.
- The appliance must be positioned so that the plug is accessible. Release the electric
- This appliance can be used by children aged from 8 years and above and persons with reduced physical, sensor and mental capabilities or lack of experience and knowledge if they have been given supervision or instruction concerning use of the appliance in a safe way and understand the hazards involved. Children shall not play with the appliance. Cleaning and user maintenance shall not be made by children without supervision.
- If the supply cord is damaged, it must be replaced by manufacturer of its Service agent or a similarly qualified person in order to avoid a hazard.



PLEASE DON'T TRY TO PLUG INTO OR EXTENSION THE CABLE IN ANY CASE.

SAFETY INSTRUCTIONS

- To reduce the risk of fire, electrical shock, or injury when using your appliance, follow these basic precautions:
- Read all instructions before using the Wine cooler.
- DANGER or WARNING: Risk of child entrapment.
- Child entrapment and suffocation are not problems of the past. Junked or abandoned appliances are still dangerous . . . even if they will “just sit in the garage a few days”.
- Before you throw away your old Wine cooler: Take off the door. Leave the shelves in place so that children may not easily climb inside.
- Never allow children to operate, play with, or crawl inside the appliance.
- Never clean appliance parts with flammable fluids. The fumes can create a fire hazard or explosion.
- Do not store or use gasoline or any other flammable vapors and liquids in the vicinity of this or any other appliance. The fumes can create a fire hazard or explosion. Do not store explosive substances such as aerosol cans with a flammable propellant in this appliance.
- WARNING: keep ventilation openings, in the appliance enclosure or in the built-in structure, clear of obstruction;
- Do not use mechanical devices or other means to accelerate the defrosting process, other than those Recommended by the manufacturer;
- WARNING: To avoid a hazard due to instability of the appliance, it must be fixed in accordance with the instructions.
- WARNING: Do not damage the refrigerant circuit;
- WARNING: Do not use electrical appliances inside the food stor-

age compartments of the appliance, unless they are the type recommended by the manufacturer.

- The refrigerant of these appliances are R600a , Flammable and explosive articles should not be put in or near the cabinet, to avoid the fire or explode caused.

Save these instructions for later use.

INSTALLATION INSTRUCTIONS

Before Using Your Wine cooler

- Remove the exterior and interior packing.
- Before connecting the Wine cooler to the power source, let it stand upright for approximately 2 hours. This will reduce the possibility of a malfunction in the cooling system from handling during transportation.
- Clean the interior surface with lukewarm water using a soft cloth.
- This appliance is intended to be used in household and similar applications such as:
 - staff kitchen areas in shops, offices and other working environments;
 - farm houses and by clients in hotels, motels and other residential type environments;
 - bed and breakfast type environments;
 - catering and similar non-retail applications.
- When disposing your appliance, please choose an authorized disposal site.

Installation of Your Wine Cooler

- This appliance is designed to be for built-in (fully recessed) (Refer to sticker location the back of this appliance).
- This appliance is intended to be used exclusively for the storage

of wine.

- Place your Wine cooler on a floor that is strong enough to support it when it is fully loaded. To level your Wine cooler, adjust the front leveling leg at the bottom of the Wine cooler.
- This appliance is using flammability refrigerant. So never damage the cooling pipe work during the transportation. Locate the Wine cooler away from direct sunlight and sources of heat
- (stove, heater, radiator, etc.). Direct sunlight may affect the acrylic coating and heat sources may increase electrical consumption. Extreme cold ambient temperatures may also cause the unit not to perform properly.
- Avoid locating the unit in moist areas.
- Plug the Wine cooler into an exclusive, properly installed-grounded wall outlet. Do not under any circumstances cut or remove the third (ground) prong from the power cord. Any questions concerning power and/or grounding should be directed toward a certified electrician or an authorized Products service center.
- Door handles, door hinges, trays and baskets for a minimum period of seven years and door gaskets for a minimum period of 10 year, after placing the last unit of the model on the market.
- Thermostats, temperature sensors, printed circuit boards and light sources are available for a minimum period of seven years after placing the last unit of the model on the market.

Attention

- Store wine in sealed bottles;
- Do not overload the cabinet;
- Do not open the door unless necessary;
- Do not cover shelves with aluminum foil or any other shelf

material which may prevent air circulation;

- Should the Wine cooler be stored without use for long periods it is suggested, after a careful cleaning, to leave the door ajar to allow air to circulate inside the cabinet in order to avoid possible formations of condensation, mold or odors.

Ambient Room Temperature Limits

This appliance is designed to operate in ambient temperatures specified by its temperature class marked on the rating plate.



Class	Symbol	Amb. Temp. range (°C)
Extended Temperate	SN	+ 10 to + 32°C
Temperate	N	+ 16 to + 32°C
Subtropical	ST	+ 16 to + 38°C
Tropical	T	+ 16 to + 43°C

Operating your Wine cooler Control Panel



For SV 138 B



The temperature setting can be adjusted from 5°C to 18°C.

-  To switch the wine cabinet on or off
-  To switch on or off the light inside cabinet.

To reduce energy consumption, the wine cellar will automatically switch off the internal light after 10 minutes. If you want the internal light to remain on continuously. Press and hold this button for 5 seconds until display show "LP". To revert to normal mode. Press and hold this button for 5 seconds until display show "LF".

-  Used to raise(warm) the temperature in 1°C.
-  Used to lower(cool) the temperature in 1°C.

Display chamber

Display the set temperature in upper compartment.

Note: Press Upper or Lower button for 3 seconds, the actual temperature Will be display in the zone. It will return to the set temperature by pressing any button.

For SV 1382 B



Upper compartment: The temperature setting can be adjusted from 5°C to 18°C.

Lower compartment: The temperature setting can be adjusted from 5°C to 18°C.

Power Button

Control this appliance turn on/off. (Press and hold this buttons for approximately 3 seconds);

Light Button

Control the interior light ON/OFF.

In order to reduce energy consumption. This cabinet will automatically switch off the internal light after 10 minutes. If you want the internal light to remain on continuously. Press and hold this button for 5 seconds until display show "LP". To revert to normal mode. Press and hold this button for 5 seconds until display show "LF"

- "Set Lower" Button: To set the temperature of the lower chamber.
- "Set Upper" Button: To set the temperature of the upper chamber.
- UPPER Temperature Display: Display the set temperature in lower compartment.
- UPPER Temperature Display: Display the set temperature in upper compartment.

Note: Press "Set Upper" or "Set Lower" button for 3 seconds, the actual temperature Will be display in the zone. It will return to the set temperature by pressing any button.

Note

- If the unit is unplugged, power lost, or turned off, you must wait 3 to 5 minutes before restarting the unit. If you attempt to restart before this time delay, the Wine Cooler will not start.
- When you use the wine cooler for the first time or restart the wine cooler after having been shut off for a long time, there could be a few degrees variance between the temperature you select and the one indicated on the LED readout. This is normal and it is due to the length of the activation time. Once the wine cooler is running for a few hours everything will be back to normal.

Temperature Memory Function

If the power is suddenly lost, the set temperature will be saved by the unit.

Once the power is back on, the unit will be at the same actual temperature.

Temperature Alarm Function

If the interior temperature is higher than 23°C, "HI" is shown on the display panel and the buzzer alarm sounds continuously after one hour. This indicates that the inner temperature is too high, please look for the reason. If the inner temperature is lower than 0°C, "LO" is shown on the display panel; the alarm and the malfunction indicator light turn on after 15 minutes.

Door Lock

Your unit is provided with a lock and key combination.

The keys are located inside the plastic bag that contains the User's Guide. Insert the key into the lock and turn it counterclockwise to unlock the door. To lock the door do the reverse operation making sure metal pin is engaged completely. Remove the key and place it in a secure place for safekeeping.

Note: During periods of high humidity, condensation may appear on outside surfaces of the appliances.

This condensation will disappear once humidity levels drop. To prevent, it is recommended to install the appliance with sufficient ventilation in a dry and/or an air-conditioned room. Please ensure that doors are closing and sealing properly.

Shelves

The shelves cannot be adjusted. The inner cabinet is reinforced in the places where the shelves are placed.

If the shelves are moved to another rack, the shelves cannot hold.

How to remove the shelves:

To prevent damaging the door gasket, make sure to open the door before pulling the shelves out of their track.

1. Open the door completely;
2. If necessary, make sure you remove all the contents sitting on the shelf.
3. Remove both of the plastic notches with a screwdriver.
4. To pull out the shelf forward until it is completely removed from the inner compartment.

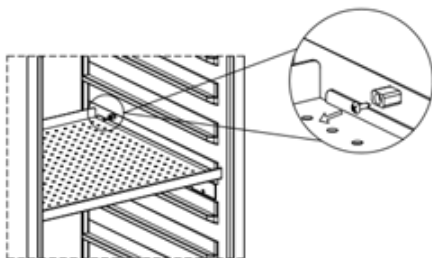

How to change the door opening

1. Open the door and remove the two screws under the right bottom corner of the door that are used to hold the right lower hinge to the door. Be careful to hold the door with hands from dropping after removing the screws.

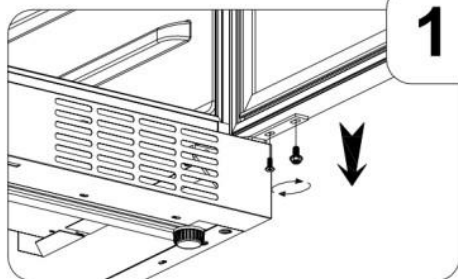

2. Put down to remove the door and place it on a padded surface to prevent scratching it.

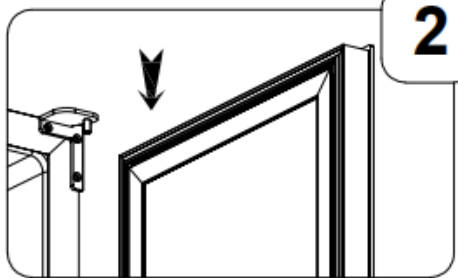

3. Remove the two pasters on the top of the door.

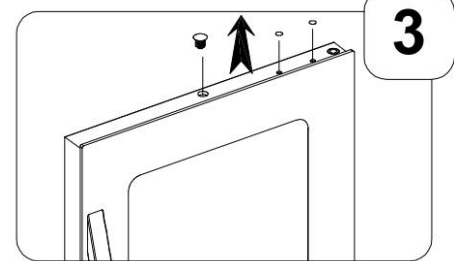

4. The door revolves 180 degrees. Install the two pasters from the accessories package to the top right of the door.

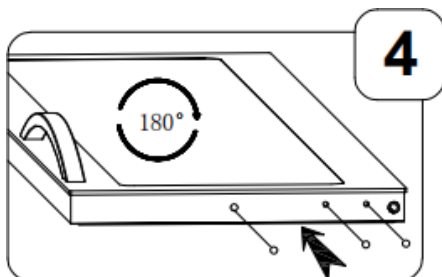

5. Remove the door shaft from the right upper hinge. Install the new left door shaft that from the plastic bag includes the instruction manual and tighten it on the left upper hinge.

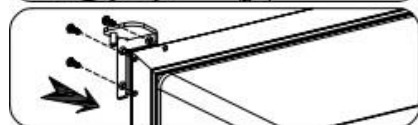
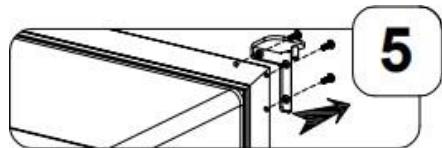

6. Take out the door body support block at the right lower hinge, and then install it to the left lower hinge.

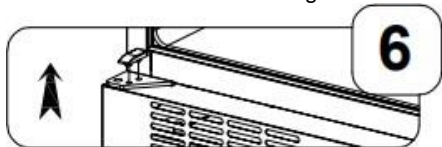

7. Remove the right lower hinge supporter with the adjusting washer. Install the left lower hinge supporter from the plastic bag that includes the instruction manual. Make sure to put the adjusting washers at the designated position.

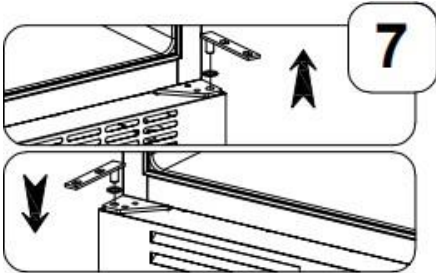

8. Locate the door to the designated position making sure that the door shaft enters the door hole at the left upper corner of the door. Install the two screws that are used to connect the left lower hinge with the door and tighten them before the door is leveled. Then remove the handle from the left side and install it on the right side of the door.

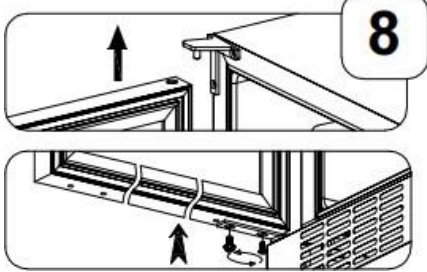

Installing the Door Handle

- Open the door and carefully pull the door gasket around the area where the handle is to be installed.
- Insert each Phillips head screw through the gasket side of the door until the screw passes through the door.
- Align the handle with the screws and tighten the screws using a Phillips head screwdriver until the handle is flush against the door frame.

Caution: Do not over-tighten the screws as this may cause damage to the handle or to the stainless-steel door.

- Carefully press the door gasket into its original position.

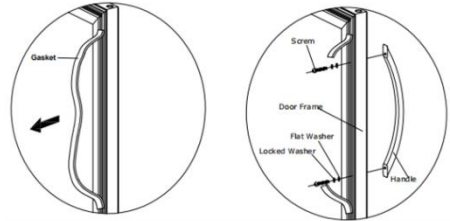

LOADING

The maximum number of bottles that can be loaded into the cabinet are for information only; this information is not contractual; it provides a means for rapidly estimating the size of the device.

Loading for SV 138 B

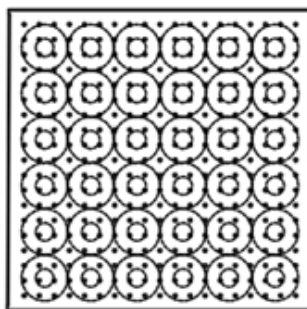
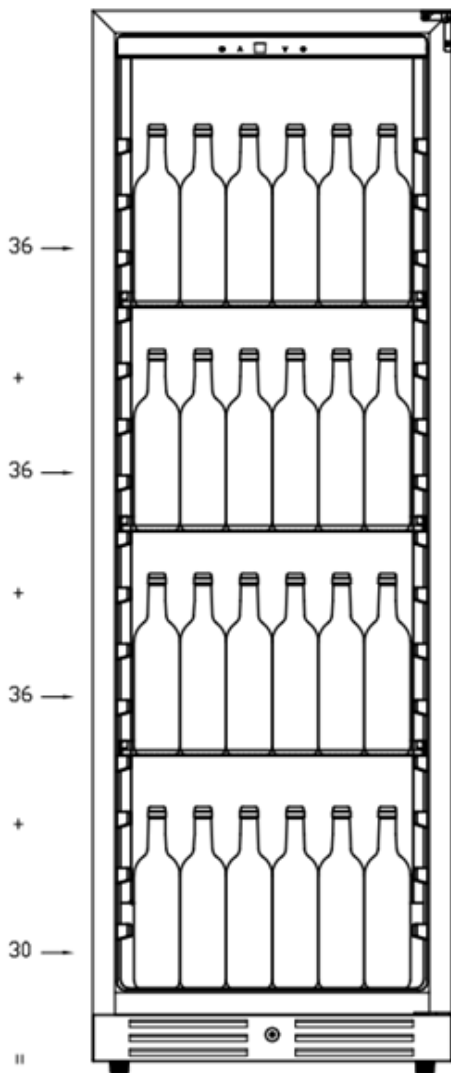

stainless steel shelves(3)

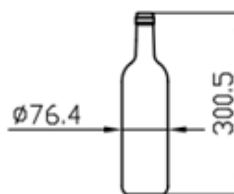

138 bottles wine capacity

Loading for SV 1382 B

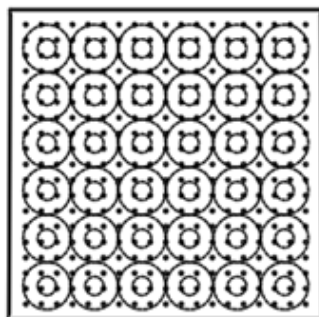
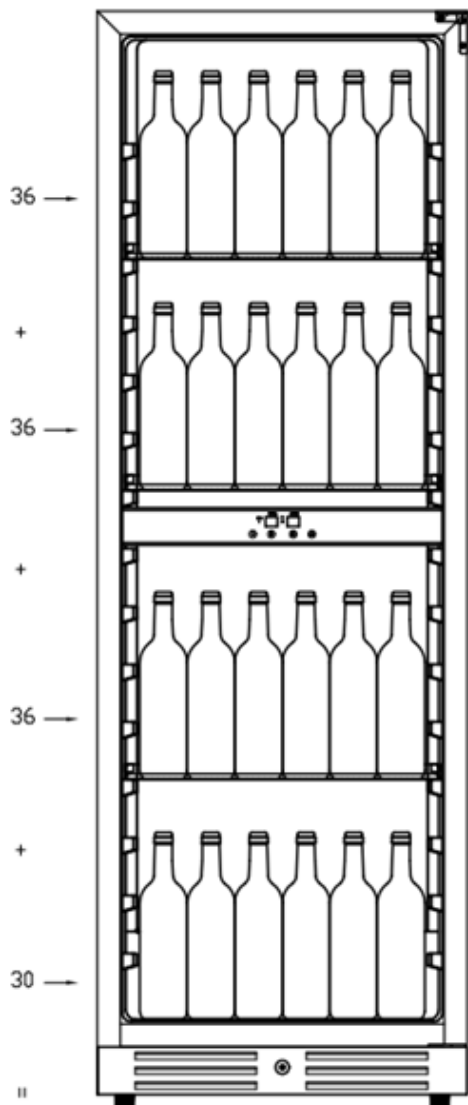

stainless steel shelves(3)

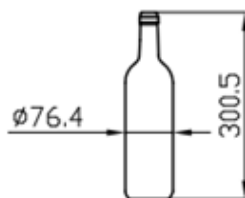

138 bottles wine capacity

Location

Place your cabinet well away from heat sources (heater, cooker, direct sunlight). For proper operation of the device, the ambient room temperature should be between +16°C and +32°C (class N). Outside these limits, the device will not operate properly.

- Ensure that air can circulate freely behind the device: do not place it too close to a wall, in order to avoid noise from vibration. Ensure that air can circulate freely all around the device. Insufficient ventilation will lead to poor operation and increased energy consumption.
- Leave at least 15mm between the walls and the wine cabinet and 50mm minimum between the rear of the wine cabinet and the wall. Leave at least 15 cm free space above the device.
- The device must be installed in such a way that the electric plug is accessible. After installing the cabinet, make sure that it is not resting on the power cord.

Built-in installing

Below the built-in dimensions to use before installing in the best condition this appliance.

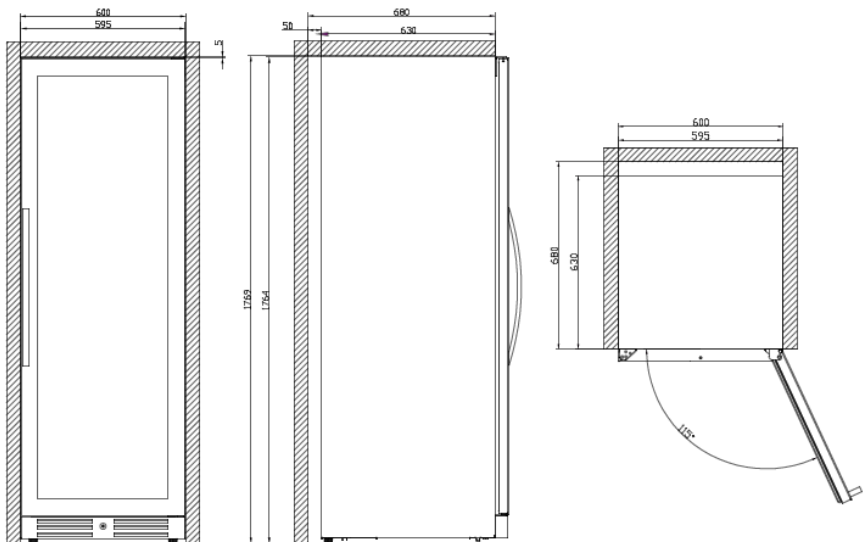

Recommended temperature settings

Type	Temperature (°C)
Champagne NV, Sparkling	6
Champagne Vintage	10
Dry White Semillon, Sauvignon Blanc	8
Dry White Gewurstraminer, Riesling	10
Dry White Chardonnay	10
Vintage chardonnay	14
Sweet White Sauternes Monbazillac, Late Harvest ice wine	10
Sweet whites vintage Sauternes	14
Beaujolais	13
Red Pinot Noir	16
Vintage Pinot noir red	20
Red Cabernet, Merlot, French, Australian, New Zealand, Chilean, Argentinean, Italian, Spanish, Californian	20
Red Grenache, Syrah	16

Light source energy class

This product contains a light source of energy efficiency class G.

Light source in this product is replaceable only by qualified engineers.

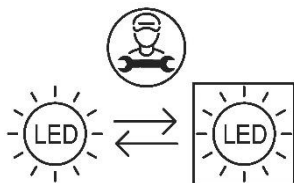

CARE AND MAINTENANCE

Cleaning your Wine Cooler

- Turn off the power, unplug the appliance, and remove all items including shelves and rack.
- Wash the inside surfaces with a warm water and diluted mild detergent.
- Wash the shelves with a mild detergent solution.
- Wring excess water out of the sponge or cloth when cleaning area of the controls, or any electrical parts.
- Wash the outside cabinet with warm water and mild liquid detergent.
- Rinse well and wipe dry with a clean, soft cloth.

Power Failure

- Most power failures are corrected within a few hours and should not affect the temperature of your appliance if you minimize the number of times the door is opened. If the power is going to be off for a longer period of time, you need to take the proper steps to protect your contents.

Vacation Time

- Short vacations: Leave the Wine Cooler operating during vacations of less than three weeks.
- Long vacations: If the appliance will not be used for several months, remove all items and turn off the appliance. Clean and dry the interior thoroughly. To prevent odor and mold growth, leave the door open slightly: blocking it open if necessary.
- Make sure there will be no children and animals climb into the appliance.

Moving Your Wine Cooler

- Remove all items.
- Securely tape down all loose items (shelves) inside your appliance.
- Turn the adjustable leg up to the base to avoid damage.
- Tape the door shut.
- Be sure the appliance stays secure in the upright position during transportation. Also protect outside of appliance with a blanket, or similar item.

Energy Saving Tips

- The Wine Cooler should be located in the coolest area of the room, away from heat producing appliances, and out of the direct sunlight.
- Set temperature according to the characteristics of your wine to maximize energy saving.

PROBLEMS WITH YOUR WINE COOLER?

You can solve many common Wine Cooler problems easily, saving you the cost of a possible service call. Try the suggestions below to see if you can solve the problem before calling the servicer.

TROUBLESHOOTING GUIDE

Wine Cooler does not operate.

- Not plugged in.
- The appliance is turned off.
- The circuit breaker tripped or a blown fuse.

Wine Cooler is not cold enough.

- Check the temperature control

setting.

- External environment may require a higher setting.
- The door is opened too often.
- The door is not closed completely.
- The door gasket does not seal properly.

Turns on and off frequently.

- The room temperature is hotter than normal.
- A large amount of contents has been added to the wine cooler.
- The door is opened too often.
- The door is not closed completely.
- The temperature control is not set correctly.
- The door gasket does not seal properly.

The light does not work.

- Not plugged in.
- The circuit breaker tripped or a blown fuse.
- The bulb has burned out.
- The light button is "OFF".

Vibrations.

- Check to assure that the Wine Cooler is level.

The Wine Cooler seems to make too much noise.

- The rattling noise may come from the flow of the refrigerant, which is normal.
- As each cycle ends, you may hear gurgling sounds caused by the flow of refrigerant in your Wine Cooler.

- Contraction and expansion of the inside walls may cause popping and crackling noises.
- The Wine Cooler is not level.

The door will not close properly.

- The Wine Cooler is not level.
- The door was reversed and not properly installed.
- The gasket is dirty.
- The shelves are out of position.

Disposal of Old Appliance

Dispose of your appliance packaging properly.

Refrigeration equipment must be properly disposed of in a way which protects the environment. This applies to your old appliance and to your new unit once it has reached the end of its service life.

Warning

Please ensure that old, worn appliances are rendered unusable before disposal by removing the plug, cutting the network cable, and removing or destroying any snap fastenings or bolts. You will thus prevent children from locking themselves in the appliance during play (risk of suffocation) or endangering their lives in any other way.

Disposal instructions:

The appliance must not be disposed of in the dustbin or with normal household rubbish.

The coolant circuit, particularly the heat exchanger at the back/ bottom of the unit, must not be damaged.

The symbol on the product or its packaging indicates that this product is not to be

handled as normal household waste but is to be taken to a recycling collection point for electrical and electronic goods. By correctly disposing of this product, you are contributing to the protection of the environment and to the health of your fellow human beings. Improper disposal endangers health and the environment. Further information about the recycling of the product may be obtained from your town hall, refuse collection department or the store where you purchased the product.

CE declaration of conformity



This appliance has been manufactured to the strictest standards and complies with all applicable legislations, Low Voltage Directive (LVD) and Electromagnetic Compatibility (EMC).

UKCA declaration of conformity



This appliance has been manufactured to the strictest standards and complies with all applicable legislation.

BITTE LESEN UND BEFOLGEN SIE DIE SICHERHEITSREGELN UND DIE BEDIENTUNGSSANLEITUNG BEVOR SIE DAS GERÄT VERWENDEN.

WARNUNG

- Um zu verhindern, dass die Türdichtungen beschädigt werden, stellen Sie sicher, dass die Tür vollständig geöffnet ist, indem Sie die Regale aus der Schiene herausziehen.
- Das Gerät muss so aufgestellt sein, dass der Stecker erreichbar ist. Stecken Sie das Stromkabel aus. Stellen Sie den Schrank dorthin, wo Sie ihn aufstellen möchten. Bewegen Sie den Schrank nicht, wenn sich darin Wein befindet. Sie könnten dadurch den Körper des Regals verzerren. Der Weinkeller sollte an einer geeigneten Stelle aufgebaut werden, damit verhindert wird, dass der Kompressor mit der Hand berührt wird.
- Das Gerät muss so aufgestellt werden, dass der Stecker erreicht werden kann. Stecken Sie das Stromkabel aus.
- Dieses Gerät kann von Kindern ab 8 Jahren und von Personen mit eingeschränkten physischen, sensorischen und geistigen Fähigkeiten oder einem Mangel an Erfahrung und Wissen verwendet werden, wenn sie ordnungsgemäß in den sicheren Umgang des Geräts eingeführt wurden und sich der Gefahren bewusst sind. Kinder sollten nicht mit dem Gerät spielen. Die Reinigung und Wartung des Geräts sollte von Kindern nur unter Aufsicht durchgeführt werden.
- Sollte das Netzkabel beschädigt sein, muss es vom Hersteller, dessen Kundendienst oder einer entsprechend qualifizierten Person ersetzt werden, um Gefährdungen zu vermeiden.



BITTE VERWENDEN SIE KEINE KABELVERLÄNGERUNGEN UND VERSUCHEN SIE KEINESFALLS, ETWAS INS KABEL ZU STECKEN

SICHERHEITSHINWEISE

Um das Risiko eines Brandes, eines Stromschlags oder anderen Verletzungen zu verringern, halten Sie sich bitte an folgende grundlegenden Sicherheitshinweise:

- Lesen Sie die Anweisungen durch, bevor Sie den Weinkühlschrank verwenden.
- **GEFAHR** oder **WARNUNG**: Kinder können eingeschlossen werden.
- Dass Kinder eingeschlossen werden und ersticken ist ein ungelöstes Problem. Kaputte oder aufgegebene Geräte sind noch immer gefährlich ... Auch wenn diese nur "für ein paar Tage in die Garage gestellt werden".
- Bevor Sie Ihren alten Weinkühler wegwerfen: Entfernen Sie die Tür. Lassen Sie die Regale wo sie sind, damit Kinder nicht so leicht ins Innere klettern können.
- Lassen Sie Kinder das Gerät nicht bedienen, damit spielen oder hineinkriechen.
- Reinigen Sie keine Geräteteile mit brennbaren Flüssigkeiten. Die Dämpfe stellen eine Brand- oder Explosionsgefahr dar.
- Verwenden Sie kein Benzin oder andere brennbare Dämpfe und Flüssigkeiten in der Nähe dieses Geräts oder anderer Geräte. Die Dämpfe stellen eine Brand- oder Explosionsgefahr dar. Lagern Sie keine explosiven Stoffe wie Sprühdosen mit brennbaren Treibmitteln in diesem Gerät.
- **WARNUNG**: Achten Sie darauf, dass die Lüftungsöffnungen im

Gehäuse des Geräts offen und nicht abgedeckt sind.

- Verwenden Sie keine mechanischen Geräte oder andere Mittel, um ein Abtauen zu beschleunigen, außer denen, die vom Hersteller empfohlen werden.
- **WARNUNG:** Um Gefahren durch Instabilität des Geräts zu vermeiden, muss es entsprechend der Anleitung befestigt werden.
- **WARNUNG:** Beschädigen Sie den Kältekreislauf nicht; **WARNUNG:** Verwenden Sie keine Elektrogeräte im Inneren der Lebensmittelregale des Geräts, außer falls diese vom Hersteller empfohlen sind.
- Das Gerät verwendet das Kühlmittel R600A. Sie dürfen keine leicht entzündlichen und explosiven Mittel im oder in der Nähe des Schanks verwenden, um Brände oder Explosionen zu vermeiden.

Bewahren Sie diese Anweisungen für später auf.

INSTALLATIONSANLEITUNG

Bevor Sie den Weinkühler verwenden

- Entfernen Sie das äußere und innere Verpackungsmaterial.
- Bevor Sie den Weinkühler an eine Stromquelle anschließen, sollten Sie ihn für etwa 2 Stunden aufrecht hinstellen. Ansonsten besteht durch den Transport die Gefahr einer Fehlfunktion im Kühlsystem.
- Reinigen Sie die Innenseite mit lauwarmem Wasser und einem weichen Lappen.
- Das Gerät ist für die Nutzung im Haushalt und ähnlichem vorgesehen, beispielsweise
 - in Küchenbereichen in Läden, Büros, Motels und anderen Arbeitsumgebungen;
 - Landwirtschaftlichen Gebäuden, für Kunden in Hotels, Motels und anderen Unterkünften;

- für Bed & Breakfast-Unterkünfte;
- Catering und ähnliche non-retail-Anwendungen.
- Wenn Sie das Gerät wegwerfen möchten, sollten Sie eine geeignete Möglichkeit zur Entsorgung finden.

Montage Ihres Weinkühlers

- Dieses Gerät ist für den Einbau bestimmt (vollständig versenkbar) (Siehe Aufkleber an der Rückseite des Geräts).
- Dieses Gerät ist nur für die Lagerung von Wein vorgesehen.
- Stellen Sie den Weinkühler auf eine Oberfläche, die stark genug ist, den vollständig beladenen Weinkühler zu tragen. Um Ihren Weinkühler eben aufzustellen, können Sie das vordere Bein unten am Weinkühler einstellen.
- Dieses Gerät verwendet brennbares Kühlmittel. Achten Sie deshalb darauf, dass das Kühlrohr während des Transports nicht beschädigt wird. Stellen Sie den Weinkühler nicht direkt ins Sonnenlicht oder an Wärmequellen (Öfen, Heizungen, Heizkörper usw.). Direkte Sonneneinstrahlung kann die Acryl-Beschichtung beeinflussen und Wärmequellen können den Stromverbrauch erhöhen. Auch extrem kalte Umgebungstemperaturen können dazu führen, dass das Gerät nicht ordentlich funktioniert.
- Stellen Sie das Gerät nicht in feuchten Bereichen auf.
- Stecken Sie den Weinkühler an eine ordentlich montierte, gut gerdete Steckdose an. Entfernen Sie keinesfalls die dritte (Erd)leitung des Stromkabels oder schneiden Sie sie durch. Fragen bezüglich der Leistung und/oder der Erdung sollten Sie an einen qualifizierten Elektriker oder einen autorisierten Kundendienst richten.
- Türgriffe, Türscharniere, Schalen und Körbe für einen Zeitraum von mindestens sieben Jahren und Türdichtungen für einen

Zeitraum von mindestens 10 Jahren, nachdem das letzte Gerät des Modells auf den Markt gebracht wurde.

- Thermostate, Temperaturfühler, Leiterplatten und Leuchtmittel sind für einen Zeitraum von mindestens sieben Jahren nach Markteinführung der letzten Einheit des Modells erhältlich.

Vorsicht

- Lagern Sie den Wein in verschlossenen Flaschen;
- Überladen Sie den Schrank nicht;
- Öffnen Sie die Tür nur, falls dies notwendig ist;
- Decken Sie die Regale nicht mit Alufolie oder anderem Material ab, welches Luftzirkulation verhindert;
- Sollte der Weinkühler über längere Zeit nicht verwendet werden, sollten Sie ihn sorgfältig reinigen und die Tür angelehnt lassen, damit Luft hineingelangt und Kondenswasser, Schimmel und Gerüche verhindert werden.

Temperaturgrenzen

Dieses Gerät ist nur für die Verwendung bei Temperaturen vorgesehen, die auf dem Typenschild angegeben sind.



Klimaklasse	Zimmertemperatur
N	+16°C bis +32°C
SN	+10°C bis +32°C
ST	+18°C bis +38°C
T	+18°C bis +43°C

Betrieb Ihres Weinküblers Bedienfeld

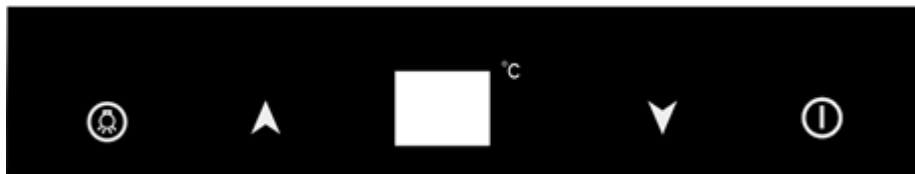

F oder SV 138 B



Die Temperatureinstellung kann von 5 °C bis 18 °C eingestellt werden.

-  Ein- und Ausschalten des Weinschranks
-  Zum Ein- und Ausschalten des Lichts im Schrank.

Um den Energieverbrauch zu senken, schaltet der Weinkeller die Innenbeleuchtung nach 10 Minuten automatisch aus. Wenn Sie möchten, dass das interne Licht ständig leuchtet. Halten Sie diese Taste 5 Sekunden lang gedrückt, bis auf dem Display "LP" angezeigt wird. Um in den normalen Modus zurückzukehren. Halten Sie diese Taste 5 Sekunden lang gedrückt, bis auf dem Display "LF" angezeigt wird.

-  Wird verwendet, um die Temperatur um 1°C zu erhöhen (erwärmen).
-  Wird verwendet, um die Temperatur um 1°C zu senken (zu kühlen).

Anzeigekammer

Anzeige der eingestellten Temperatur im oberen Fach.

Hinweis: Drücken Sie die obere oder untere Taste für 3 Sekunden, die aktuelle Temperatur wird in der Zone angezeigt. Durch Drücken einer beliebigen Taste kehrt das Gerät zur eingestellten Temperatur zurück.

Für SV 1382 B



Oberes Fach: Die Temperatureinstellung kann von 5 °C bis 18 °C eingestellt werden.

Unteres Fach: Die Temperatureinstellung kann von 5 °C bis 18 °C eingestellt werden.

Netzschalter

Schalten Sie das Gerät ein/aus. (Halten Sie diese Tasten ca. 3 Sekunden lang gedrückt);

Lichttaste

Steuerung der Innenbeleuchtung ON/OFF.

Um den Energieverbrauch zu senken. Dieser Schrank schaltet die Innenbeleuchtung nach 10 Minuten automatisch aus. Wenn Sie möchten, dass das interne Licht ständig leuchtet. Halten Sie diese Taste 5 Sekunden lang gedrückt, bis auf dem Display "LP" angezeigt wird. Um in den normalen Modus zurückzukehren. Halten Sie diese Taste 5 Sekunden lang gedrückt, bis auf dem Display "LF" erscheint.

- Taste "Untere Einstellung": Zum Einstellen der Temperatur der unteren Kammer.
- Taste "Obere Einstellung": Zum Einstellen der Temperatur in der oberen Kammer.
- UNTERE Temperaturanzeige: Anzeige der eingestellten Temperatur im unteren Fach.
- OBERE Temperaturanzeige: Anzeige der eingestellten Temperatur im oberen Fach.

Hinweis: Drücken Sie die Taste "Obere Einstellung" oder "Untere Einstellung" für 3 Sekunden, die aktuelle Temperatur wird in der Zone angezeigt. Durch Drücken einer beliebigen Taste kehrt das Gerät zur eingestellten Temperatur zurück.

Hinweis

- Wenn das Gerät ausgesteckt, die Stromversorgung unterbrochen oder ausgeschaltet wird, müssen Sie 3 bis 5 Minuten warten, bevor Sie das Gerät wieder einschalten. Wenn Sie versuchen, das Gerät vor dieser Zeitspanne neu zu starten, wird der Weinkühler nicht starten.
- Wenn Sie den Weinkühler zum ersten Mal in Betrieb nehmen oder den Weinkühler nach längerer Zeit wieder einschalten, kann es zu Abweichungen zwischen der von Ihnen gewählten und der auf der LED-Anzeige angezeigten Temperatur kommen. Das ist normal und hängt mit der Länge der Aktivierungszeit zusammen. Sobald der Weinkühler einige Stunden läuft, ist alles wieder normal.

Temperaturspeicherfunktion

Bei einem plötzlichen Stromausfall wird die eingestellte Temperatur vom Gerät gespeichert.

Sobald der Strom wieder eingeschaltet ist, hat das Gerät die gleiche tatsächliche Temperatur.

Temperaturalarmfunktion

Wenn die Innentemperatur über 23°C liegt, wird auf dem Display "HI" angezeigt und der Summer ertönt nach einer Stunde. Dies zeigt an, dass die Innentemperatur zu hoch ist. Wenn die Innentemperatur unter 0 °C liegt, wird „LO“ auf dem Anzeigefeld angezeigt; Der Alarm und die Störungsanzeige schalten sich nach 15 Minuten ein.

Türschloss

Ihr Gerät verfügt über ein Schloss und einer Schlüsselkombination.

Die Kombination befindet sich in dem Plastikbeutel mit der Bedienungsanleitung. Stecken Sie den Schlüssel in das Schloss und drehen Sie es gegen den Uhrzeigersinn, um die Tür aufzuschließen. Um die Tür abzuschließen, drehen Sie es gegen den Uhrzeigersinn und stellen Sie sicher, dass der Metallstift vollständig eingerastet ist. Entfernen Sie den Schlüssel und lagern Sie ihn an einem sicheren Ort.

Hinweis: In Zeiten hoher Luftfeuchtigkeit kann sich an den Außenflächen der Geräte Kondenswasser bilden.

Diese Kondensation verschwindet, sobald die Luftfeuchtigkeit sinkt. Um dies zu verhindern, wird empfohlen, das Gerät bei ausreichender Belüftung in einem trockenen und/oder klimatisierten Raum aufzustellen. Achten Sie bitte darauf, dass die Türen richtig schließen und abdichten.

Regale

Die Einlegeböden können nicht verstellt werden. Der Schrank ist an den Stellen verstärkt, an denen die Regale platziert werden.

Wenn die Regale in ein anderes Regal verschoben werden, können die Regale nicht halten.

So entfernen Sie die Regale:

Um eine Beschädigung der Türdichtung zu vermeiden, müssen Sie die Tür öffnen, bevor Sie die Regalböden aus ihrer Führung herausziehen.

1. Öffnen Sie die Tür vollständig;
2. Stellen Sie sicher, dass Sie alle Inhalte aus dem Regal entfernen.
3. Entfernen Sie die beiden Kunststoffausparungen mit einem Schraubendreher.
4. Ziehen Sie die Ablage nach vorne heraus, bis sie vollständig aus dem Innenfach entfernt ist.

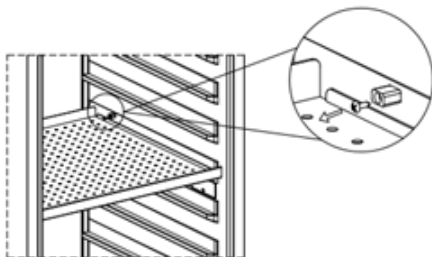

Wie Sie die Tür auswechseln

1. Öffnen Sie die Tür und entfernen Sie die beiden Schrauben unter der rechten unteren Ecke der Tür, mit denen das rechte untere Scharnier an der Tür gehalten wird. Achten Sie darauf, dass die Tür nach dem Entfernen der Schrauben nicht mit den Händen herunterfällt.

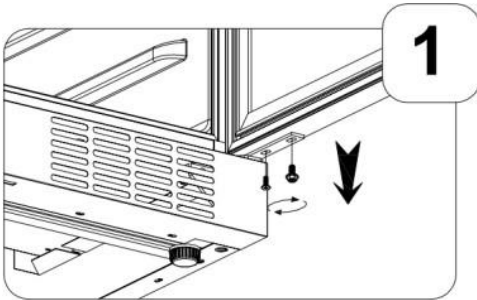

2. Entfernen Sie die Tür und legen Sie sie auf eine gepolsterte Oberfläche, um Kratzer zu vermeiden.

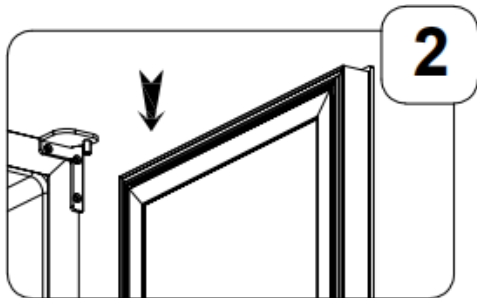

3. Entfernen Sie die beiden Pasten oben an der Tür.

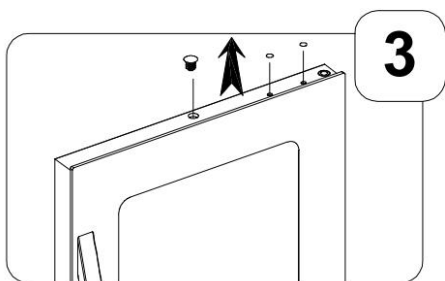

4. Die Tür dreht sich um 180 Grad. Montieren Sie die beiden Pasten aus dem Zubehörpaket oben rechts an der Tür..

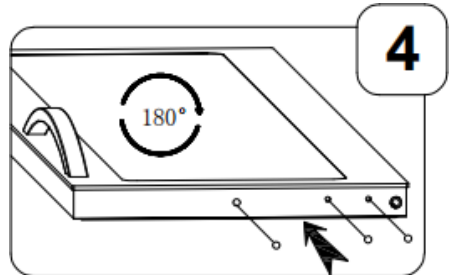

5. Entfernen Sie die Türwelle vom rechten oberen Scharnier. Installieren Sie den neuen linken Türschacht, der aus der Plastiktüte die Bedienungsanleitung enthält, und ziehen Sie ihn am linken oberen Scharnier fest.

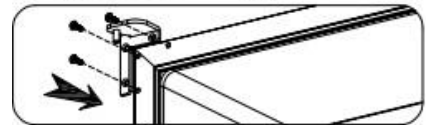
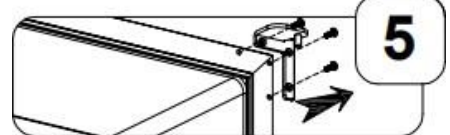

6. Nehmen Sie den Türkörper-Stützblock am rechten unteren Scharnier heraus und bringen Sie ihn am linken unteren Scharnier an.

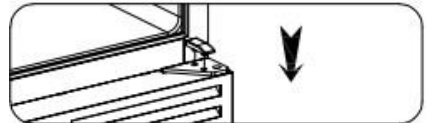
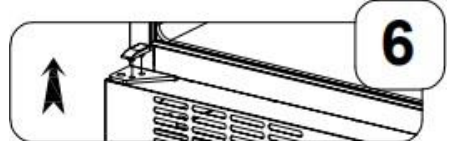

7. Entfernen Sie den rechten unteren Scharnierhalter mit der Einstellscheibe. Installieren Sie den linken unteren Scharnierhalter aus der Plastiktüte, die die Bedienungsanleitung enthält. Stellen Sie sicher, dass sich die Einstellscheiben an der vorgesehenen

Position befinden.

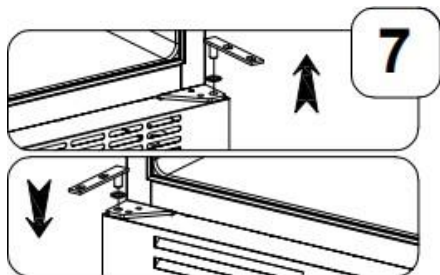

8. Bringen Sie die Tür in die vorgesehene Position und stellen Sie sicher, dass der Türschacht in das Türloch in der linken oberen Ecke der Tür eintritt. Installieren Sie die beiden Schrauben, mit denen das linke untere Scharnier mit der Tür verbunden ist, und ziehen Sie sie fest, bevor die Tür ausgerichtet wird. Entfernen Sie dann den Griff von der linken Seite und installieren Sie ihn auf der rechten Seite der Tür.

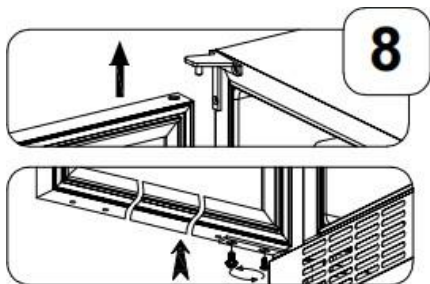

Montage des Türgriffs

- Öffnen Sie die Tür und ziehen Sie die Türdichtung vorsichtig an der Stelle heraus, an der der Griff angebracht werden soll.
- Stecken Sie jede Kreuzschlitzschraube durch die Dichtungsseite der Tür, bis die Schraube durch die Tür geht.
- Richten Sie den Griff mit den Schrauben aus und ziehen Sie die Schrauben mit einem Kreuzschlitzschraubendreher fest, bis der Griff bündig am Türrahmen anliegt.

Vorsicht! Ziehen Sie die Schrauben nicht zu fest an, da dies zu Schäden am Griff oder an der Edelstahltür führen kann.

- Drücken Sie die Türdichtung vorsichtig in ihre ursprüngliche Position.

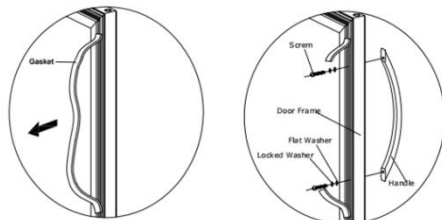

BELADEN

Die maximale Anzahl von Flaschen, die in den Schrank geladen werden können, dient nur zur Information; diese Angaben sind nicht vertraglich bindend, sondern dienen dazu, die Größe des Geräts schnell abzuschätzen.

Beladen von SV 138 B

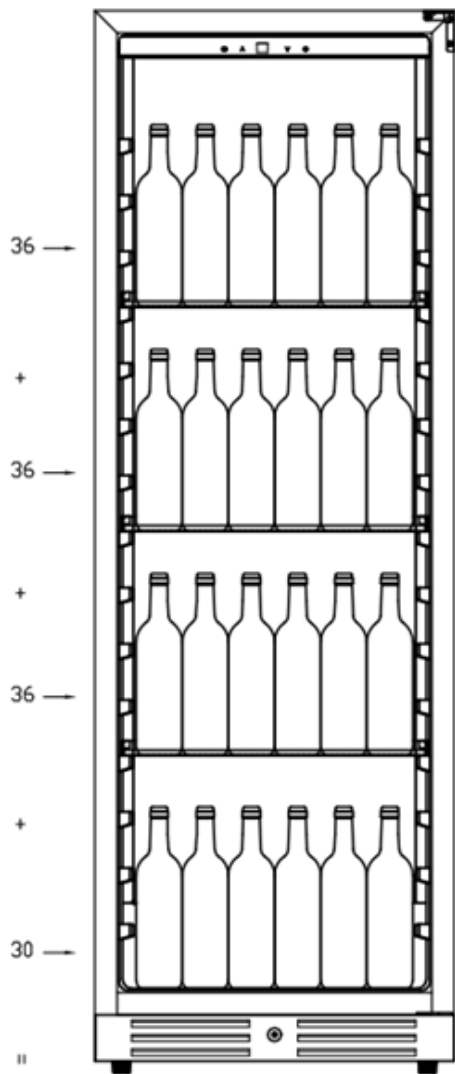

138 bottles wine capacity

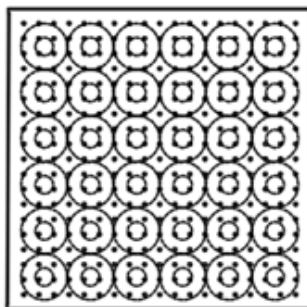

stainless steel shelves(3)



Beladen von SV 1382 B

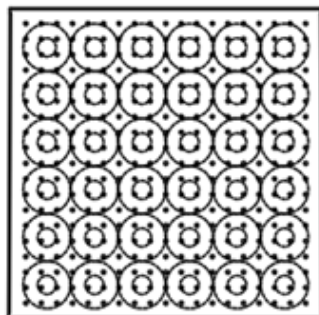
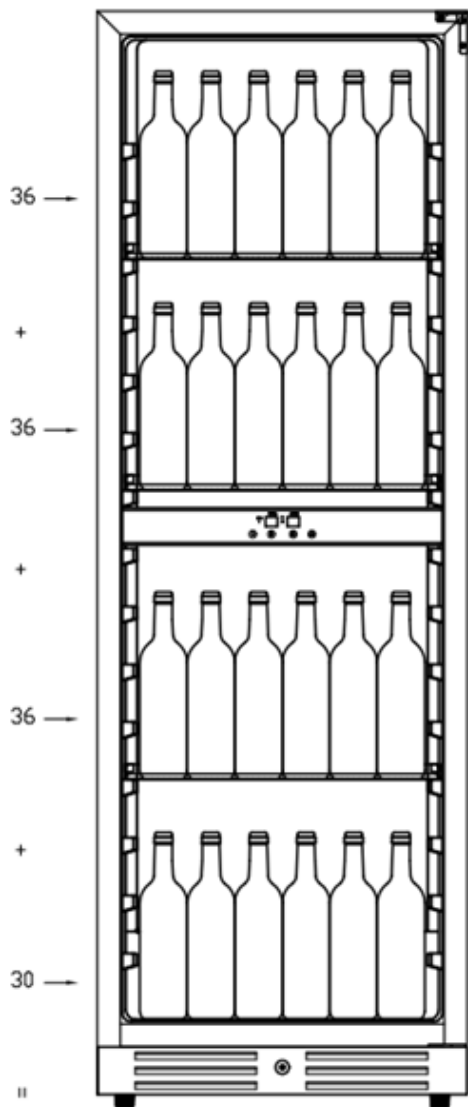

stainless steel shelves(3)

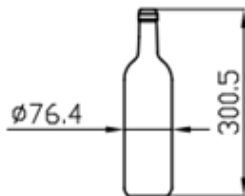

138 bottles wine capacity

Standort

Stellen Sie Ihren Schrank weit weg von Wärmequellen (Heizung, Herd, direkte Sonneneinstrahlung). Für den ordnungsgemäßen Betrieb des Geräts sollte die Raumtemperatur zwischen +16°C und +32°C (Klasse N) liegen. Außerhalb dieser Grenzen funktioniert das Gerät nicht ordnungsgemäß.

- Achten Sie darauf, dass die Luft hinter dem Gerät frei zirkulieren kann: Stellen Sie es nicht zu nah an einer Wand auf, um Vibrationsgeräusche zu vermeiden. Stellen Sie sicher, dass die Luft rund um das Gerät frei zirkulieren kann. Eine unzureichende Belüftung führt zu einem schlechten Betrieb und einem erhöhten Energieverbrauch.
- Lassen Sie mindestens 15 mm zwischen den Wänden und dem Weinschrank und mindestens 50 mm zwischen der Rückseite des Weinschranks und der Wand. Lassen Sie über dem Gerät einen Freiraum von mindestens 15 cm.
- Das Gerät muss so installiert werden, dass der Netzstecker zugänglich ist. Vergewissern Sie sich nach dem Aufstellen des Gehäuses, dass es nicht auf dem Netzkabel aufliegt.

Einbau-Installation

Nachfolgend die Einbaumaße, die zu verwenden sind

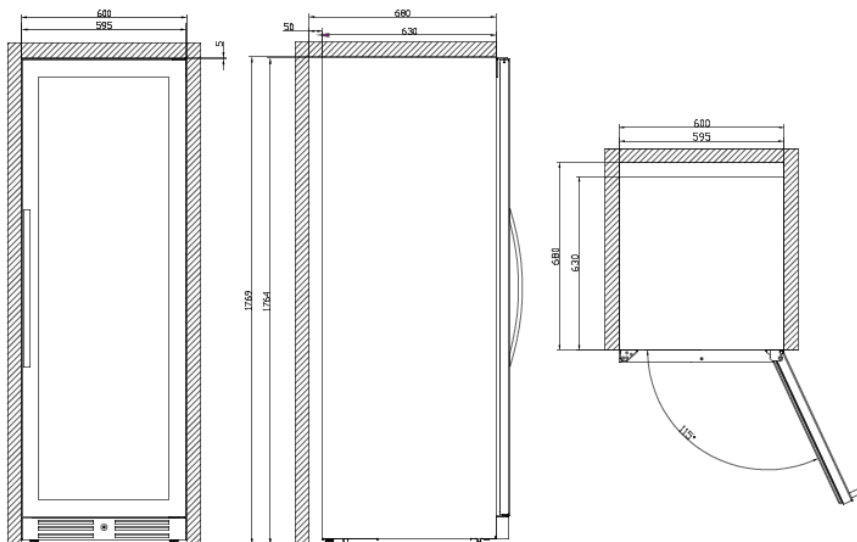

Empfohlene Temperatureinstellungen

Typ	Temperatur (°C)
Champagner NV, Sekt	6
Jahrgangs-Champagner	10
Trockener weißer Semillon, Sauvignon Blanc	8
Trockener Weißer Gewürztraminer, Riesling	10
Trockener weißer Chardonnay	10
Jahrgangs-Chardonnay	14
Süßer weißer Sauternes Monbazillac, Spätlese-Eiswein	10
Süßer weißer Jahrgang Sauternes	14
Beaujolais	13
Roter Pinot Noir	16
Jahrgang Pinot noir rot	20
Roter Cabernet, Merlot, Französisch, Australisch, Neuseeländisch, Chilenisch, Argentinisch, Italienisch, Spanisch, Kalifornisch	20
Roter Grenache, Syrah	16

Lichtquelle Energieklasse

- Lampentyp: LED-Licht. Energieeffizienzniveau: G
- Die Lichtquelle in diesem Produkt kann nur von einem Fachmann ausgetauscht werden.

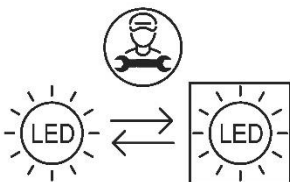

PFLEGE UND WARTUNG

Reinigung des Weinkühlers

- Schalten Sie den Strom ab, stecken Sie das Gerät aus und entfernen Sie alle Gegenstände, einschließlich der Regale und dem Gestell.
- Waschen Sie die Innenflächen mit warmem Wasser und verdünntem Feinwaschmittel.
- Waschen Sie die Regale mit einer milden Reinigungslösung.
- Wringen Sie das Wasser gut aus dem Schwamm oder dem Tuch aus, wenn Sie die Bereiche um die Steuerelemente oder elektrische Bauteile reinigen.
- Waschen Sie das äußere Gehäuse mit warmem Wasser und mildem Reinigungsmittel. Spülen Sie es gut ab und trocknen Sie es mit einem sauberen, weichen Tuch.

Stromausfall

- Die meisten Stromausfälle werden innerhalb weniger Stunden behoben und sollten sich nicht auf die Temperatur Ihres Geräts auswirken, solange Sie die Tür nicht allzu oft öffnen. Sollte der Strom längere Zeit ausgeschaltet sein, müssen Sie entsprechende Maßnahmen ergreifen, um den Inhalt des Schrankes zu schützen.

Urlaubszeit

- Kurzausfall: Lassen Sie den Weinkühler bei Kurzausfällen von weniger als drei Wochen einfach an.
- Lange Ferien: Wenn das Gerät mehrere Monate lang nicht verwendet wird, dann entfernen Sie alle Gegenstände daraus und schalten Sie das Gerät ab. Reinigen und trocknen Sie

den Innenraum gründlich. Um Gerüche und Schimmel zu vermeiden, sollten Sie die Tür leicht offen stehen lassen und sie, falls nötig, mit etwas blockieren.

Bewegen Ihres Weinkühlers.

- Entfernen Sie alle Gegenstände.
- Befestigen Sie alle losen Gegenstände (Regale) in Ihrem Gerät.
- Drehen Sie das verstellbare Bein bis zur Basis hoch, um Schäden zu vermeiden.
- Kleben Sie die Tür zu.
- Achten Sie darauf, dass das Gerät aufrecht transportiert wird. Schützen Sie die Außenwand mit einer Decke oder etwas Ähnlichem.

Energiespartipps

- Der Weinkühler sollte am kältesten Platz des Raums aufgestellt werden, weg von Wärmequellen und nicht in direkter Sonneneinstrahlung.

HABEN SIE PROBLEME MIT IHREM WEINKÜHLER?

Viele der Probleme mit dem Weinkühler können Sie selbst lösen, ohne deshalb den Kundendienst anrufen zu müssen. Probieren Sie die unten stehenden Vorschläge aus, bevor Sie den Kundendienst benachrichtigen.

ANLEITUNG ZUR FEHLERBEHEBUNG

Weinkühler funktioniert nicht.

- Nicht eingesteckt.
- Das Gerät ist ausgeschaltet.

- Die Sicherung hat ausgelöst oder ist defekt.

Weinkühler ist nicht kalt genug.

- Überprüfen Sie die Temperatureinstellungen.
- Die Umgebung erfordert höhere Einstellungen.
- Die Tür wird zu häufig geöffnet.
- Die Tür ist nicht vollständig geschlossen.
- Die Türdichtung dichtet nicht richtig ab.

Schaltet häufig ein und wieder aus.

- Die Raumtemperatur ist heißer als normal.
- Der Weinkühler ist zu vollgestellt.
- Die Tür wird zu häufig geöffnet.
- Die Tür ist nicht vollständig geschlossen.
- Die Temperaturregelung ist nicht richtig eingestellt.
- Die Türdichtung dichtet nicht richtig ab.

Das Licht funktioniert nicht.

- Nicht eingesteckt.
- Die Sicherung hat ausgelöst oder ist defekt.
- Die Lampe ist durchgebrannt.
- Der Lichtschalter steht auf "OFF".

Schwingungen.

- Prüfen Sie, ob der Weinkühler eben steht.

Der Weinkühler ist laut.

- Das Rasselgeräusch kann vom Fluss des Kühlmittels kommen, was normal

ist.

- Wenn ein Zyklus endet, können Sie ein gurgelndes Geräusch hören, das vom Fluss des Kühlmittels im Weinkühler stammt.
- Kontraktion und Expansion der inneren Wände kann zu Knistern und Knackgeräuschen führen.
- Der Weinkühlschrank steht nicht eben.

Die Tür schließt nicht richtig.

- Der Weinkühlschrank steht nicht eben.
- Die Tür wurde gewechselt und nicht ordentlich montiert.
- Die Dichtung ist verschmutzt.
- Die Regale liegen nicht richtig.

Entsorgung eines alten Geräts

Entsorgen Sie die Verpackung Ihres Geräts richtig.

Die Kühlanlage muss ordnungsgemäß entsorgt werden, so dass die Umwelt keinen Schaden nimmt. Dies gilt für Ihre alte Anlage ebenso wie für Ihre neue, wenn diese außer Betrieb geht.

WARNUNG

Bitte stellen Sie sicher, dass das alte, abgenutzte Gerät unbrauchbar gemacht wird, indem Sie den Stecker entfernen, das Netzkabel durchschneiden und alle Verschlüsse und Schrauben entfernen oder zerstören. Damit verhindern Sie, dass sich Kinder beim Spielen in das Gerät einschließen (und möglicherweise ersticken) oder ihr Leben auf andere Weise gefährden.

Entsorgungshinweise:

- Das Gerät darf nicht im Müll oder im gewöhnlichen Hausmüll entsorgt

werden.

- Der Kühlkreislauf, vor allem der Wärmetauscher unten/hinten am Gerät darf nicht beschädigt werden.
- Die Hinweise auf dem Produkt und der Verpackung zeigen an, dass das Produkt nicht wie normaler Hausmüll gehandhabt werden darf, sondern auf einer Mülldeponie für Elektromüll entsorgt werden muss. Durch die richtige Entsorgung dieses Produktes tragen Sie zum Umweltschutz und zum Schutz der Gesundheit Ihrer Mitmenschen bei. Unsachgemäßer Entsorgung gefährdet die Gesundheit und die Umwelt. Weitere Informationen zur Wiederverwertung des Produkts erfahren Sie in Ihrem örtlichen Rathaus, der Müllentsorgung oder in dem Laden, in dem Sie das Produkt gekauft haben.

CE-Konformitätserklärung



Dieses Gerät wurde nach den strengsten Standards hergestellt und entspricht allen geltenden Gesetzen, der Niederspannungsrichtlinie (LVD) und der Elektromagnetischen Verträglichkeit (EMV).

UKCA-Konformitätserklärung



Dieses Gerät wurde nach den strengsten Standards hergestellt und entspricht allen geltenden Gesetzen.

FÖRE ANVÄNDNING, LÄS OCH FÖLJ ALLA SÄKERHETSREGLER OCH BRUKSANVISNINGAR.

Varning

- För att undvika att dörrens packning skadas ska du se till att dörren är helt öppen när du tar ut hyllor ur skenfacket.
- Apparaten måste placeras så att kontakten är tillgänglig. Dra loss elkabeln. Flytta skåpet till sin slutliga plats. Flytta inte skåpet när det är lastat med vin. Du kan förvränga kroppen. Vinkällaren bör installeras på en lämplig plats för att undvika att kompressorn rörs med handen.
- Apparaten måste placeras så att kontakten är tillgänglig. Släpp den elektriska
- Denna apparat kan användas av barn från 8 år och äldre och personer med nedsatt fysisk, sensorisk och mental förmåga eller bristande erfarenhet och kunskap om de har fått tillsyn eller instruktioner om hur apparaten ska användas på ett säkert sätt och förstår riskerna. Barn får inte leka med apparaten. Rengöring och användarunderhåll får inte utföras av barn utan övervakning.
- Om sladden är skadad måste den bytas ut av tillverkaren, dess serviceagent eller en liknande kvalificerad person för att undvika fara.



FÖRSÖK INTE ATT KOPPLA IN ELLER FÖRLÄNGA KABELN I NÅGOT FALL.

SÄKERHETSANVISNINGAR

- För att minska risken för brand, elektriska stötar eller skador när du använder apparaten ska du följa dessa grundläggande försiktighetsåtgärder:

- Läs alla instruktioner innan du använder vinkylaren.
- FARA eller VARNING: Risk för att barn fastnar.
- Att barn fastnar och kvävs är inte ett problem från det förflutna. Skrotade eller övergivna apparater är fortfarande farliga . . . även om de "bara kommer att stå i garaget några dagar".
- Innan du slänger din gamla vinkylare: Ta bort dörren. Låt hyllorna vara på plats så att barn inte lätt kan klättra in i dem.
- Låt aldrig barn använda, leka med eller krypa inuti apparaten.
- Rengör aldrig apparatens delar med brännbara vätskor. Ångorna kan skapa en brandrisk eller en explosion.
- Förvara eller använd inte bensin eller andra brännbara ångor och vätskor i närheten av denna eller någon annan apparat. Ångorna kan skapa en brandrisk eller en explosion. Förvara inte explosiva ämnen, t.ex. aerosolburkar med brännbart drivmedel, i den här apparaten.
- VARNING: Håll ventilationsöppningarna i apparatens hölje eller i den inbyggda konstruktionen fria från hinder;
- Använd inte mekaniska anordningar eller andra medel för att påskynda avfrostningsprocessen, förutom de som rekommenderas av tillverkaren;
- VARNING: För att undvika fara på grund av instabilitet i apparaten måste den monteras i enlighet med anvisningarna.
- VARNING: Skada inte köldmediekretsen;
- VARNING: Använd inte elektriska apparater i apparatens matförvaringsutrymmen om de inte är av den typ som rekommenderas av tillverkaren.
- Kylmedlet i dessa apparater är R600a , Brandfarliga och explosiva föremål får inte placeras i eller i närheten av skåpet för att undvika brand eller explosion.

Spara dessa instruktioner för senare användning.

INSTALLATIONSANVISNINGAR

Innan du använder din vinkylare

- Ta bort den yttre och inre förpackningen.
- Innan du ansluter vinkylaren till strömkällan ska du låta den stå upprätt i cirka 2 timmar. Detta minskar risken för fel i kylsystemet på grund av hantering under transporten.
- Rengör den inre ytan med ljummet vatten och en mjuk trasa.
- Den här apparaten är avsedd att användas i hushåll och liknande tillämpningar, t.ex:
 - personalens köksutrymmen i butiker, kontor och andra arbetsmiljöer;
 - gårdshus och av kunder på hotell, motell och andra boendemiljöer;
 - miljöer av typen bed and breakfast;
 - catering och liknande tillämpningar utanför detaljhandeln.
- När du gör dig av med apparaten ska du välja en auktoriserad avfallsstation.

Installation av din vinkylare

- Den här apparaten är avsedd för inbyggnad (helt infälld) (se klistermärke på baksidan av apparaten).
- Den här apparaten är avsedd att användas uteslutande för förvaring av vin.
- Placera vinkylaren på ett golv som är tillräckligt starkt för att bära den när den är fullt lastad. För att jämna ut din vinkylare justerar du det främre utjämningsbenet i botten av vinkylaren.
- Den här apparaten använder ett lättantändligt köldmedium. Skada aldrig kylröret under transporten. Placera vinkylaren på ett

avstånd från direkt solljus och värmekällor.

- (spis, värmare, radiator osv.). Direkt solljus kan påverka akrylbeläggningen och värmekällor kan öka elförbrukningen. Extremt kalla omgivningstemperaturer kan också leda till att enheten inte fungerar som den ska.
- Undvik att placera enheten i fuktiga områden.
- Anslut vinkylaren till ett exklusivt, korrekt installerat och jordat vägguttag. Skär eller ta inte under några omständigheter bort den tredje (jordade) kontakten från nätsladden. Alla frågor om strömförsörjning och/eller jordning bör riktas till en auktoriserad elektriker eller ett auktoriserat Products servicecenter.
- Dörrhandtag, dörrgångjärn, brickor och korgar i minst sju år och dörrpackningar i minst tio år efter det att den sista enheten av modellen har släppts ut på marknaden.
- Termostater, temperatursensorer, kretskort och ljuskällor är tillgängliga under minst sju år efter det att den sista enheten av modellen har släppts ut på marknaden.

Uppmärksamhet

- Förvara vinet i förseglade flaskor;
- Överbelasta inte skåpet;
- Öppna inte dörren om det inte är nödvändigt;
- Täck inte hyllorna med aluminiumfolie eller annat hyllmaterial som kan hindra luftcirkulationen;
- Om vinkylaren förvaras utan att användas under långa perioder föreslås att man efter en noggrann rengöring låter dörren stå på glänt så att luften kan cirkulera i skåpet för att undvika eventuell kondens, mögel eller lukt.

Gränser för omgivande rumstemperatur

Den här apparaten är konstruerad för att fungera i de omgivningstemperaturer som anges i den temperaturklass som är markerad på typskylten.



Klass	Symbol	Amb. Temperatur. intervall (°C)
Utökat tempererat	SN	+ 10 till + 32°C
Tempererat	N	+ 16 till + 32°C
Subtropiskt	ST	+ 16 till + 38°C
Tropiskt	T	+ 16 till + 43°C

Användning av din Vin kylare Kontrollpanel

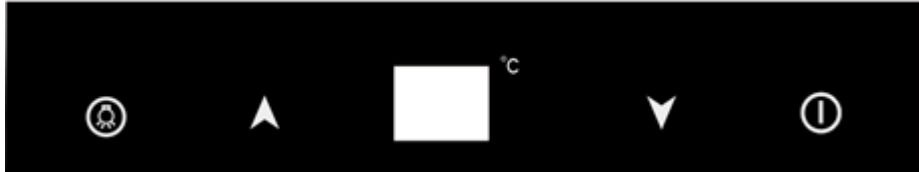

Feller SV 138 B



Temperaturinställningen kan justeras från 5°C till 18°C.

-  Så här slår du på eller av vinskåpet
-  För att tända eller släcka ljuset i skåpet.

För att minska energiförbrukningen släcker vinkällaren automatiskt den interna belysningen efter 10 minuter. Om du vill att den interna lampan ska vara konstant tänd. Tryck och håll in denna knapp i 5 sekunder tills displayen visar "LP". För att återgå till normalt läge. Tryck och håll in denna knapp i 5 sekunder tills displayen visar "LF".

-  Används för att höja (värma) temperaturen i 1°C.
-  Används för att sänka (kyla) temperaturen i 1°C.

Display-kammaren

Visa den inställda temperaturen i det övre facket.

Obs: Om du trycker på övre eller nedre knappen i 3 sekunder visas den faktiska temperaturen i zonen. Den återgår till den inställda temperaturen genom att trycka på en valfri knapp.

För SV 1382 B



Övre fack: Temperaturinställningen kan justeras från 5°C till 18°C.

Nedre fack: Temperaturinställningen kan justeras från 5 °C till 18 °C.

Strömbrytarknapp

Kontrollera att den här apparaten slås på/av. (tryck på denna knapp och håll den intryckt i cirka 3 sekunder);

Ljusknapp

Kontrollera den inre belysningen ON/OFF.

För att minska energiförbrukningen. Skåpet släcker automatiskt den interna belysningen efter 10 minuter. Om du vill att den interna lampan ska vara konstant tänd. Tryck och håll in denna knapp i 5 sekunder tills displayen visar "LP". För att återgå till normalt läge. Tryck och håll in denna knapp i 5 sekunder tills displayen visar "LF".

- Knappen "Sätt lägre": För att ställa in temperaturen i den nedre kammaren.
- Knappen "Set Upper": För att ställa in temperaturen i den övre kammaren.
- UPPER Temperaturvisning: Visar den inställda temperaturen i det nedre facket.
- UPPER Temperaturvisning: Visar den inställda temperaturen i det övre facket.

Obs: Tryck på knappen "Set Upper" eller "Set Lower" i 3 sekunder så visas den faktiska temperaturen i zonen. Den återgår till den inställda temperaturen genom att trycka på en valfri knapp.

Obs

- Om enheten är urkopplad, om strömmen försvinner eller om den stängs av måste du vänta 3 till 5 minuter innan du startar om enheten. Om du försöker starta om före denna tidsfördröjning kommer vinkylaren inte att starta.
- När du använder vinkylaren för första gången eller startar om vinkylaren efter att ha varit avstängd under en längre tid kan det vara några grader skillnad mellan den temperatur du väljer och den som visas på LED-indikatorn. Detta är normalt och beror på den långa aktiveringstiden. När vinkylaren har varit igång några timmar kommer allt att vara normalt igen.

Funktion för temperaturminne

Om strömmen plötsligt försvinner sparas den inställda temperaturen av enheten.

När strömmen är på igen kommer enheten att ha samma faktiska temperatur.

Funktion för temperaturlarm

Om innetemperaturen är högre än 23 °C visas "HI" på displayen och summerljudet ljuder kontinuerligt efter en timme. Detta tyder på att den inre temperaturen är för hög, leta efter orsaken. Om innetemperaturen är lägre än 0 °C visas "LO" på displayen, och larmet och indikatorlampan för funktionsfel tänds efter 15 minuter.

Av Lock

Din enhet är försedd med ett lås och en nyckelkombination.

Nycklarna finns i plastpåsen som innehåller användarhandboken. Sätt in nyckeln i låset och vrid den moturs för att låsa upp dörren. För att låsa dörren gör du tvärtom och ser till att metallstiftet är helt inkopplat. Ta ut nyckeln och förvara den på ett säkert ställe.

Obs: Under perioder med hög luftfuktighet kan det uppstå kondens på apparatens yttre ytor.

Kondensen försvinner när luftfuktigheten sjunker. För att undvika detta rekommenderas att apparaten installeras med tillräcklig ventilation i ett torrt och/eller luftkonditionerat rum. Se till att dörrarna stängs och förseglas ordentligt.

Hyllor

Hyllorna kan inte justeras. Skåpet är förstärkt på de platser där hyllorna är placerade.

Om hyllorna flyttas till ett annat ställ kan hyllorna inte hålla.

För att ta bort hyllorna:

För att förhindra att dörrens packning skadas, se till att öppna dörren innan du drar ut hyllorna ur deras skenor.

1. Öppna dörren helt och hållet;
2. Se till att du vid behov tar bort allt innehåll som står på hyllan.
3. Ta bort de båda plastknapparna med en skruvmejsel.
4. Dra ut hyllan framåt tills den är helt borttagen från det inre facket.

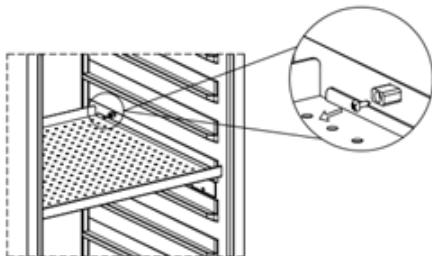

Hur man ändrar dörröppningen

1. Öppna dörren och ta bort de två skruvarna under dörrens högra nedre hörn som håller fast det högra nedre gångjärnet i dörren. Var försiktig så att du inte tappar dörren med händerna när du har tagit bort skruvarna.

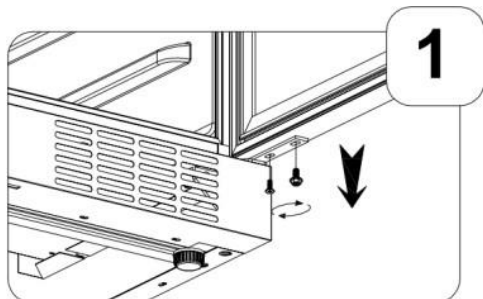

2. Läggs ner dörren för att ta bort den och placera den på ett vadderat underlag för att undvika repor.

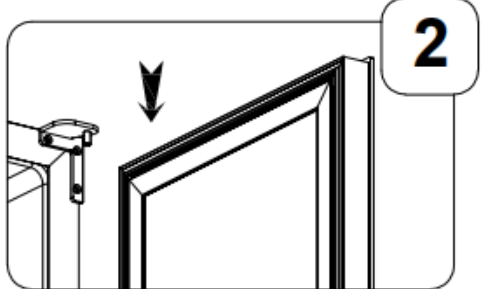

3. Ta bort de två pastrarna på toppen av dörren.

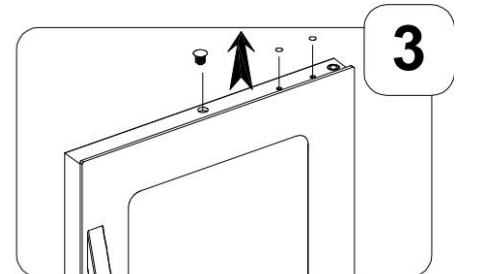

4. Dörren vrids 180 grader. Installera de två pastrarna från tillbehörspaketet uppe till höger på dörren.

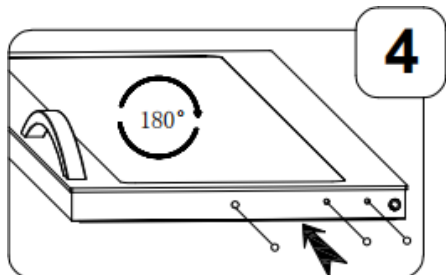

5. Avlägsna dörrskaftet från det övre högra gångjärnet. Montera den nya vänsterdörrens axel från plastpåsen i bruksanvisningen och dra åt den på det vänstra övre gångjärnet.

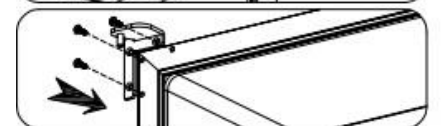
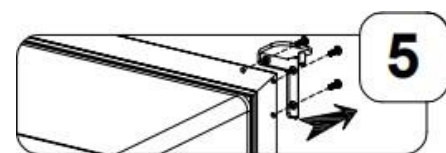

6. Ta ut dörrkroppens stödblock vid det högra nedre gångjärnet och montera det sedan på det vänstra nedre gångjärnet.



7. Ta bort den högra nedre gångjärnsstödet med justeringsbrickan. Montera den vänstra nedre gångjärnssupporten från plastpåsen som innehåller bruksanvisningen. Se till att justeringsbrickorna sätts på den avsedda positionen.

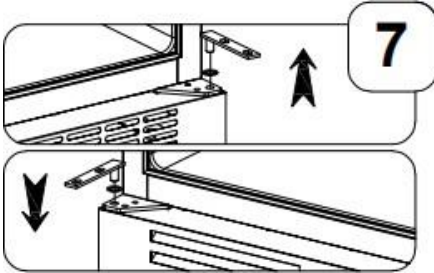

8. Placera dörren i den avsedda positionen och se till att dörrskaftet går in i dörrhålet i dörrens vänstra övre hörn. Montera de två skruvarna som används för att ansluta det vänstra nedre gångjärnet till dörren och dra åt dem innan dörren jämnas ut. Ta sedan bort handtaget från vänster sida och montera det på höger sida av dörren.

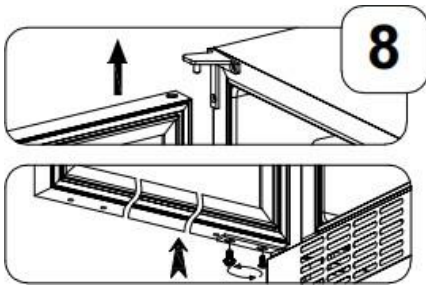

Montering av dörrhandtaget

- Öppna dörren och dra försiktigt i dörrpackningen runt det område där handtaget ska monteras.
- Sätt in varje Phillipsskruv genom dörrens packningssida tills skruven går igenom dörren.
- Justera handtaget med skruvarna och dra åt skruvarna med hjälp av en Phillips-skruvmejsel tills handtaget ligger i nivå med dörrkarmen.

Försiktighet: Skruvarna får inte dras åt för hårt, eftersom det kan skada handtaget eller dörren i rostfritt stål.

- Tryck försiktigt in dörrpackningen i sitt ursprungliga läge.

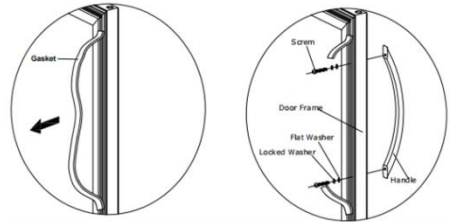

LASTNING

Det maximala antalet flaskor som kan lastas i skåpet är endast information; denna information är inte avtalsenlig; den ger ett sätt att snabbt uppskatta enhetens storlek.

Lastning för SV 138 B

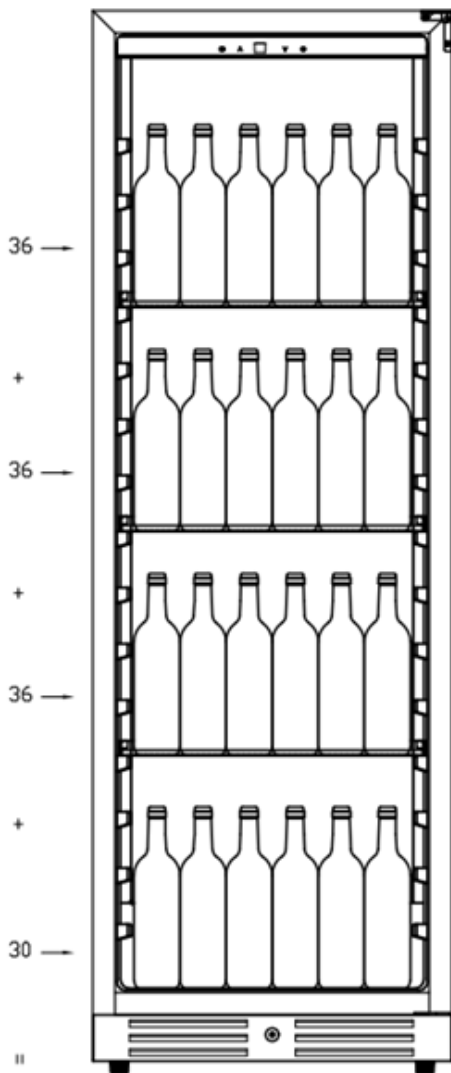

138 bottles wine capacity

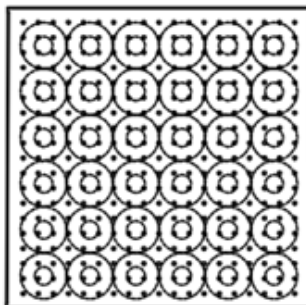

stainless steel shelves(3)

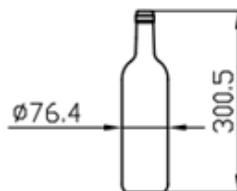

Lastning för SV 1382 B

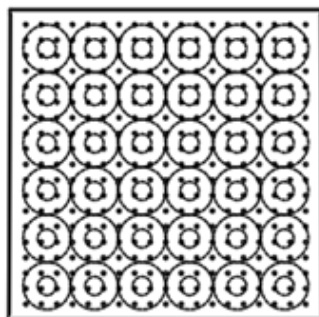
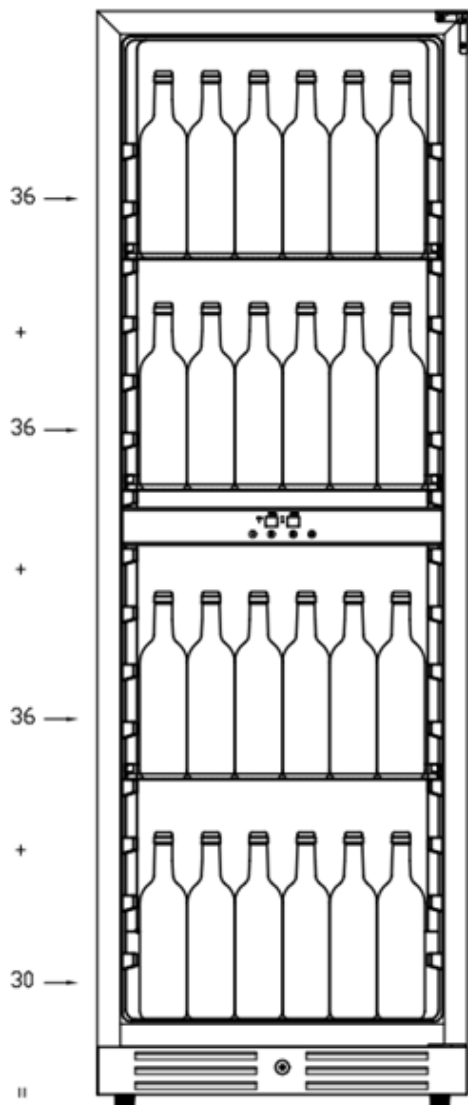

stainless steel shelves(3)

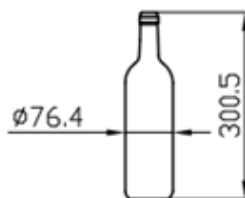

138 bottles wine capacity

Plats

Placera skåpet på avstånd från värmekällor (värmare, spis, direkt solljus). För att apparaten ska fungera korrekt bör den omgivande rumstemperaturen vara mellan +16 °C och +32 °C (klass N). Utanför dessa gränser fungerar enheten inte som den ska.

- Se till att luften kan cirkulera fritt bakom apparaten: placera den inte för nära en vägg för att undvika vibrationsljud. Se till att luften kan cirkulera fritt runt om apparaten. Otillräcklig ventilation leder till dålig funktion och ökad energiförbrukning.
- Lämna minst 15 mm mellan väggarna och vinskåpet och minst 50 mm mellan vinskåpets baksida och väggen. Lämna minst 15 cm fritt utrymme ovanför apparaten.
- Apparaten måste installeras på ett sådant sätt att elkontakten är tillgänglig. När du har installerat skåpet ska du se till att det inte vilar på nätkabeln.

Inbyggd installation

Nedan visas de inbyggnadsmått som du ska använda innan du installerar apparaten i bästa möjliga skick.

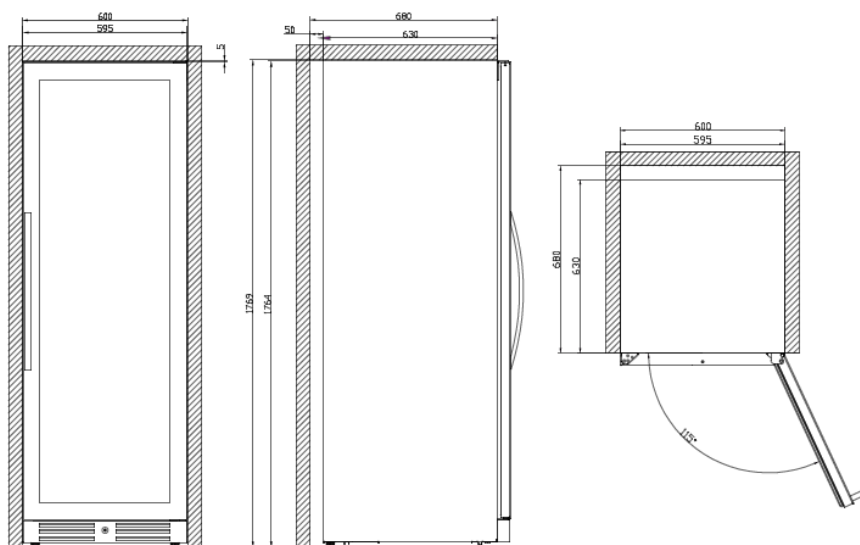

Rekommenderade temperaturinställningar

Typ	Temperatur (°C)
Champagne NV, mousserande	6
Vintage champagne	10
Torr vit semillon, sauvignon blanc	8
Torr vit Gewurstraminer, Riesling	10
Torr vit Chardonnay	10
Vintage chardonnay	14
Sweet White Sauternes Monbazillac, Late Harvest isvin	10
Söta vita viner årgång Sauternes	14
Beaujolais	13
Röd Pinot Noir	16
Vintage Pinot noir röd	20
Red Cabernet, Merlot, franska, australiensiska, nyzeeländska, chilenska, argentinska, italienska, spanska, kaliforniska	20
Röd grenache, syrah	16

Energiklass för ljuskällor

Denna produkt innehåller en ljuskälla av energieffektivitetsklass G.

Ljuskällan i denna produkt kan endast bytas ut av kvalificerade tekniker.

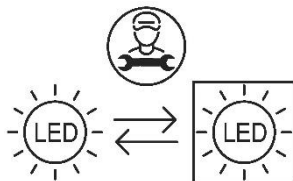

SKÖTSEL OCH UNDERHÅLL

Rengöring av din vinkylare

- Stäng av strömmen, dra ut kontakten och ta bort alla föremål, inklusive hyllor och hyllställ.
- Tvätta insidan med varmt vatten och utspätt mildt rengöringsmedel.
- Tvätta hyllorna med en mild tvättmedelslösning.
- Vrid ut överflödigt vatten ur svampen eller trasan när du rengör området runt kontrollerna eller elektriska delar.
- Tvätta det yttre skåpet med varmt vatten och ett mildt flytande rengöringsmedel.
- Skölj väl och torka torrt med en ren, mjuk trasa.

Strömavbrott

- De flesta strömavbrott åtgärdas inom några timmar och bör inte påverka temperaturen i din apparat om du minimerar antalet gånger som dörren öppnas. Om strömmen kommer att vara avstängd under en längre tid måste du vidta lämpliga åtgärder för att skydda ditt innehåll.

Semestertid

- Korta semestrar: Låt vinkylaren vara i drift under semestrar på mindre än tre veckor.
- Långa semestrar: Om apparaten inte kommer att användas på flera månader, ta bort alla föremål och stäng av apparaten. Rengör och torka interiören noggrant. För att förhindra lukt och mögeltillväxt bör du låta dörren stå lite öppen och blockera den vid behov.
- Se till att inga barn eller djur klättrar

in i apparaten.

Flytta din vinkylare

- Ta bort alla objekt.
- Tejpa fast alla lösa föremål (hyllor) i apparaten på ett säkert sätt.
- Vänd det justerbara benet upp mot basen för att undvika skador.
- Tejpa igen dörren.
- Se till att apparaten står säkert i upprikt läge under transporten. Skydda även apparatens utsida med en filt eller liknande.

Energi Sparande Tips

- Vinkylaren ska placeras i det svalaste området i rummet, bort från värmeproducerande apparater och utanför direkt solljus.
- Ställ in temperaturen enligt vinets egenskaper för att maximera energibesparingen.

PROBLEM MED DIN VINKYLARE?

Du kan enkelt lösa många vanliga problem med vinkylare, vilket gör att du sparar kostnaden för ett eventuellt servicebesök. Prova förslagen nedan för att se om du kan lösa problemet innan du ringer till serviceföretaget.

FELSÖKNINGSGUIDE

Vinkylaren fungerar inte.

- Inte inkopplad.
- Apparaten är avstängd.
- Strömbrytaren har löst ut eller en säkring har gått sönder.

Vinkylaren är inte tillräckligt kall.

- Kontrollera inställningen av temperaturkontrollen.
- Den yttre miljön kan kräva en högre inställning.
- Dörren öppnas för ofta.
- Dörren är inte helt stängd.
- Dörrens packning tätar inte ordentligt.

Tänds och slås av ofta.

- Rumstemperaturen är varmare än normalt.
- En stor mängd innehåll har lagts till i vinkylaren.
- Dörren öppnas för ofta.
- Dörren är inte helt stängd.
- Temperaturkontrollen är inte korrekt inställd.
- Dörrens packning tätar inte ordentligt.

Ljuset fungerar inte.

- Inte inkopplad.
- Strömbrytaren har löst ut eller en säkring har gått sönder.
- Lampan har brunnit ut.
- Ljusknappen är på "OFF".

Vibrationer.

- Kontrollera att vinkylaren är plant.

Vinkylaren verkar göra för mycket oväsen.

- Det skramlande ljudet kan komma från flödet av köldmedium, vilket är normalt.
- När varje cykel avslutas kan du höra gurglande ljud som orsakas av flödet av köldmedium i

vinkylaren.

- Sammandragning och utvidgning av innerväggarna kan ge upphov till poppande och knastrande ljud.
- Vinkylaren är inte jämn.

Dörren stängs inte ordentligt.

- Vinkylaren är inte jämn.
- Dörren var omvänd och inte korrekt monterad.
- Packningen är smutsig.
- Hyllorna är fel placerade.

Avyttring av Gamla apparater

Släng apparatens förpackning på rätt sätt.

Kylutrustning måste bortskaffas på ett korrekt sätt och på ett sätt som skyddar miljön. Detta gäller för din gamla apparat och för din nya enhet när den har nått slutet av sin livslängd.

Varning

Se till att gamla, slitna apparater blir obrukbara innan de kastas genom att ta bort kontakten, klippa av nätverkskabeln och ta bort eller förstöra eventuella snäpplås eller bultar. På så sätt förhindrar du att barn låser in sig i apparaten när de leker (risk för kvävning) eller att de utsätts för livsfara på något annat sätt.

Anvisningar för bortskaffande:

Apparaten får inte slängas i soptunnan eller tillsammans med vanligt hushållssopor.

Kylkretsen, särskilt värmeväxlaren på enhetens baksida/botten, får inte skadas.

Symbolen på produkten eller dess

förpackning visar att produkten inte får hanteras som vanligt hushållsavfall utan ska föras till en återvinningsstation för elektriska och elektroniska produkter. Genom att göra dig av med den här produkten på rätt sätt bidrar du till att skydda miljön och dina medmänniskors hälsa. Felaktigt bortskaffande äventyrar hälsan och miljön. Ytterligare information om återvinning av produkten kan du få från ditt stadshus, din sophämningsavdelning eller den butik där du köpte produkten.

CE-försäkran om överensstämmelse



Denna apparat har tillverkats enligt de strängaste standarderna och följer all tillämplig lagstiftning, lågspänningsdirektivet (LVD) och elektromagnetisk kompatibilitet (EMC).

UKCA-försäkran om överensstämmelse



Denna apparat har tillverkats enligt de strängaste standarderna och följer all tillämplig lagstiftning.

DK

Adgang til professionel reparation, såsom internetsider, adresser, kontaktoplysninger
Model nr: SV 138 B

Liste over eftersalgsservicestationer:

Adresse	Scandomestic A/S
Kontaktnummer	7242 5571
Hjemmeside	Scandomestic.dk
QR-kode	1325369
Relevante oplysninger til bestilling af reservedele direkte eller gennem andre kanaler leveret af producenten, importøren eller en autoriseret repræsentant;	Scandomestic A/S
Den mindste periode, i hvilken reservedele, der er nødvendige til reparation af apparatet, er tilgængelige;	7 år
Instruktioner til hvor man finder modeloplysningerne i produkt databasen, som defineret i forordning (EU) 2019/2019 ved hjælp af et weblink, der linker til modelinformationen, lagret i produkt databasen, eller et link til produkt databasen og information om hvordan man finder modelidentifikatoren på produktet.)	www.scandomestic.dk

Bemærk: Adressen eller kontaktnummeret på servicestationen kan ændres uden forudgående varsel. Bekræft venligst, om servicestationen er direkte tilknyttet vores selskab, når du opsøger tjenester.

UK

Access to professional repair, such as internet webpages, addresses, contact details.
Model no: SV 138 B

Aftersales service station list:

Address	Scandomestic A/S
Contact Number	7242 5571
Website	Scandomestic.dk
QR code	1325369
Relevant information for ordering spare parts, directly or through other channels provided by the manufacturer, importer or authorised representative;	Scandomestic A/S
The minimum period during which spare parts, necessary for the repair of the appliance, are available;	7 years
Instruction on how to find the model information in the product database, as defined in Regulation (EU) 2019/2019 by means of a weblink that links to the model information as stored in the product database or a link to the product database and information on how to find the model identifier on the product.)	www.scandomestic.dk

Note: The address or contact phone number of the service site is subject to change without prior notice. Please confirm whether the service station is a directly affiliated one of our company when requiring services.

DE

Zugang zu professioneller Reparatur, wie z.B. Internet-Seiten, Adressen, Kontaktdaten.

Modell Nr: SV 138 B

Liste der Kundendienststellen:

Adresse	Scandomestic A/S
Kontakt-Nummer	7242 5571
440431	Scandomestic.dk
QR-Code	1325369
Relevante Informationen für die Bestellung von Ersatzteilen, direkt oder über andere Kanäle, die vom Hersteller, Importeur oder Bevollmächtigten zur Verfügung gestellt werden;	Scandomestic A/S
Der Mindestzeitraum, in dem Ersatzteile, die für die Reparatur des Geräts erforderlich sind, zur Verfügung stehen;	7 Jahre
Anleitung zum Ermitteln der Modellinformationen in der Produktdatenbank, wie in der Verordnung (EU) 2019/2019 definiert, mittels eines Weblinks, der auf die in der Produktdatenbank gespeicherten Modellinformationen verweist, oder eines Links zur Produktdatenbank und Informationen darüber, wie die Modellkennzeichnung auf dem Produkt zu finden ist.)	www.scandomestic.dk

Hinweis: Die Adresse oder Kontakttelefonnummer der Service-Website kann ohne vorherige Ankündigung geändert werden. Bitte bestätigen Sie, ob es sich bei der Servicestation um eine direkt mit unserem Unternehmen verbundene Einrichtung handelt, wenn Sie Dienstleistungen benötigen.

SE

Tillgång till professionell reparation, såsom webbsidor, adresser, kontaktpuppgifter

Modell nr: SV 138 B

Lista över servicestationer ters

Adress	Scandomestic A/S
Telefonnummer	7242 5571
Hemsida	Scandomestic.dk
QR-kod	1325369
Relevant information för beställning av reservdelar, direkt eller via andra kanaler som tillhandahålls av tillverkaren, importören eller auktoriserade representanter;	Scandomestic A/S
Den minimiperiod under vilken reservdelar som är nödvändiga för reparation av apparaten är tillgängliga.	7 år
Instruktioner om hur man hittar modellinformationen i produktdatabasen, enligt definitionen i förordning (EU) 2019/2019 med hjälp av en webblänk som länkar till modellinformationen som lagrad i produktdatabasen eller en länk till produktdatabasen och information om hur man hittar modellidentifieraren på produkten.)	www.scandomestic.dk

Obs! Adressen eller kontakttelefonnumret på tjänstens webbplats kan ändras utan föregående meddelande. Vänligen bekräfta om servicestationen är en direkt ansluten till vårt företag när du behöver tjänster.

DK

Adgang til professionel reparation, såsom internetsider, adresser, kontaktoplysninger

Model nr: SV 1382 B

Liste over eftersalgsservicestationer:

Adresse	Scandomestic A/S
Kontaktnummer	7242 5571
Hjemmeside	Scandomestic.dk
QR-kode	1325376
Relevante oplysninger til bestilling af reservedele direkte eller gennem andre kanaler leveret af producenten, importøren eller en autoriseret repræsentant;	Scandomestic A/S
Den mindste periode, i hvilken reservedele, der er nødvendige til reparation af apparatet, er tilgængelige;	7 år
Instruktioner til hvor man finder modeloplysningerne i produktdatabase, som defineret i forordning (EU) 2019/2019 ved hjælp af et weblink, der linker til modelinformationen, lagret i produktdatabase, eller et link til produktdatabase og information om hvordan man finder modelidentifikatoren på produktet.)	www.scandomestic.dk

Bemærk: Adressen eller kontaktnummeret på servicestationen kan ændres uden forudgående varsel. Bekræft venligst, om servicestationen er direkte tilknyttet vores selskab, når du opsøger tjenester.

UK

Access to professional repair, such as internet webpages, addresses, contact details.

Model no: SV 1382 B

Aftersales service station list:

Address	Scandomestic A/S
Contact Number	7242 5571
Website	Scandomestic.dk
QR code	1325376
Relevant information for ordering spare parts, directly or through other channels provided by the manufacturer, importer or authorised representative;	Scandomestic A/S
The minimum period during which spare parts, necessary for the repair of the appliance, are available;	7 years
Instruction on how to find the model information in the product database, as defined in Regulation (EU) 2019/2019 by means of a weblink that links to the model information as stored in the product database or a link to the product database and information on how to find the model identifier on the product.)	www.scandomestic.dk

Note: The address or contact phone number of the service site is subject to change without prior notice. Please confirm whether the service station is a directly affiliated one of our company when requiring services.

DE

Zugang zu professioneller Reparatur, wie z.B. Internet-Seiten, Adressen, Kontaktdaten.
Modell Nr: SV 1382 B

Liste der Kundendienststellen:

Adresse	Scandomestic A/S
Kontakt-Nummer	7242 5571
440431	Scandomestic.dk
QR-Code	1325376
Relevante Informationen für die Bestellung von Ersatzteilen, direkt oder über andere Kanäle, die vom Hersteller, Importeur oder Bevollmächtigten zur Verfügung gestellt werden;	Scandomestic A/S
Der Mindestzeitraum, in dem Ersatzteile, die für die Reparatur des Geräts erforderlich sind, zur Verfügung stehen;	7 Jahre
Anleitung zum Ermitteln der Modellinformationen in der Produktdatenbank, wie in der Verordnung (EU) 2019/2019 definiert, mittels eines Weblinks, der auf die in der Produktdatenbank gespeicherten Modellinformationen verweist, oder eines Links zur Produktdatenbank und Informationen darüber, wie die Modellkennzeichnung auf dem Produkt zu finden ist.)	www.scandomestic.dk

Hinweis: Die Adresse oder Kontakttelefonnummer der Service-Website kann ohne vorherige Ankündigung geändert werden. Bitte bestätigen Sie, ob es sich bei der Servicestation um eine direkt mit unserem Unternehmen verbundene Einrichtung handelt, wenn Sie Dienstleistungen benötigen.

SE

Tillgång till professionell reparation, såsom webbsidor, adresser, kontaktpuppgifter
Modell nr: SV 1382 B

Lista över servicestationer ters

Adress	Scandomestic A/S
Telefonnummer	7242 5571
Hemsida	Scandomestic.dk
QR-kod	1325376
Relevant information för beställning av reservdelar, direkt eller via andra kanaler som tillhandahålls av tillverkaren, importören eller auktoriserade representanter;	Scandomestic A/S
Den minimiperiod under vilken reservdelar som är nödvändiga för reparation av apparaten är tillgängliga.	7 år
Instruktioner om hur man hittar modellinformationen i produktdatabasen, enligt definitionen i förordning (EU) 2019/2019 med hjälp av en webblänk som länkar till modellinformationen som lagrad i produktdatabasen eller en länk till produktdatabasen och information om hur man hittar modellidentifieraren på produkten.)	www.scandomestic.dk

Obs! Adressen eller kontakttelefonnumret på tjänstens webbplats kan ändras utan föregående meddelande.
Vänligen bekräfta om servicestationen är en direkt ansluten till vårt företag när du behöver tjänster.