

# WALL-MOUNTED BIOETHANOL FIREPLACE INSTALLATION & CLEARANCE

Please read the instructions in this manual before operating any of the CACH Fires bioethanol fireplaces mentioned in this manual.

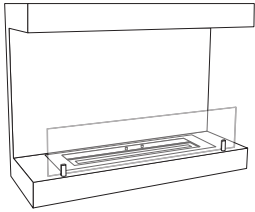

**Dakota Black**  
BIO-10-049  
80 x 60 x 30 cm

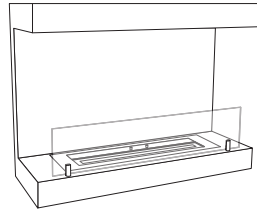

**Dakota White**  
BIO-10-049-WH  
80 x 60 x 30 cm

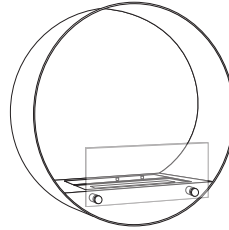

**Delaware Black**  
BIO-10-052BK  
60 x 60 x 20 cm

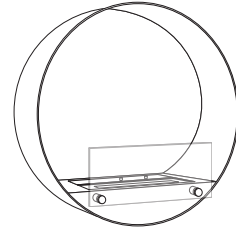

**Delaware White**  
BIO-10-052WH  
60 x 60 x 20 cm

## WARNINGS

IF THE INFORMATION IN THIS MANUAL IS NOT FOLLOWED EXACTLY, A FIRE OR EXPLOSION MAY RESULT CAUSING PROPERTY DAMAGE, PERSONAL INJURY OR LOSS OF LIFE!



Do not fill while hot



Do not fill while burning



Do not overfill



Flammable



Keep away from children

RECOMMENDED FUEL

**LIQUID BIOETHANOL FOR BIOETHANOL FIREPLACES**

95% - 97.5% ALCOHOL

## Fireplace Clearance

**Read and understand these instructions completely before using your CACH Fires bioethanol fireplace.**

These bioethanol fireplaces are suitable for indoor use only.

Exposing the fireplace to rain, snow or similar weather conditions will drastically decrease the lifespan of the fireplace and will make it rust and corrode.

Before use ensure that the model is positioned in accordance with the compulsory minimum clearances outlined below and that the minimum room size is met:

Delaware	45m <sup>3</sup> (1590ft <sup>3</sup> )
Dakota	70m <sup>3</sup> (2472ft <sup>3</sup> )

**WARNING: Ensure that your fireplace is positioned away from flammable materials and other sources of ignition at all times. Pay very close attention to items that may move as a result of wind and drafts. For example plants/curtains/paper and the like.**

The bioethanol burner within the fireplace must never come into direct contact with flammable materials.

The recommended installation height is 800-1200mm [35.4 - 47.2in] from the floor - but varies depending on placement of installation. Minimum floor clearance is 200mm [7.8in].

Side clearance to fixed and stable furniture must remain a minimum of 600mm [23.6in].

Overhead clearance to flammable and heat-sensitive items must be a minimum of 1000mm [47.2in] for "closed top" fireplaces and 1500mm [59in] for "open top".

The fireplaces can be mounted on all types of walls, as long as it can carry the weight of the fireplace.

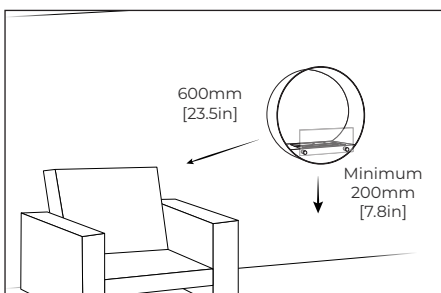

## Biopejs Sikkerhedsafstand

**Læs og forstå disse instruktioner, før du bruger din CACH Fires biopejs.**

Disse biopejse er kun beregnet til indendørs brug.

Udsættes pejsen for regn, sne eller lignede vejrforhold vil det drastisk reducere pejsens levetid og vil få den til at ruste og korrodere.

Før brug skal du sikre dig, at biopejsen er placeret i overensstemmelse med de obligatoriske sikkerhedsafstande, der er skitseret nedenfor og samtidig overholde reglerne for minimums rumstørrelse:

Delaware	45m <sup>3</sup>
Dakota	70m <sup>3</sup>

**ADVARSEL: Sørg for, at din pejs til enhver tid er placeret med afstand til brændbare materialer og andre antændelseskilder. Vær meget opmærksom på genstande, der kan bevæge sig som følge af vind og træk. Fx. planter/gardiner/papir og lignende.**

Bioethanol brandkarret inde i pejsen må aldrig komme i direkte kontakt med brændbare materialer.

Den anbefalede installationshøjde er 800-1200mm fra gulvet - men kan variere afhængig af placering. Minimumsafstanden til gulvet er 200mm.

Sideafstand til faste og stabile møbler skal forblive mindst 600mm.

Afstand over pejsen til brændbare og varmefølsomme genstande skal være mindst 1000mm for "afskærmede flammer" og 1500mm for "åbne flammer"

De væghængte biopejse kan monteres på alle typer af vægge, så længe at væggen kan bære vægten af biopejsen.

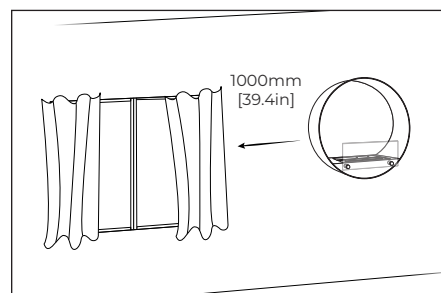

## Sicherheitsabstand zum Biokamin

**Lesen und verstehen Sie diese Anleitung vollständig vor dem Gebrauch Ihres CACH Fires Bioethanol-Kamin.**

Diese Bioethanol Kamine sind nur für den Innenbereich geeignet.

Setzen Sie den Kamin nicht Regen, Schnee oder ähnlichen Wetterbedingungen aus. Dies verringert die Lebensdauer des Kamins drastisch und lässt ihn rosten und korrodieren.

Stellen Sie vor der Benutzung sicher, dass der Kamin die nachstehend aufgeführten Mindestabstände erreicht und die Mindestraumgröße eingehalten wird.

Delaware	45m <sup>3</sup>
Dakota	70m <sup>3</sup>

**WARNUNG: Stellen Sie sicher, dass Ihr Kamin zu jeder Zeit von brennbaren Materialien und anderen entzündbaren Quellen entfernt aufgehängt ist. Achten Sie sehr genau auf Gegenstände, die sich auf Grund von Wind und Zugluft bewegen können. Zum Beispiel Pflanzen/Vorhänge/Papier und dergleichen.**

Der Bioethanol Brenner im Kamin darf niemals in direkten Kontakt mit brennbaren Materialien kommen.

Die empfohlene Installationshöhe beträgt 800-1200 mm vom Boden – dies variiert aber je nach Installationsort. Die minimale Bodenfreiheit beträgt 200mm.

Bitte beachten Sie, dass der Seitenabstand zu festmontierten und stabilen Möbeln mindestens 600mm betragen muss.

Der Abstand zu brennbaren und hitzeempfindlichen Gegenständen muss bei geschlossenen Kaminen mindestens 1000mm und bei offenen Kaminen mindestens 1500mm betragen.

Sie können Ihren Kamin an allen Arten von Wänden montieren, solange diese das Gewicht tragen können.

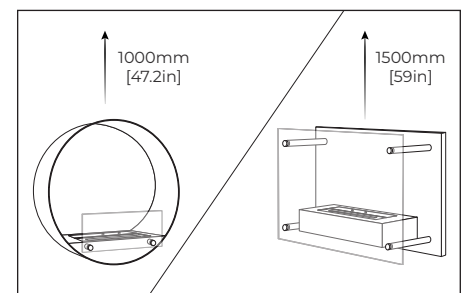

Closed top  
Afskærmet flamme  
Geschlossenen Kaminen

Open top  
Åbne flammer  
Offenen Kaminen

## Distances de sécurité

Lisez et comprenez l'ensemble de ces instructions avant d'utiliser votre cheminée votre cheminée au bioéthanol CACH Fires.

Ces cheminées au bioéthanol sont adaptées à un usage intérieur uniquement.

L'exposition de la cheminée à la pluie, à la neige ou conditions climatiques similaires réduira considérablement la durée de vie de la cheminée et la fera rouiller et se corroder.

Avant toute utilisation, assurez-vous que le modèle est positionné conformément aux distances de sécurité minimums obligatoires décrites ci-dessous, et que la taille minimum de la pièce corresponde :

Delaware	45m <sup>3</sup>
Dakota	70m <sup>3</sup>

**ATTENTION : Assurez-vous que votre cheminée est placée loin des matériaux inflammables et d'autres sources inflammables en tout temps. Faites très attention aux objets pouvant se déplacer en raison du vent et des courants d'air. Par exemple, les plantes/branches/rideaux/papier et autres.**

Le brûleur au bioéthanol de la cheminée ne doit jamais entrer en contact direct avec des matériaux inflammables.

La hauteur d'installation recommandée est de 800-1200 mm à partir du sol du sol mais varie en fonction de l'emplacement de l'installation. La distance minimale du sol est de 200 mm.

Le dégagement latéral par rapport aux meubles fixes doit rester au minimum de 600 mm.

L'espace libre entre le dessus de la cheminée et les potentiels objets inflammables et sensibles à la chaleur doit être de 1000 mm minimum pour les cheminées à « dessus fermé » et de 1500 mm pour les cheminées à « dessus ouvert ».

Les cheminées peuvent être installées sur tous types de murs, à condition qu'ils puissent supporter le poids de la cheminée.

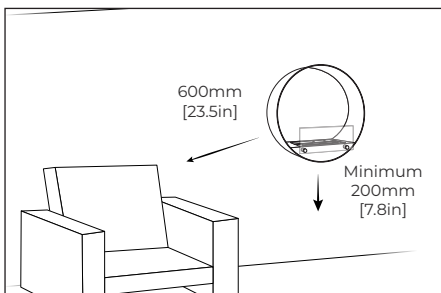

## Certificato del camino

Prima di utilizzare il caminetto a bioetanolo CACH Fires, leggere e comprendere attentamente queste istruzioni.

Questi caminetti a bioetanolo sono adatti solo per uso interno.

L'esposizione del caminetto alla pioggia, alla neve o a condizioni atmosferiche simili ne riduce drasticamente la durata e lo fa arrugginire o corrodere.

Prima dell'uso, assicurarsi che il modello sia posizionato in conformità alle distanze minime obbligatorie indicate di seguito e che siano rispettate le dimensioni minime del locale:

Delaware	45m <sup>3</sup>
Dakota	70m <sup>3</sup>

**AVVERTENZA: Assicurarsi che il caminetto sia sempre posizionato lontano da materiali infiammabili e da altre fonti di calore. Prestare molta attenzione agli oggetti che possono muoversi a causa del vento e delle correnti d'aria. Ad esempio, piante/tende/carta e simili.**

Il bruciatore a bioetanolo del caminetto non deve mai entrare in contatto diretto con materiali infiammabili.

L'altezza di installazione consigliata è di 800-1200 mm dal pavimento, ma varia a seconda della posizione dell'installazione. La distanza minima dal pavimento deve essere di 200 mm.

La distanza laterale dai mobili fissi e stabili deve rimanere di almeno 600 mm.

La distanza dal soffitto per gli oggetti infiammabili e sensibili al calore deve essere di almeno 1000 mm per i caminetti "chiusi" e di 1500 mm per quelli "aperti".

I caminetti possono essere montati su tutti i tipi di pareti, purché siano in grado di sopportare il peso del caminetto.

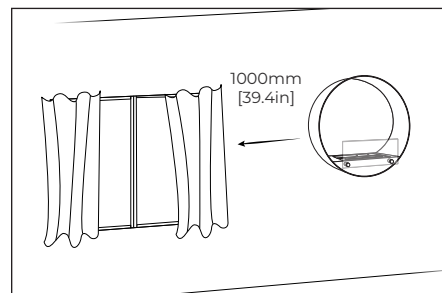

## Bio open haard veiligheidsafstand

Lees en begrijp deze instructies volledig alvorens uw CACH Fires bio-ethanol haard te gebruiken.

Deze bio-ethanol haarden zijn alleen geschikt voor gebruik binnenshuis.

Het blootstellen van de haard aan regen, sneeuw of soortgelijke weersomstandigheden zal de levensduur van de haard drastisch verminderen en zal deze doen roesten en corroderen.

Controleer vóór gebruik of het model is geplaatst in overeenstemming met de verplichte minimumafstanden die hieronder worden beschreven en of aan de minimale afmetingen van de kamer is voldaan:

Delaware	45m <sup>3</sup>
Dakota	70m <sup>3</sup>

**WAARSCHUWING: Zorg ervoor dat uw haard altijd uit de buurt van brandbare materialen en andere ontstekingsbronnen wordt geplaatst. Let zeer goed op op voorwerpen die kunnen bewegen als gevolg van wind en tocht. Bijvoorbeeld planten/gordijnen/papier en dergelijke.**

De bio-ethanol brander in de haard mag nooit in direct contact komen met brandbare materialen.

De aanbevolen installatiehoogte is 800-1200mm vanaf de vloer - maar varieert afhankelijk van de plaatsing van de installatie. De minimale vloerafstand is 200mm.

De afstand tot vast en stabiel meubilair moet minimaal 600 mm blijven.

De vrije ruimte boven het hoofd tot brandbare en warmtegevoelige voorwerpen moet minimaal 1000mm zijn voor "closed top" haarden en 1500mm voor "open top".

De haarden kunnen op alle soorten muren worden gemonteerd, zolang deze het gewicht van de haard kunnen dragen.

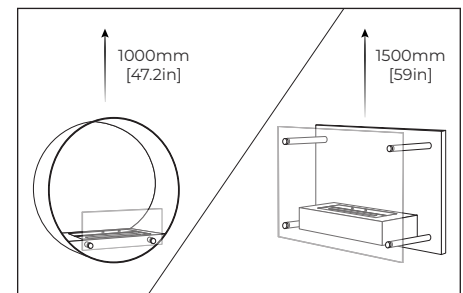

Dessus fermé  
Skjermet flammer  
Closed top

Dessus ouvert  
Åpne flammer  
Open top

## Säkerhetsavstånd Kaminer

**Läs och förstå dessa instruktioner fullständigt innan du använder din CACH Fires etanolkamin.**

Dessa etanolkaminer är endast lämpliga för inomhusbruk.

Att utsätta eldstaden för regn, snö eller liknande väderförhållanden kommer att drastiskt minska eldstadens livslängd och få den att rosta och korrodera.

Innan användning ska du se till att kaminen är placerad i enlighet med de obligatoriska minimiavstånden som beskrivs nedan och att rummets minimistorlek är uppfyllt:

Delaware	45m <sup>3</sup>
Dakota	70m <sup>3</sup>

**WARNING: Se till att kaminen alltid är placerad på avstånd från brännbara material och andra antändningskällor. Var mycket uppmärksam på föremål som kan röra sig till följd av vind och drag. Till exempel växter/gardiner/papper och liknande.**

Etanolbrännaren i eldstaden får aldrig komma i direkt kontakt med brännbara material.

Den rekommenderade installationshöjden är 800–1200 mm från golvet - men det kan variera beroende på placering av kaminen. Minsta golvavstånd är 200 mm.

Sidoavstånd till fasta och stabila möbler måste vara minst 600 mm.

Generellt måste avståndet till brännbara och värmekänsliga föremål vara minst 1000 mm för kaminer med stängd topp och 1500 mm för öppna topp.

Kaminerna kan monteras på alla typer av väggar, så länge som de kan bära eldstadens vikt.

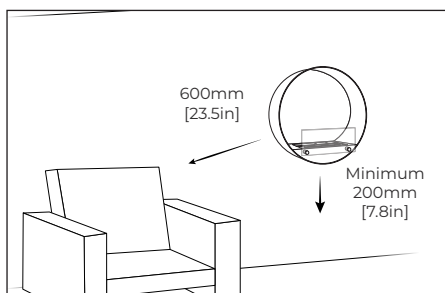

## Takan Etäisyys

**Lue nämä ohjeet huolellisesti ennen CACH Fires-biotakka käyttöönottoa.**

Nämä takat soveltuvat ainoastaan sisäkäyttöön.

Takan altistaminen vesi- tai lumisateelle saattaa huomattavasti lyhentää sen käyttöikää sekä aiheuttaa takan pinnan ruostumista tai hapettumista.

Ennen käyttöä varmistathan, että malli on asennettu ohjeiden mukaisia etäisyyksiä noudattaen ja että minimi huonekoko täyttyy.

Delaware	45m <sup>3</sup>
Dakota	70m <sup>3</sup>

**VAROITUS: Varmistathan, että takka ei ole sijoitettu helposti syttyvien materiaalien läheisyyteen. Kiinnitä huomiota erityisesti objekteihin, kuten kasveihin tai paperiesineisiin, jotka saattavat liikkua tuulen seurauksena.**

Biotakan sisällä olevan bioetanoliipolttimen ei tule koskaan päästä kosketuksiin helposti syttyvien materiaalien kanssa.

Suosittelua asennuskorkeus on 800-1200 mm lattiatasosta – mutta riippuu asennuspaikasta. Minimi lattiaetäisyys on 200 mm.

Sivuetäisyydet huonekaluihin tulee olla vähintään 600 mm.

Etäisyys takan yläpuolella oleviin helposti syttyviin materiaaleihin tulee olla vähintään 1000 mm takooilla, joissa on suljettu yläosa, ja 1500 mm takooilla, joissa on avoin yläosa.

Takat voidaan asentaa kaikentyyppisiin seiniin, kunhan seinä kestää takan painon.

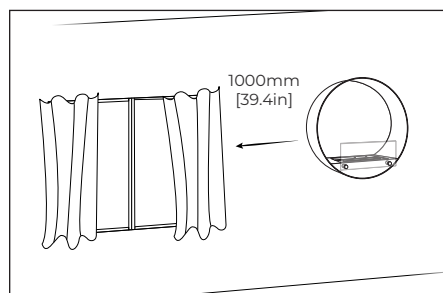

## Biopeis Sikkerhetsavstand

**Les og forstå disse instruksjonene før du bruker din CACH Fires biopeis.**

Disse biopeisene er kun beregnet for innendørs bruk.

Dersom peisen utsettes for regn, snø eller lignende værforhold vil det drastisk redusere levetiden til peisen og vil føre til at det rustet og korroderer.

Før bruk må du sørge for at biopeisen er plassert i samsvar med disse obligatoriske sikkerhetsavstandene som er skissert nedenfor mens de overholder reglene for minste romstørrelse.

Delaware	45m <sup>3</sup>
Dakota	70m <sup>3</sup>

**ADVARSEL: Sørg for at peisen din til enhver tid er plassert med avstand til brennbare materialer og andre antennelseskilder. Vær oppmerksom på gjenstander som kan bevege seg som følge av vind og trekk. For eksempel planter/gardiner/papir og lignende.**

Bioetanol brenneren inne i peisen må aldri komme i direkte kontakt med brennbare materialer.

Anbefalt installasjonshøyde er 800-1200mm fra gulvet - men kan variere avhengig av sted. Minste avstand til gulvet er 200 mm.

Sideklaring for faste og stabile møbler må være minst 600 mm.

Avstand over peisen til brennbar og varmekänslomme gjenstander må være minst 1000 mm for "skjermet flammer" og 1500mm for "åpne flammer"

De veggmonterte biopeisene kan monteres på alle typer vegger, så lenge veggen tåler vekten av biopeisen.

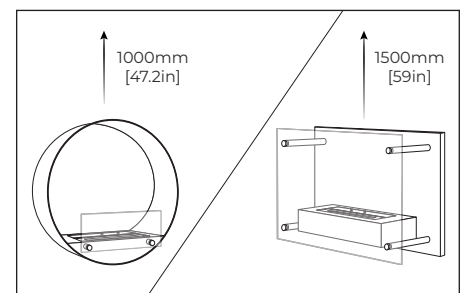

Stängd topp  
Suljettu yläosa  
Skjermet flammer

Öppna topp  
Avoin yläosa  
Åpne flammer

## Assembly and Mounting

### Models: Dakota

1. Remove the fireplace and all parts from the packaging.
2. Attach the two glass mounting brackets to the fireplace using the included screws.
3. Place the glass into the glass brackets and tighten the fit using the adjustment screw on the back of the bracket.
4. Drill two holes in the wall, matching the width of the mounting points on the back of the fireplace. Put rawlplugs and screws into the two holes and hang the fireplace onto the two screws.

NOTE: Very important that the two holes are drilled in horizontal level.

5. Insert the bioethanol burner into the cutout of the fireplace.

## Decoration

Bioethanol fireplace decorations like ceramic wood and stones can be used in these fireplaces. The decoration must be placed around the fire and not cover the bioethanol burner opening.

The decoration must not touch any of the hardened glass installed on the fireplace.

## Use and operation

Operate the bioethanol burner according to the bioethanol burner user manual included with the fireplace.

## Biopejs Installation

### Model: Dakota

1. Fjern biopejsen og alle dele fra indpakningen.
2. Fastgør de to glasholdere til pejsen ved brug af de to medfølgende skruer.
3. Placer sikkerhedsglasset i de to glasholdere og fastgør glasset ved at skrue på justeringskruen bag på glasholderne.
4. Bor to huller i væggen, med en afstand der matcher monteringspunkterne på bagsiden af pejsen. Sæt rawlplugs og skruer i hullerne og hæng pejsen på skruerne.

OBS: Det er vigtigt, at de to huller bores i vatter for, at pejsen hænger lige.

5. Indsæt bioethanol brandkarret i udskyringen i biopejsen.

## Dekoration

Biopejs dekoration som keramisk træ og sten kan bruges i pejsen. Dekorationen skal placeres rundt om flammerne og må ikke dække for brandkarrets åbning.

Dekorationen bør heller ikke røre ved biopejsens sikkerhedsglas.

## Brug og betjening

Betjen bioethanolbrænderne i henhold til brugervejledningen, der følger med biopejsen.

## Ethanol Kamin Installation

### Modell: Dakota

1. Nehmen Sie den Kamin und alle Teile aus der Verpackung.
2. Befestigen Sie die beiden Glashalterungen an den Halterungen des Kamins mit den enthaltenen Schrauben.
3. Stellen Sie das Glas in die Glashalterung und ziehen Sie die Passform mit der Einstellschraube auf der Rückseite der Halterung an.

4. Bohren Sie zwei Löcher in die Wand, passend zur Breite der Befestigungspunkte auf der Rückseite des Kamins. Setzen Sie Dübel und Schrauben in die beiden Löcher und hängen Sie den Kamin auf die beiden Schrauben.

Hinweis: Achten Sie darauf, dass die beiden Bohrungen in horizontaler Ebene gebohrt werden.

5. Setzen Sie den Bioethanolbrenner in den Ausschnitt des Kamins.

## Dekoration

Kamindekorationen wie Keramikholz und Steine können in diesen Kaminen verwendet werden. Die Dekoration muss jedoch um das Feuer plaziert werden und darf die Öffnung des Bioethanolbrenners nicht verdecken.

Außerdem darf die Dekoration nicht das gehärtete Glas berühren, welches auf dem Kamin installiert ist.

## Nutzung und Betrieb

Betreiben Sie den Bioethanol Brenner gemäß der, im Lieferumfang enthaltenen, Bedienungsanleitung des Bioethanol Brenners.

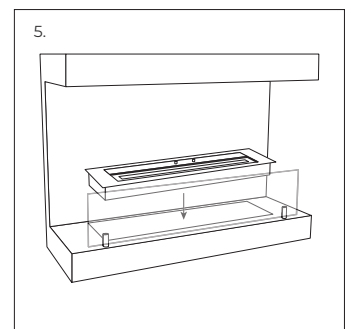
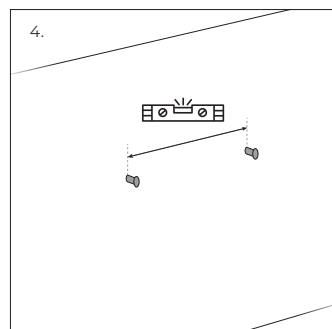
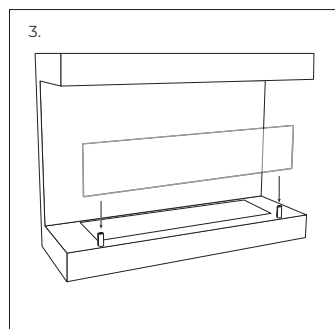
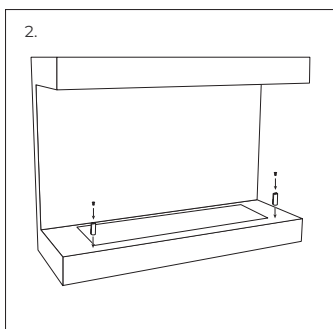

## Installation de la cheminée

### Modèles : Dakota

1. Retirez la cheminée et toutes les pièces de l'emballage.
2. Fixez les deux supports de verre sur la cheminée à l'aide des vis incluses.
3. Placez la vitre dans les supports et ajustez le serrage en utilisant la vis de réglage située à l'arrière du support de verre.
4. Percez deux trous dans le mur, en faisant correspondre la largeur des trous de fixation à l'arrière de la cheminée. Placez les chevilles et les vis dans les deux trous et suspendez la cheminée aux deux vis.

NOTE : Il est très important que les deux trous soient percés à niveau horizontalement.

5. Insérez le brûleur au bioéthanol dans la découpe de la cheminée.

## Décoration

Les décorations de cheminée au bioéthanol comme le bois ou les pierres en céramique peuvent être utilisés dans ces cheminées.

La décoration doit être placée autour du feu et ne pas couvrir l'ouverture du brûleur.

La décoration ne doit pas toucher le verre trempé de la cheminée.

## Utilisation et fonctionnement

Faites fonctionner le brûleur au bioéthanol selon le manuel d'utilisation du brûleur au bioéthanol fourni avec la cheminée.

## Assemblaggio e montaggio

### Modelli: Dakota

1. Rimuovere il caminetto e tutte le sue parti dall'imballaggio.
2. Fissare le due staffe di montaggio del vetro al caminetto utilizzando le viti in dotazione.
3. Posizionare il vetro nelle staffe di montaggio e stringere l'accoppiamento utilizzando la vite di regolazione sul retro della staffa.
4. Praticare due fori nella parete, corrispondenti alla larghezza dei punti di montaggio sul retro del caminetto. Inserire i tasselli e le viti nei due fori e appendere il caminetto alle due viti.

NOTA: è molto importante che i due fori siano praticati a livello orizzontale.

5. Inserire il bruciatore a bioetanolo nell'incavo del caminetto.

## Decorazioni

In questi modelli, si possono utilizzare decorazioni per caminetti a bioetanolo, come legno e pietre in ceramica. La decorazione deve essere collocata intorno al fuoco, ma non deve coprire l'apertura del bruciatore a bioetanolo. La decorazione non deve toccare il vetro temprato installato sul caminetto.

## Uso e funzionamento

Il funzionamento del bruciatore a bioetanolo è conforme al manuale d'uso dello stesso fornito con il caminetto.

## Montage en assemblage

### Model: Dakota

1. Haal de haard en alle onderdelen uit de verpakking.
2. Bevestig de twee glazen montagebeugels aan de haard met de meegeleverde schroeven.
3. Plaats het glas in de glasbeugels en draai de pasvorm vast met behulp van de stelschroef aan de achterkant van de beugel.

4. Boor twee gaten in de muur die overeenkomen met de breedte van de bevestigingspunten aan de achterkant van de haard. Steek pluggen en schroeven in de twee gaten en hang de haard aan de twee schroeven.

OPMERKING: Zeer belangrijk dat de twee gaten in horizontaal niveau worden geboord.

5. Plaats de bio-ethanolbrander in de uitsparing van de haard.

## Decoratie

In deze haarden kunnen bio-ethanol haarddecoraties zoals keramisch hout en stenen worden gebruikt. De decoratie moet rond de haard worden geplaatst en mag de opening van de bio-ethanolbrander niet bedekken.

De decoratie mag het geharde glas van de haard niet raken.

## Gebruik en bediening

Bedien de bio-ethanolbrander volgens de gebruiksaanwijzing van de bio-ethanolbrander die bij de haard is geleverd.

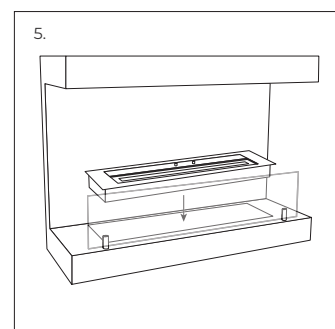
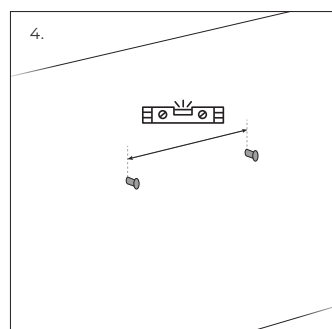
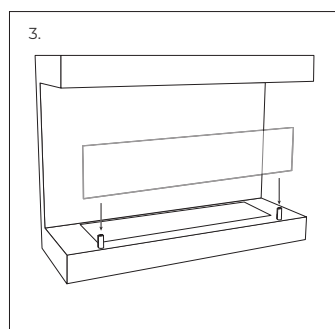
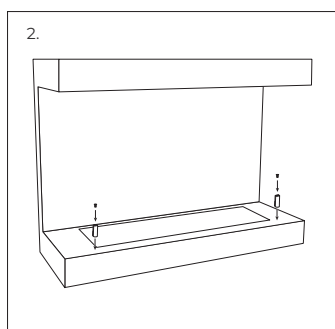

## Assembly and Mounting

### Modell: Dakota

1. Ta ut kaminen och alla delar ur förpackningen.
2. Montera de två glasmonteringsfästena på kaminen med hjälp av de medföljande skruvarna.
3. Placera glaset i glasfästena och dra åt passformen med hjälp av justeringsskruven på fästets baksida.
4. Borra två hål i väggen som motsvarar bredden på monteringspunkterna på kaminens baksida. Sätt in pluggarna och skruvarna i de två hålen och häng upp kaminen på de två skruvarna.  
  
OBS: Det är mycket viktigt att de två hålen borras horisontellt.
5. Sätt in etanolbrännaren i kaminen.

## Dekorasjon

Biopeis dekorasjon som keramisk tre og stein kan brukes i peisen. Dekorasjonen skal plasseres rundt flammene og må ikke dekke for brennerens åpning.

Dekorasjonen bør heller ikke røre ved biopeisens sikkerhetsglass.

## Bruk og betjening

Betjen bioetanolbrennerne i henhold til brukeranvisningen som følger med biopeisen.

## Kokoaminen Ja Asennus

### Mallit: Dakota

1. Poista takka ja kaikki osat pakkauksesta.
2. Kiinnitä kaksi lasin kiinnikettä takkaan mukana tulevilla ruuveilla.
3. Aseta suojalasin lasin kiinnikkeisiin ja kiristä ruuvit kiinnikkeen takaosasta.
4. Poraa seinään kaksi reikää samalle etäisyydelle kuin takan takaosan asennuskohdat. Aseta raakatulpat ja ruuvit näihin kahteen reikään ja ripusta takka kahden ruuvin avulla.  
  
HUOM. Kaksi reikää tulee porata vaakatasoon.
5. Aseta bioetanolipoltin biotakan sisään etuosan aukosta.

## Koristelu

Bioetanolitakan koristeita, kuten keraamista puuta ja kiviä voi käyttää tässä takassa. Koristeet tulee asettaa liekin ympärille, eikä niitä tule asettaa polttimen päälle.

Koristeiden ei tule myöskään koskettaa takkaan asennettuja suojalaseja.

## Käyttö

Käytä bioetanolipoltinta polttimen käyttöohjeiden mukaan.

## Biopeis Installasjon

### Modell: Dakota

1. Fjern peisen og alle deler fra emballasjen.
2. Fest de to glassfestene til peisen ved hjelp av medfølgende skruer.
3. Plasser glasset i glassholderne og stram passformen ved hjelp av justeringsskruen på baksiden av braketten.
4. Bor to hull i veggen, matchende bredden på monteringspunktene på baksiden av peisen. Sett rawplugger og skruer inn i de to hullene og heng peisen på de to skruene.  
  
MERK: Veldig viktig at de to hullene bores i vater.
5. Sett bioetanolbrenneren inn i utskjæring av peisen.

## Dekorasjon

Biopeis dekorasjon som keramisk tre og stein kan brukes i peisen. Dekorasjonen skal plasseres rundt flammene og må ikke dekke for brennerens åpning.

Dekorasjonen bør heller ikke røre ved biopeisens sikkerhetsglass.

## Bruk og betjening

Betjen bioetanolbrennerne i henhold til brukeranvisningen som følger med biopeisen.

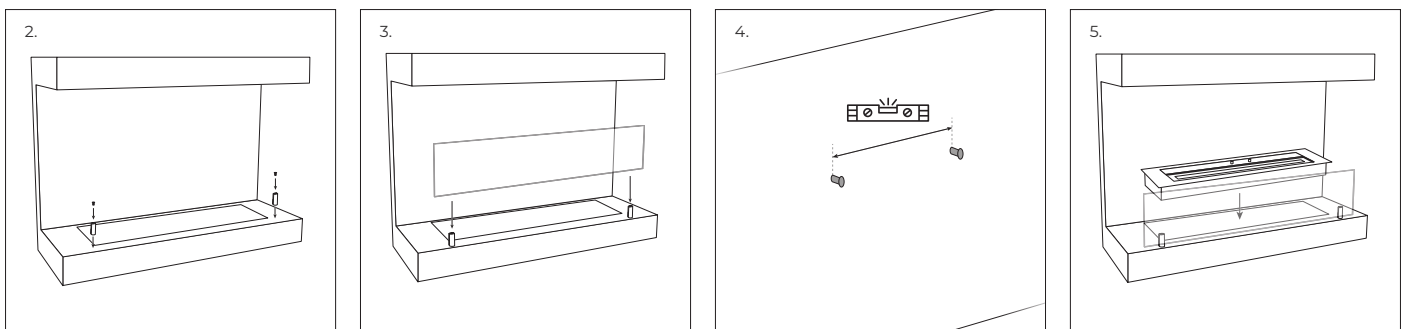



## Assembly and Mounting

### Models: Delaware

1. Remove the fireplace and all parts from the packaging.
2. Attach the glass screen with the two included screws and pacers.

Place one plastic washer on each side of the glass for every screw.

3. Drill two holes in the wall, matching the width of the mounting points on the back of the fireplace. Put rawlplugs and screws into the two holes and hang the fireplace onto the two screws.

NOTE: Very important that the two holes are drilled in horizontal level.

4. Insert the bioethanol burner into the cutout of the fireplace.

## Decoration

Bioethanol fireplace decoration is not recommended to use in this bioethanol fireplace.

## Use and operation

Operate the bioethanol burner according to the bioethanol burner user manual included with the fireplace.

## Biopejs Installation

### Modeller: Delaware

1. Fjern biopejsen og alle dele fra indpakningen
2. Fastgør glasset ved brug af de to medfølgende skruer og afstandsstykker.

Placer én plastik spændeskive på hver side af glasset, for hver skrue.

3. Bor to huller i væggen, med en afstand der matcher monteringspunkterne på bagsiden af pejsen. Sæt rawlplugs og skruer i hullerne og hæng pejsen på skruerne.

OBS: Det er vigtigt, at de to huller bores i vatter for, at pejsen hænger lige.

4. Indsæt bioethanol brandkarret i udskyringen i biopejsen.

## Dekoration

Biopejs dekoration som keramisk træ og sten er ikke anbefalet til brug i denne biopejs.

## Brug og betjening

Betjen bioethanolbrænderne i henhold til brugervejledningen, der følger med biopejsen.

## Ethanol Kamin Installation

### Model: Delaware

1. Nehmen Sie den Kamin und alle Teile aus der Verpackung.
2. Befestigen Sie die Glasscheibe mit den beiden im Lieferumfang enthaltenen Schrauben und Unterlegscheiben. Platzieren Sie jeweils eine Kunststoffscheibe auf der Seite des Glases für jede Schraube.

3. Bohren Sie zwei Löcher in die Wand, passend zur Breite der Befestigungspunkte auf der Rückseite des Kamins. Setzen Sie Dübel und Schrauben in die beiden Löcher und hängen Sie den Kamin auf die beiden Schrauben.

Hinweis: Achten Sie darauf, dass die beiden Bohrungen in horizontaler Ebene gebohrt werden.

4. Setzen Sie den Bioethanol Brenner in den Ausschnitt des Kamins.

## Dekoration

Kamindekoration wird in diesem Bioethanol Kamin nicht empfohlen

## Nutzung und Betrieb

Betreiben Sie den Bioethanolbrenner gemäß der, im Lieferumfang enthaltenen, Bedienungsanleitung für den Bioethanolbrenner.

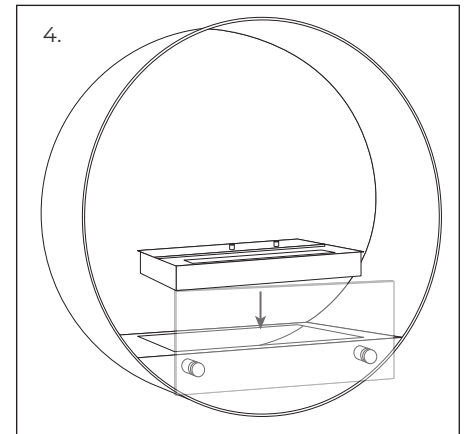
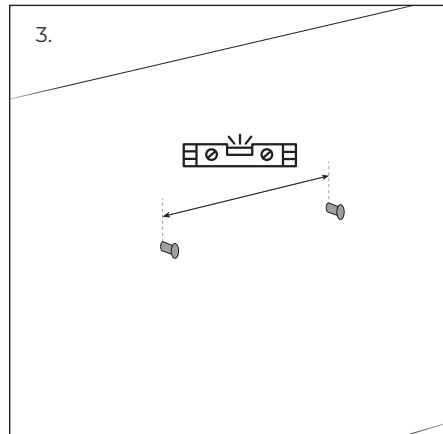
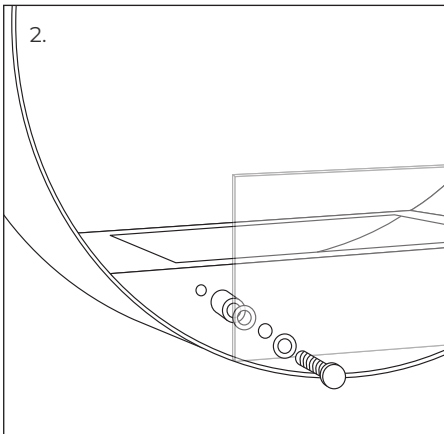



## Installation de la cheminée

### Modèles : Delaware

1. Retirez la cheminée et toutes les pièces de l'emballage.
2. Fixez la paroi en verre à l'aide des deux vis et des rondelles fournies.

Placez une rondelle en plastique sur chaque côté de la vitre pour chaque vis.

3. Percez deux trous dans le mur, en faisant correspondre la largeur des trous de fixation à l'arrière de la cheminée. Placez les chevilles et les vis dans les deux trous et suspendez la cheminée aux deux vis.

NOTE : Il est très important que les deux trous soient percés à niveau horizontalement.

4. Insérez le brûleur au bioéthanol dans la découpe de la cheminée.

## Décoration

L'utilisation de décorations pour cheminées au bioéthanol n'est pas recommandée avec ce modèle de cheminée au bioéthanol.

## Utilisation et fonctionnement

Faites fonctionner le brûleur au bioéthanol selon le manuel d'utilisation du brûleur au bioéthanol fourni avec la cheminée.

## Assemblaggio e montaggio

### Modelli: Delaware

1. Rimuovere il caminetto e tutte le sue parti dall'imballaggio.
2. Fissare la piastra di vetro con le due viti e le rondelle in dotazione. Per ogni vite, posizionare una rondella di plastica su ciascun lato del vetro.
3. Praticare due fori nella parete, corrispondenti alla larghezza dei punti di montaggio sul retro del caminetto. Inserire i tasselli e le viti nei due fori e appendere il caminetto alle due viti.

NOTA: è molto importante che i due fori siano praticati a livello orizzontale.

4. Inserire il bruciatore a bioetanolo nell'incavo del caminetto.

## Decorazioni

Non è consigliabile usare le decorazioni per camini a bioetanolo in questo caminetto.

## Uso e funzionamento

Il funzionamento del bruciatore a bioetanolo è conforme al manuale d'uso dello stesso fornito con il caminetto.

## Montage en assemblage

### Model: Delaware

1. Haal de haard en alle onderdelen uit de verpakking.
2. Bevestig het glazen scherm met de twee bijgeleverde schroeven en pacers.

Plaats voor elke schroef een plastic ring aan elke kant van het glas.

3. Boor twee gaten in de muur die overeenkomen met de breedte van de bevestigingspunten aan de achterkant van de haard. Steek pluggen en schroeven in de twee gaten en hang de haard aan de twee schroeven.

OPMERKING: Zeer belangrijk is dat de twee gaten in horizontale hoogte worden geboord.

4. Plaats de bio-ethanolbrander in de uitsparing van de haard.

## Decoratie

Bio-ethanol haarddecoratie wordt niet aanbevolen om te gebruiken in deze bio-ethanol haard.

## Gebruik en bediening

Bedien de bio-ethanolbrander volgens de gebruiksaanwijzing van de bio-ethanolbrander die bij de haard is meegeleverd.

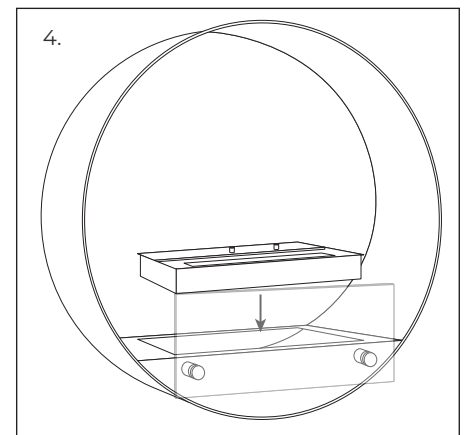
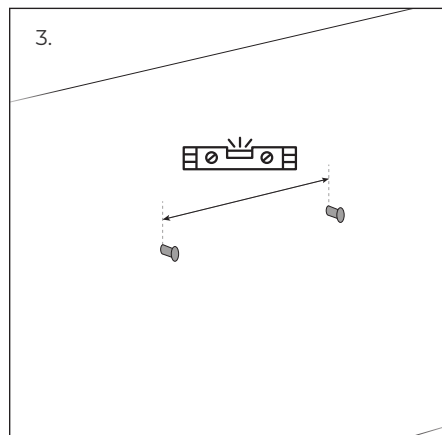
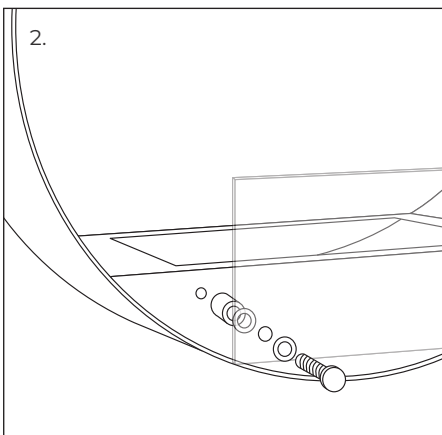

## Montering och Installation

### Modell: Delaware

1. Ta ut kaminen och alla delar från förpackningen.
2. Sätt fast glasskärmen med de två medföljande skruvarna och muttrarna. Placera en plastbricka på varje sida av glaset för varje skruv.
3. Borra två hål i väggen som motsvarar bredden på monteringspunkterna på baksidan av eldstaden. Sätt pluggar och skruvar i de två hålen och häng upp eldstaden på de två skruvarna.

OBS: Mycket viktigt att de två hålen borras horisontellt.

4. Sätt in etanolbrännaren i kaminen.

## Dekoration

Dekoration för etanolaminer är inte rekommenderat i denna etanolkamin.

## Användning och drift

Använd etanolbrännaren enligt bruksanvisningen för etanolbrännaren som medföljer kaminen.

## Kokoaminen Ja Asennus

### Mallit: Delaware

1. Poista takka ja kaikki osat pakkauksesta.
2. Kiinnitä lasi kahdella mukana tulevalla ruuvilla ja kohdistimella.
3. Aseta yksi muovinen aluslevy molemmille puolille lasia jokaisen ruuvin yhteyteen.

Poraa kaksi reikää seinään samalle etäisyydelle kuin takan takaosan asennuskohdat. Aseta raakatulpat ja ruuvit näihin kahteen reikään ja ripusta takka kahden ruuvin avulla.

HUOM. Kaksi reikää tulee porata vaakatasoon.

4. Aseta bioetanolioltin biotakan sisään etuosan aukosta.

## Koristelu

Biotakan koristeita ei suositella käytettäväksi tämän takan kanssa.

## Käyttö

Käytä bioetanolioltinta polttimen käyttöohjeiden mukaan.

## Biopeis Installasjon

### Modell: Delaware

1. Fjern biopeis og alle deler fra emballasjen.
  2. Fest glasset ved hjelp av de to medfølgende skruene og avstandsstykker.
- Sett en plastskive på hver side av glasset, for hver skru.
3. Bor to hull i veggen, med en avstand som matcher festepunktene på baksiden av peisen. Installer rawlplugger og skruer i hullene og heng peisen på skruene.

MERK: Det er viktig at de to hullene boret i vater slik at peisen henger vannrett.

4. Sett inn brenneren i peisen.

## Dekorasjon

Biopeis dekorasjon som keramisk tre og stein anbefales ikke å bruke i denne bioetanolen peisen.

## Bruk og betjening

Betjen bioetanolbrennerne i henhold til brukeranvisningen som følger med biopeisen.

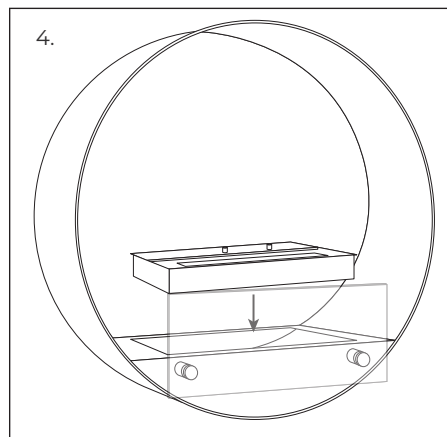
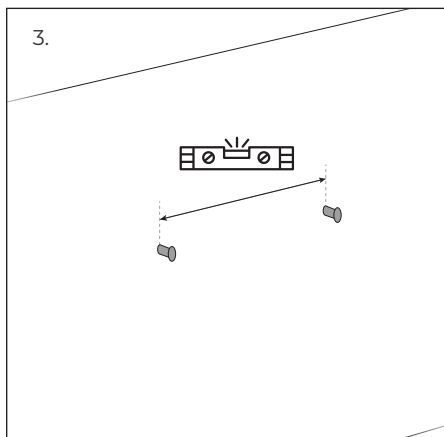
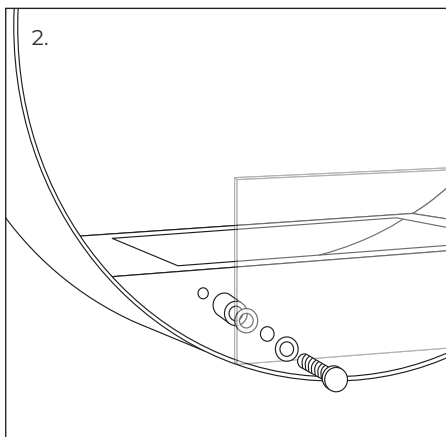

---

# CACHFIRES

**CACH Fires**

EU Tel: +45 60 66 96 03

UK Tel: +44 1224 011575

Email: [info@cachfires.com](mailto:info@cachfires.com)